

The Original  
**smarTrike**<sup>®</sup>



[www.smarTrike.com](http://www.smarTrike.com)

[www.youtube.com/user/SmartTrikeOfficial](http://www.youtube.com/user/SmartTrikeOfficial)

Thank you for buying smarTrike,  
If you have any assembly issues or are missing  
a part, please call us for assistance. Our  
smarTrike<sup>®</sup> assembly experts will assist you.

**DO NOT RETURN TO THE STORE**





If you are experiencing problems with this  
product, please call our HELP LINE.

**USA: 1-855-SMTRIKE  
(1-855-768-7453)**

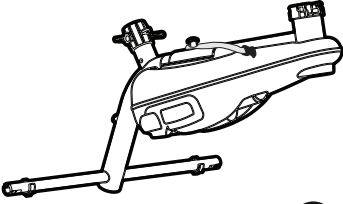
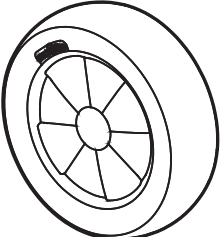
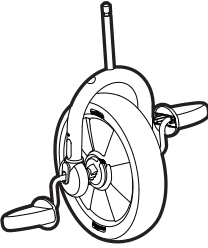
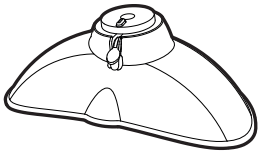
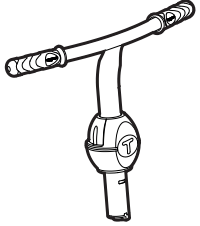

## Cruise 690

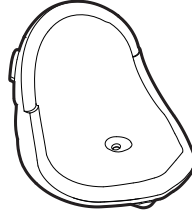
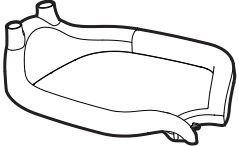
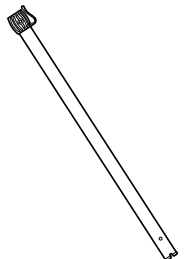
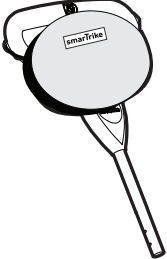

695

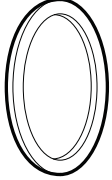
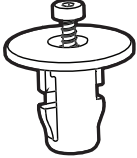
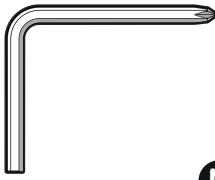
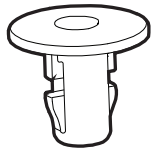
<p>665100</p>  <p><b>A</b></p>	<p>607130</p>  <p>x2</p> <p><b>B</b></p>	<p>607120</p>  <p><b>C</b></p>	<p>607210</p>  <p><b>D</b></p>
<p>607150</p>  <p><b>E</b></p>	<p>607220</p>  <p><b>F</b></p>	<p>607110</p>  <p><b>G</b></p>	<p>607200</p>  <p><b>H</b></p>
<p>607141</p>  <p><b>I</b></p>	<p>665140</p>  <p><b>J</b></p>		<p>695360</p>  <p><b>K</b></p>

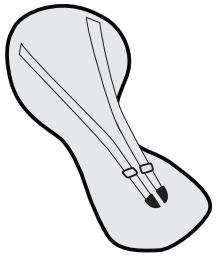
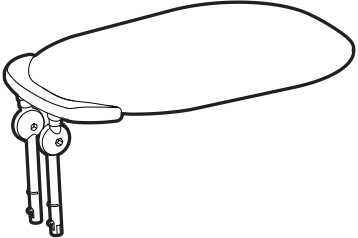
<p>607190</p>			
 <p>x4</p> <p><b>L</b></p>	 <p>x2</p> <p><b>M</b></p>	 <p><b>N</b></p>	 <p><b>O</b></p>

<p>607140</p>  <p><b>P</b></p>	<p>607160</p>  <p><b>Q</b></p>	<p>695410</p>  <p><b>R</b></p>
---	---	---

Step 1

Parts needed to complete this section

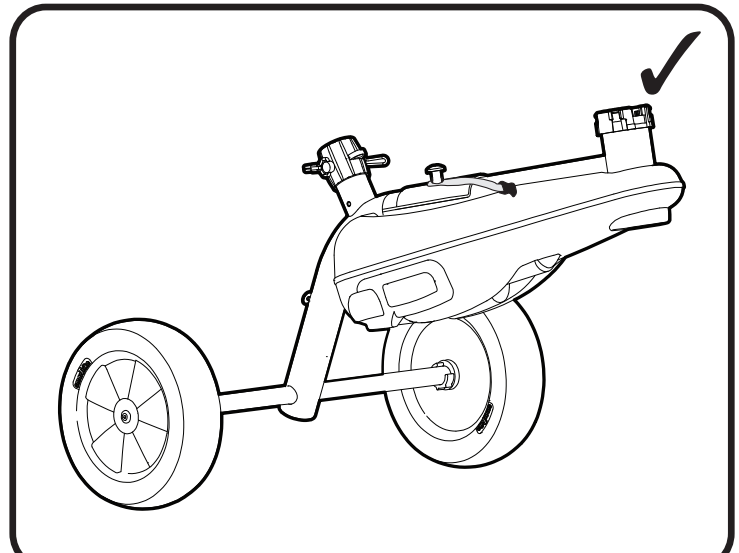
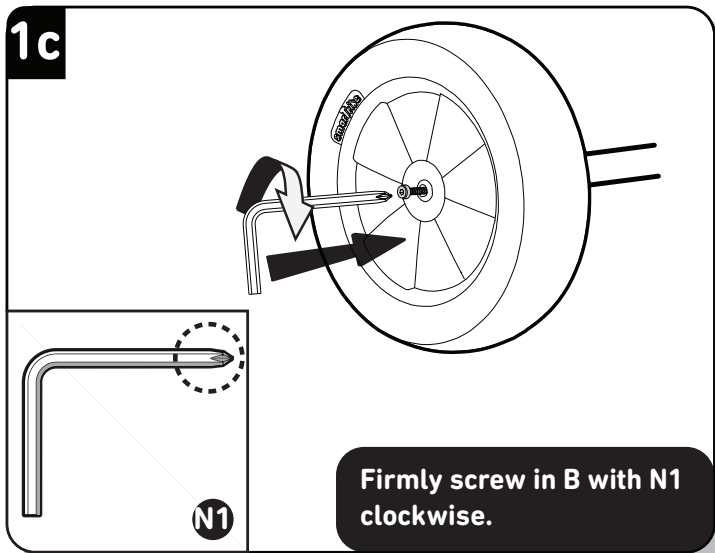
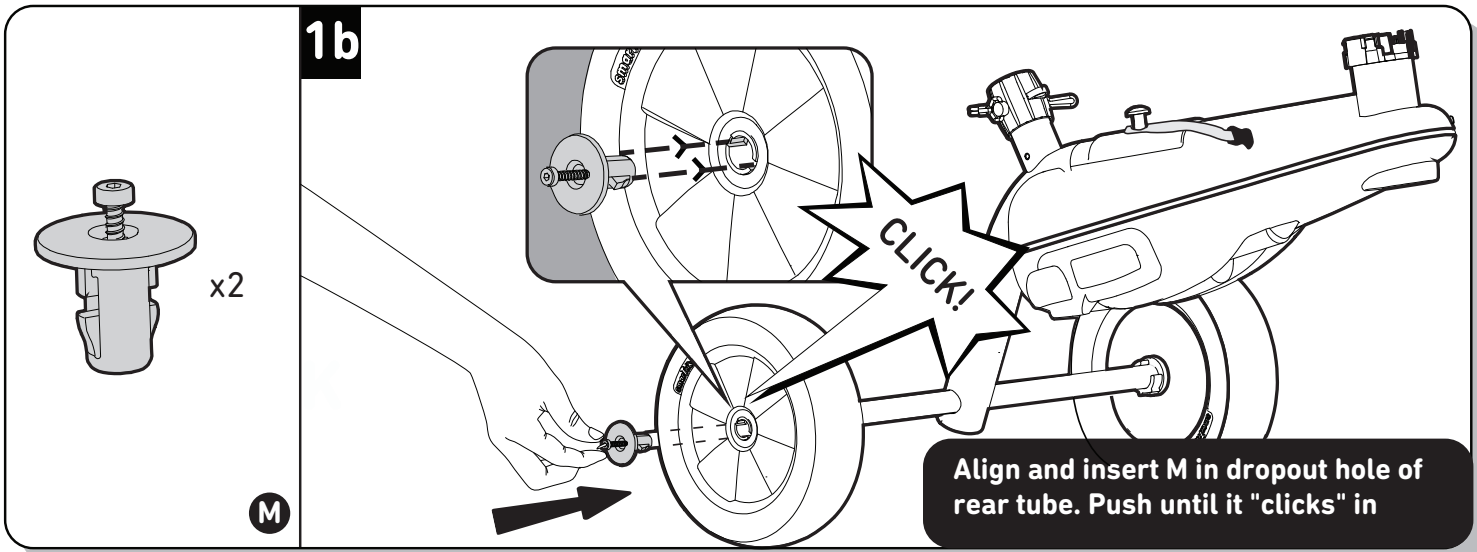
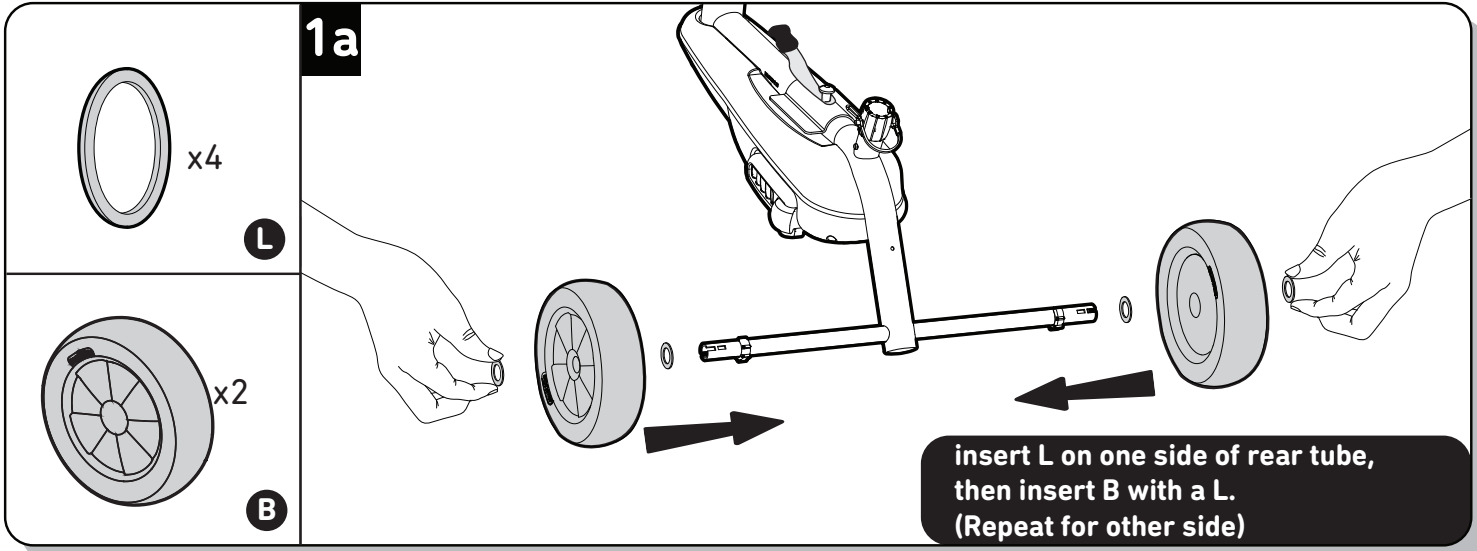
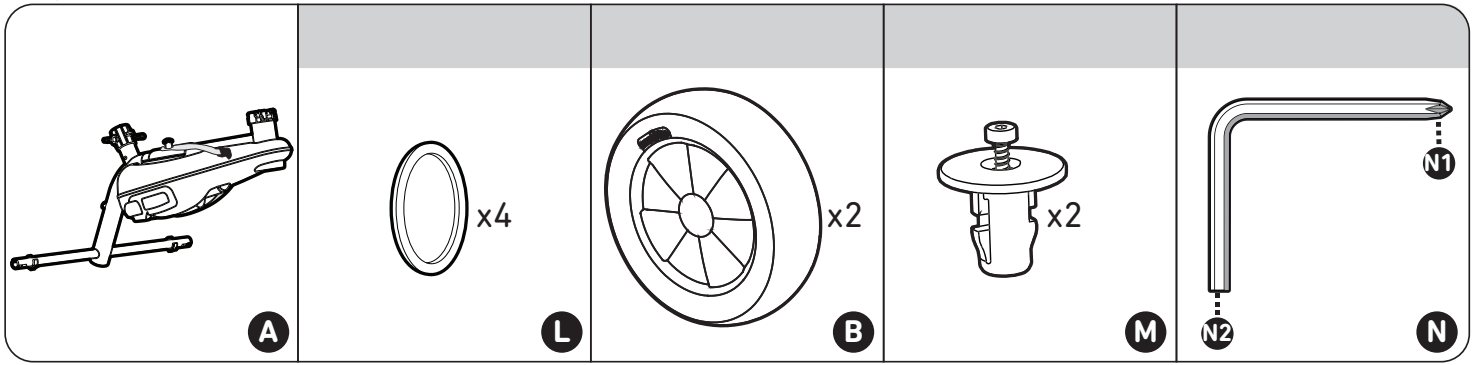

Step 2

Parts needed to complete this section

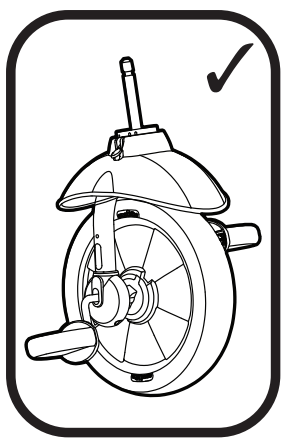
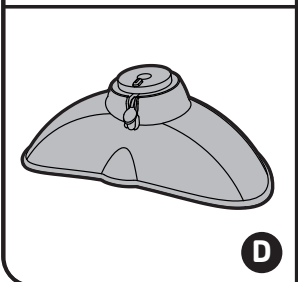
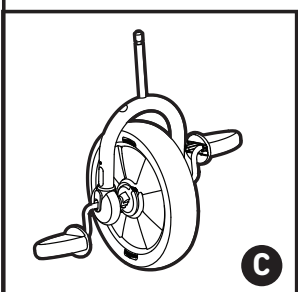
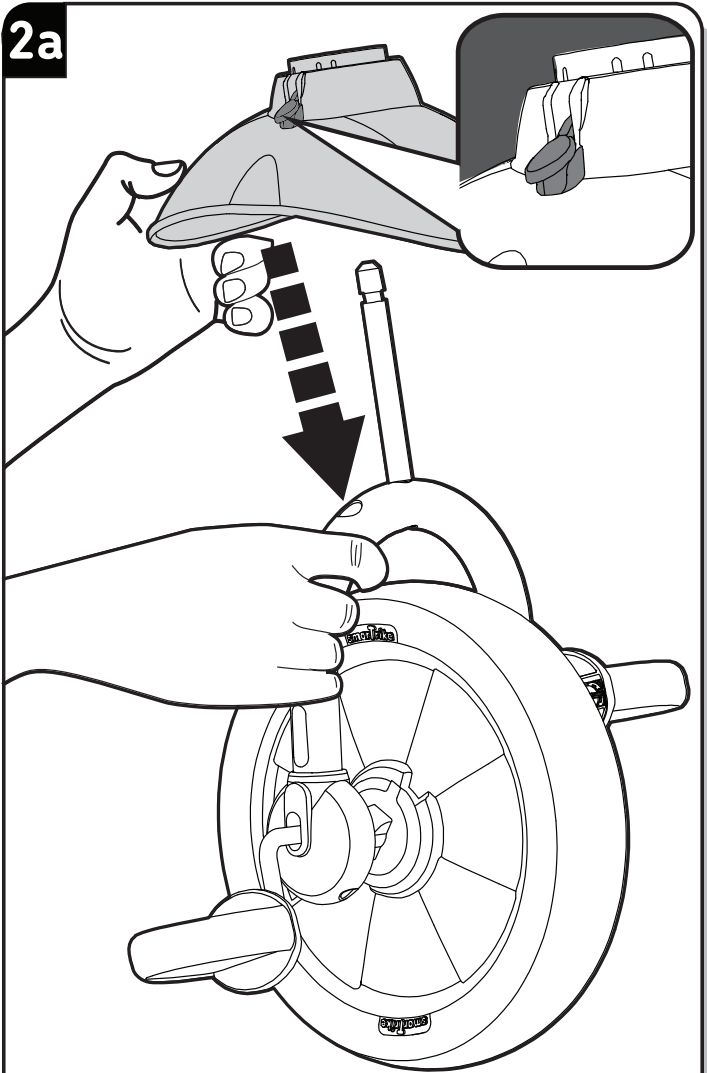
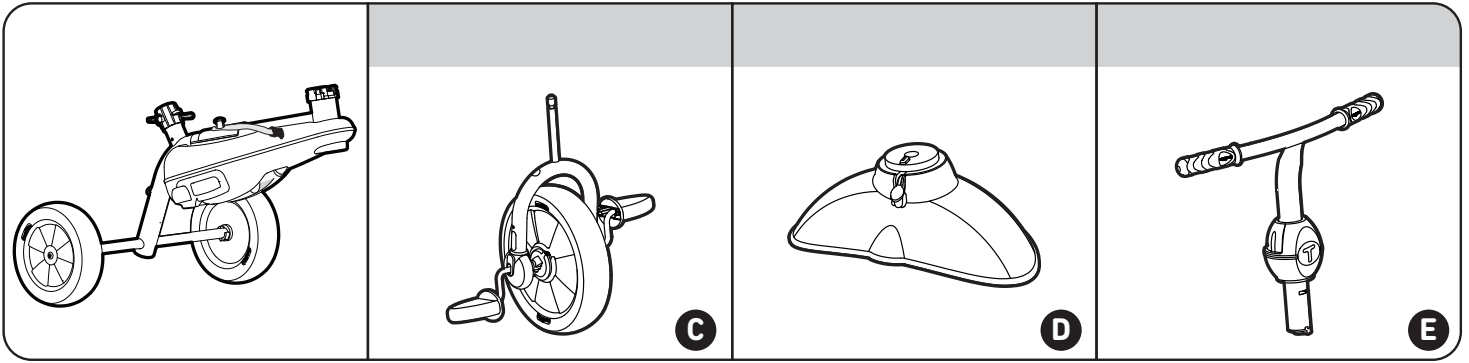

Insert part C to mudguard (D). Red button align the hole.

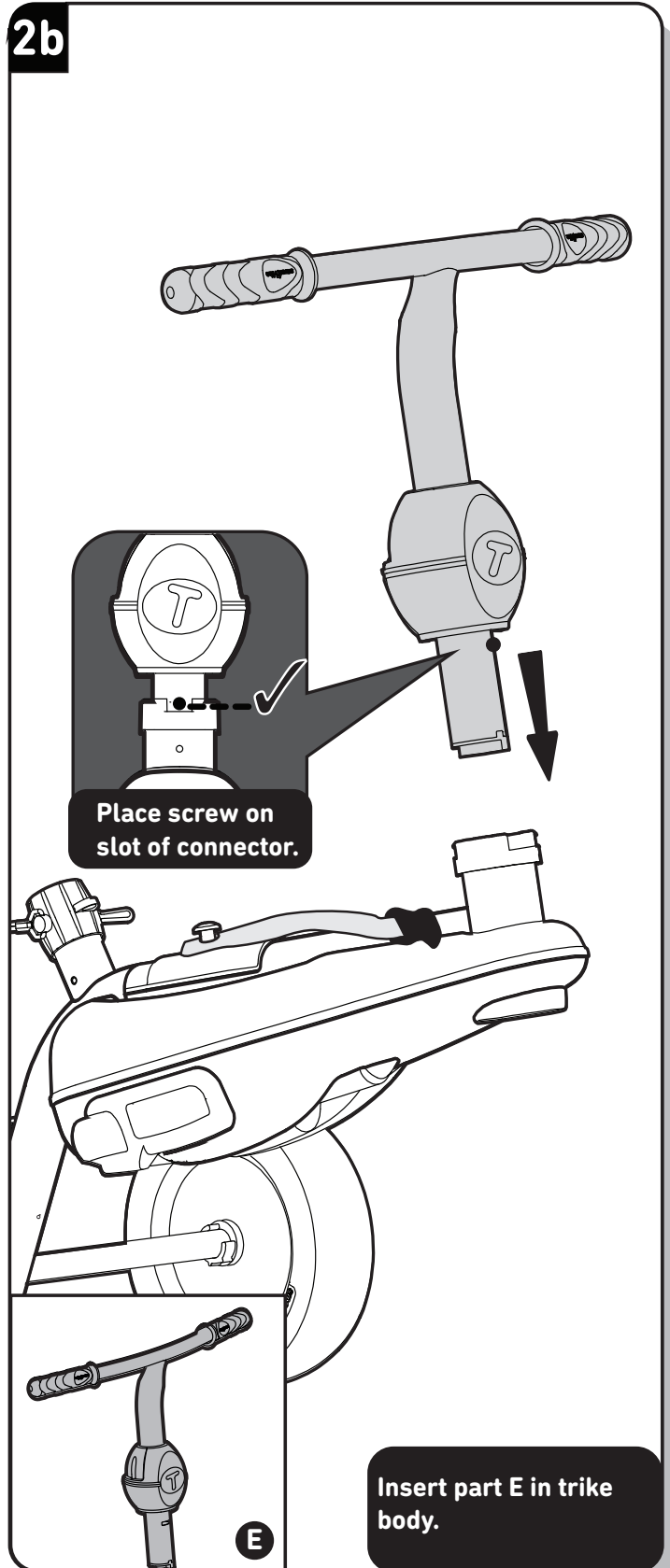

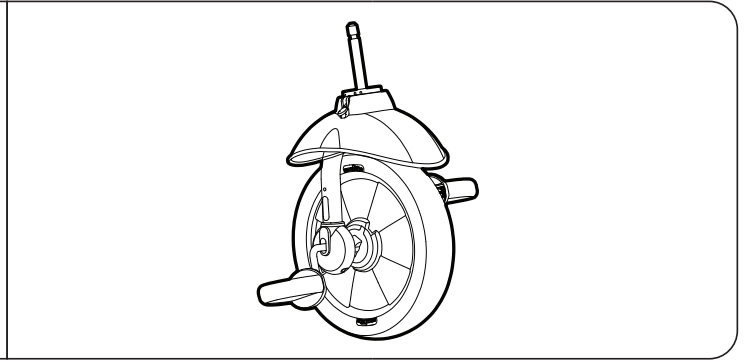
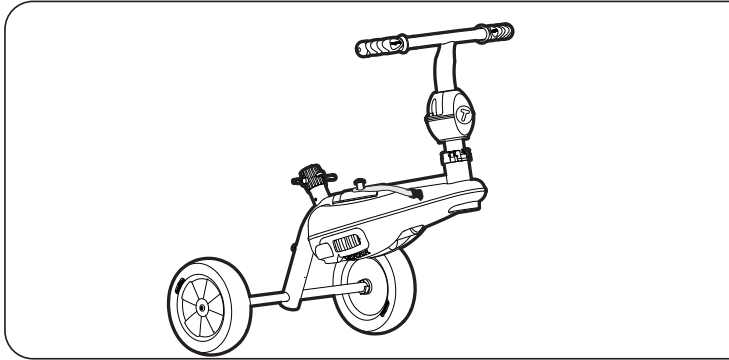

3a

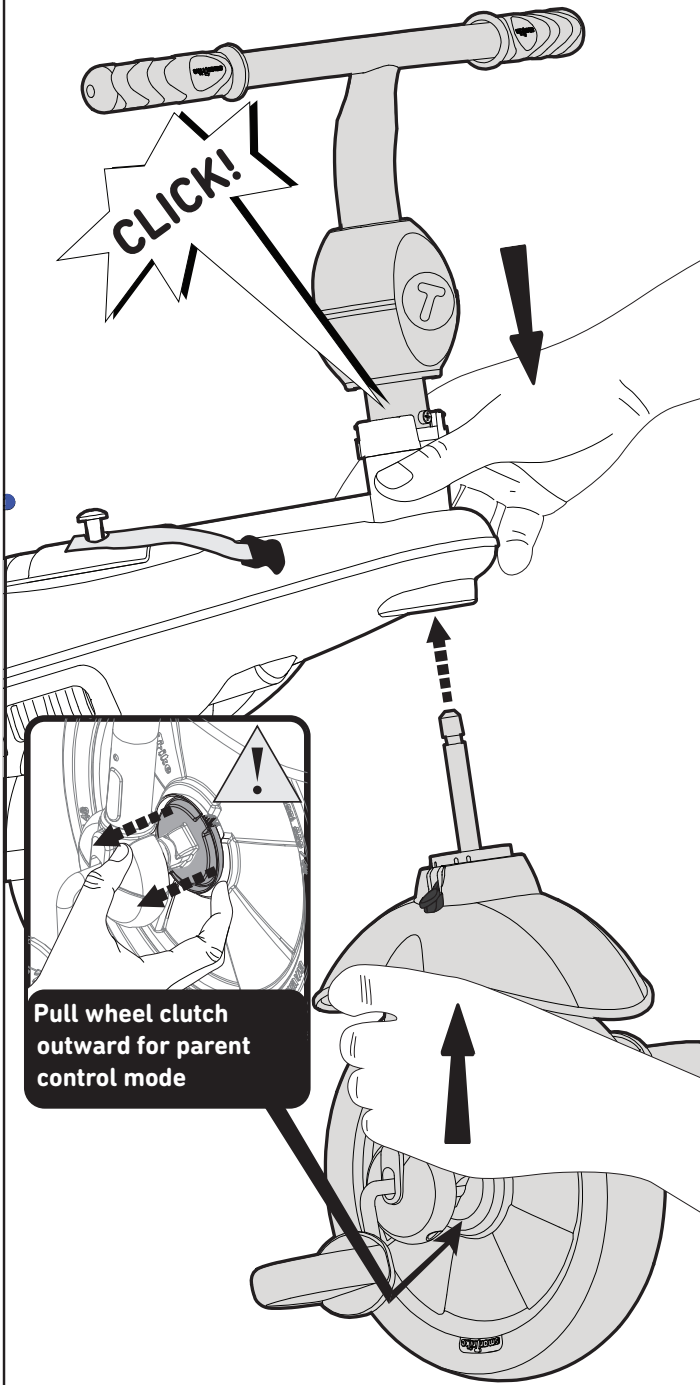

Pull wheel clutch outward for parent control mode

Insert wheel in trike's body when red button on right side of the trike.

3b

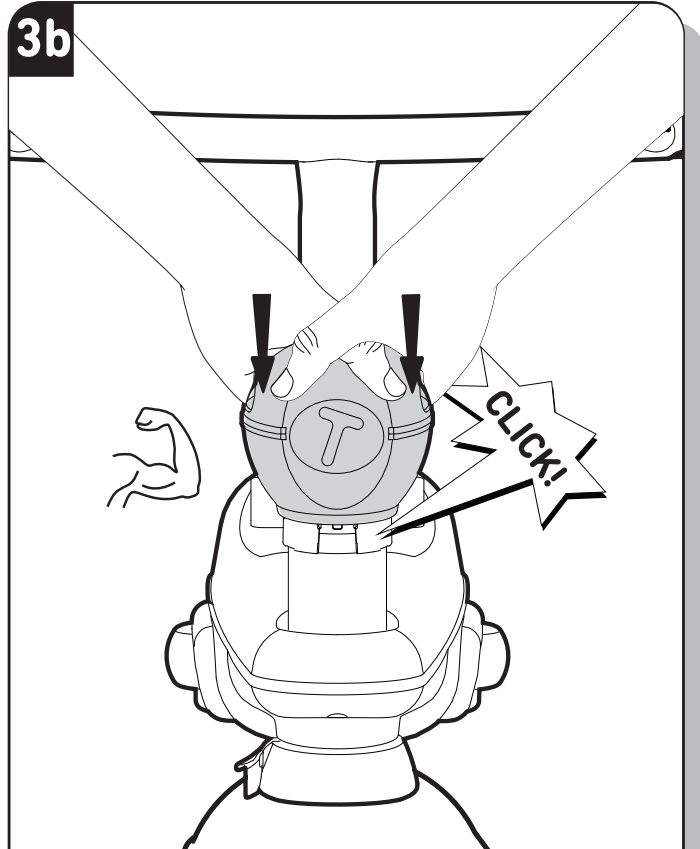

Face apple towards you. Push apple till "click" sounds.

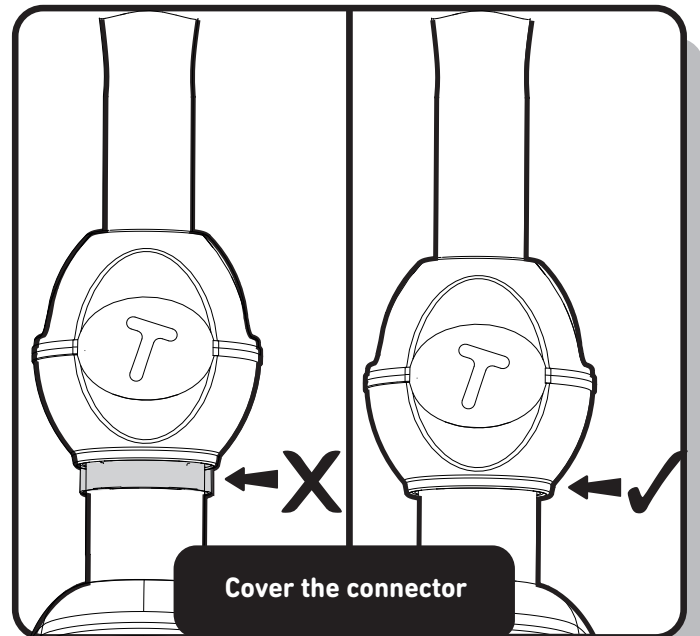

Cover the connector

Step 4

Parts needed to complete this section

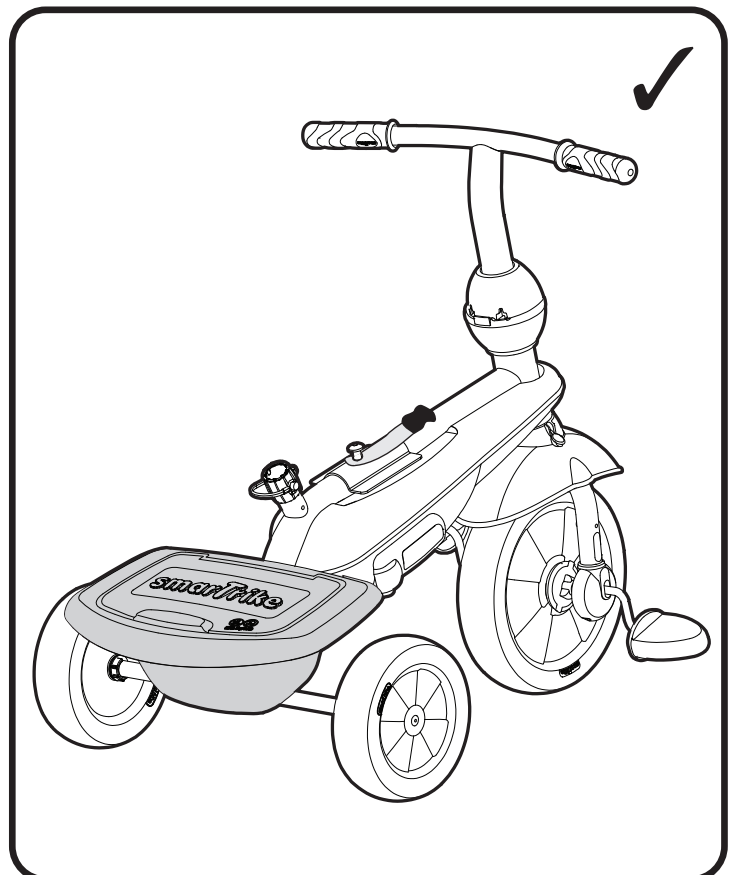
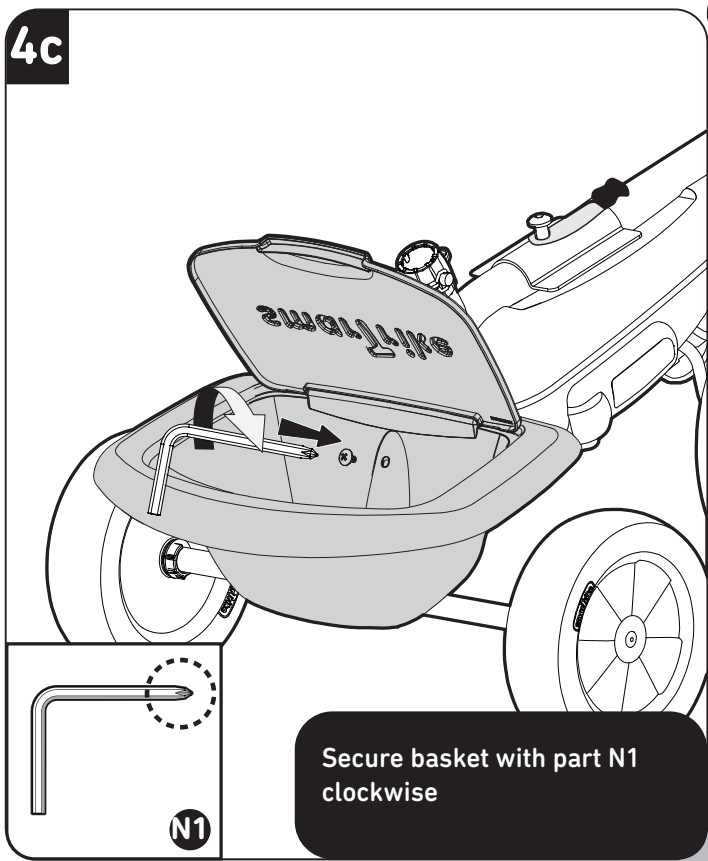
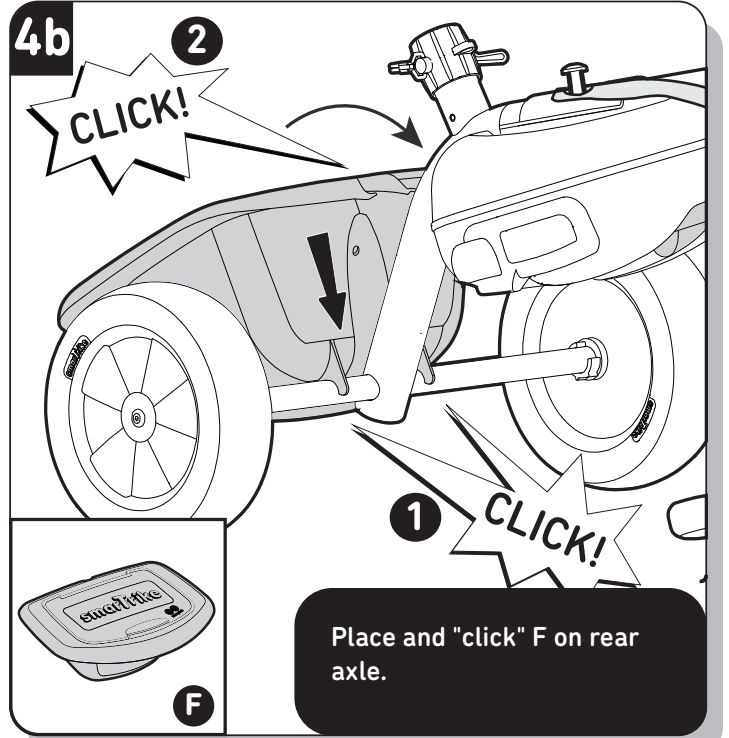
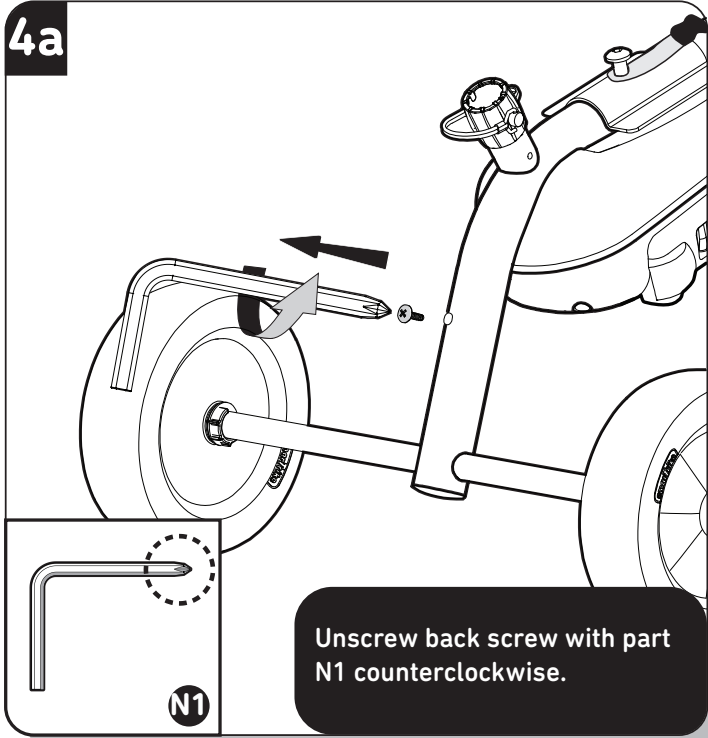
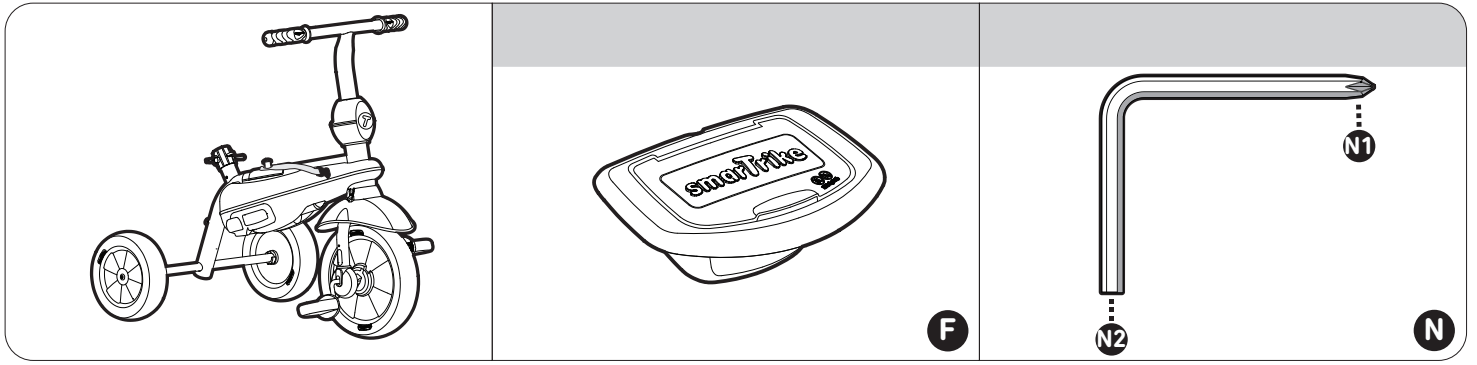

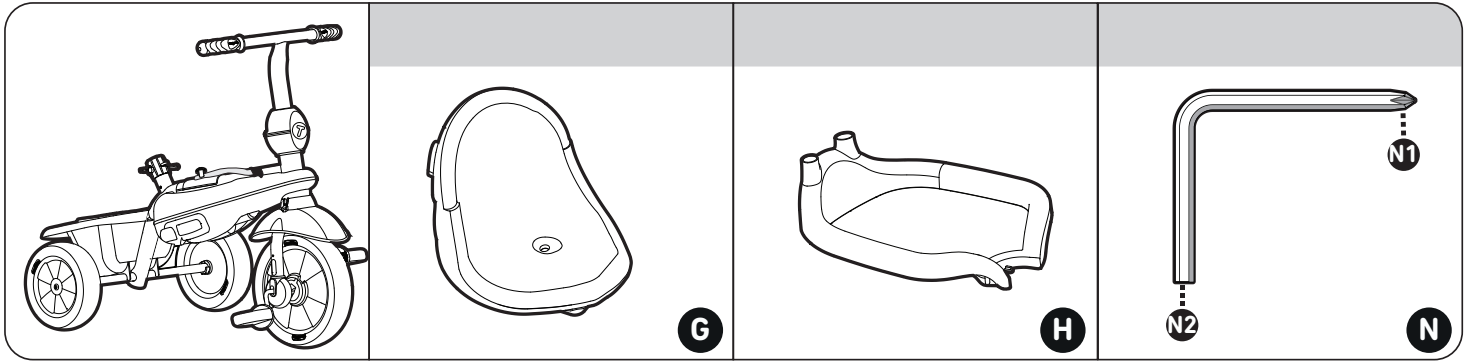

**5a**

Use N2 counterclockwise to remove screw

**5b**

Place G aligned with the rear body's hole. Insert the screw through G and secure in hole with N2 clockwise.

**5c**

**1**

**2**

**CLICK!**

1. Insert part H behind apple until it 'clicks'.  
2. Place H on back of seat's protrusion and push to click.

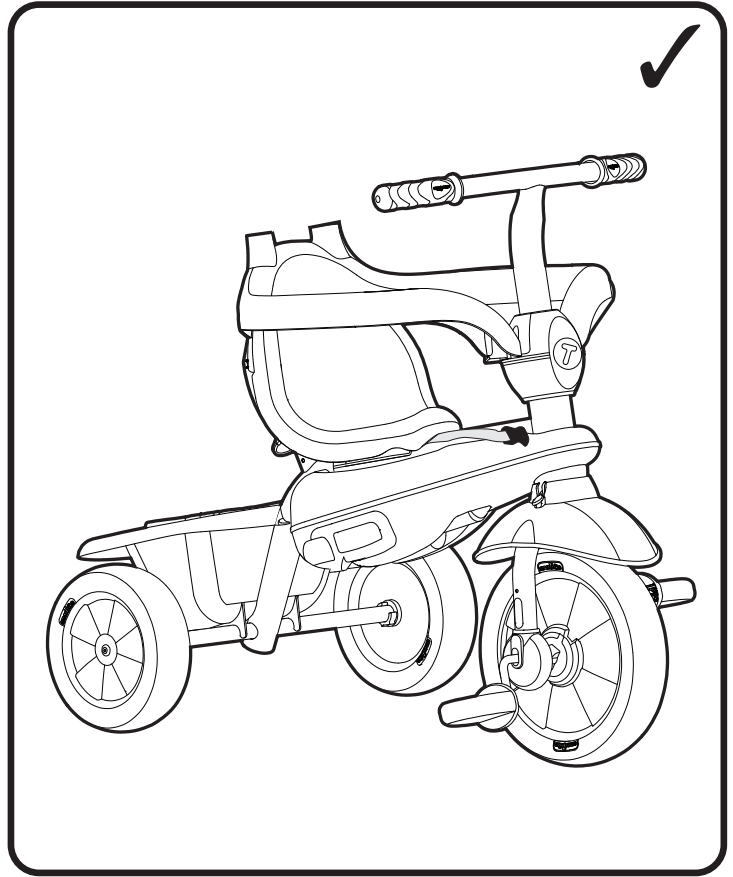

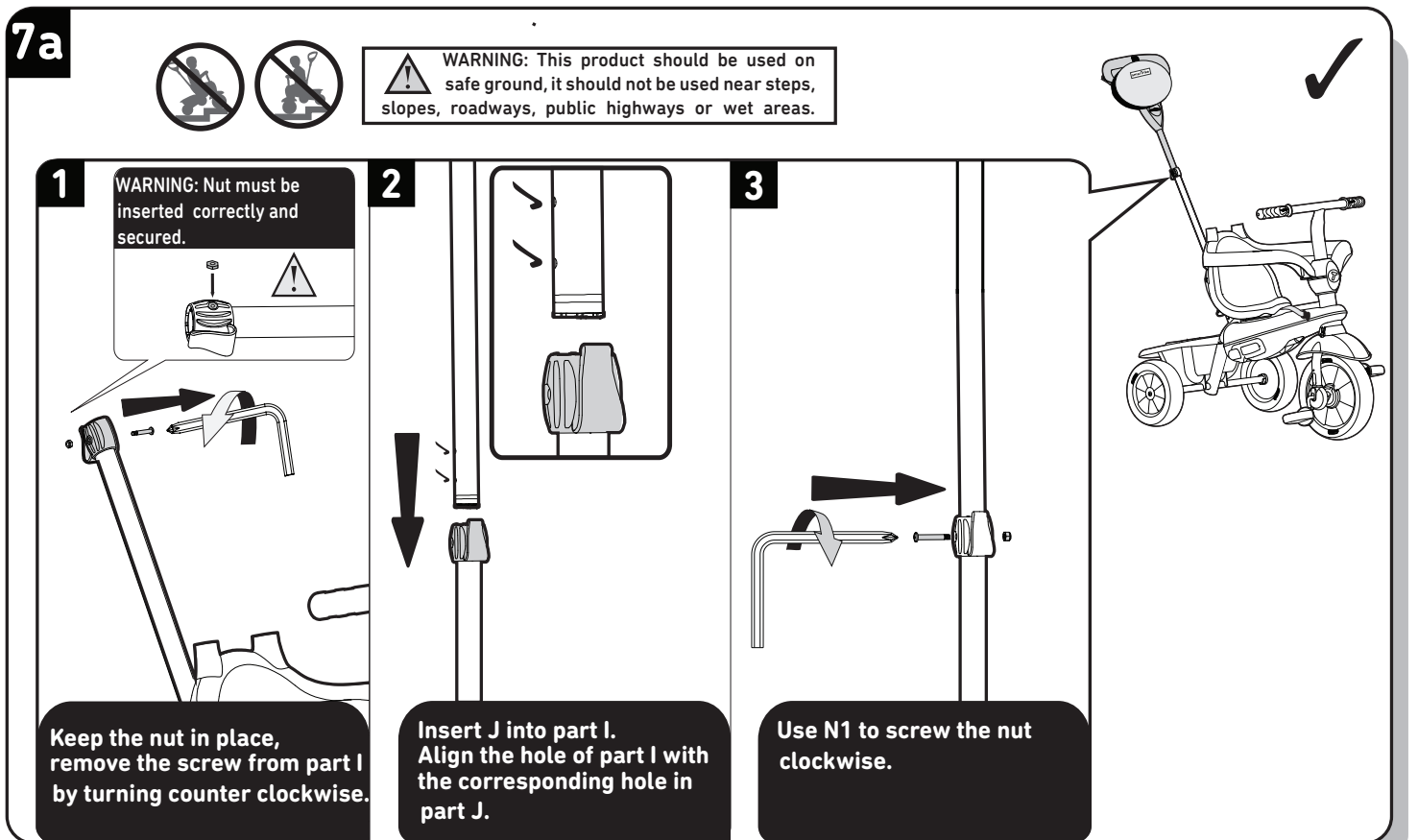
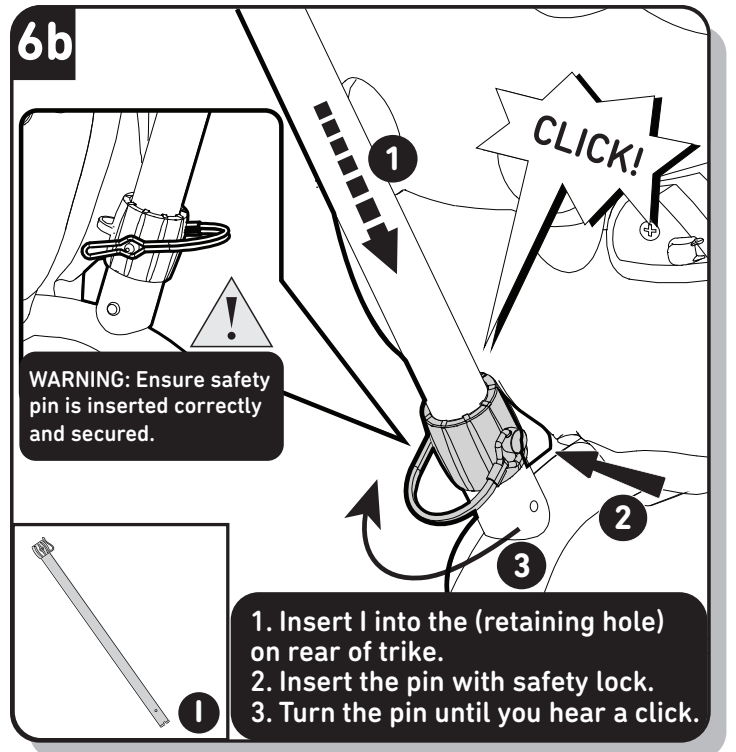
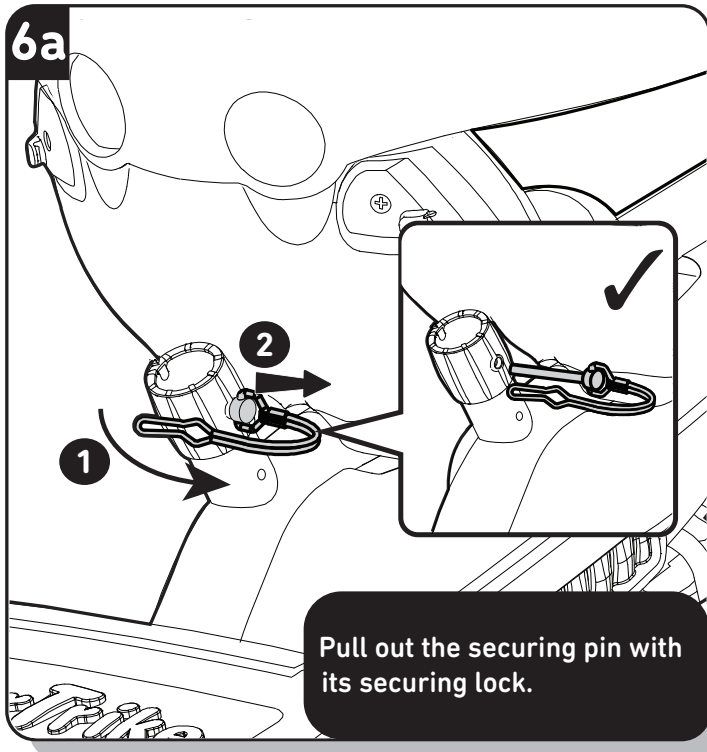
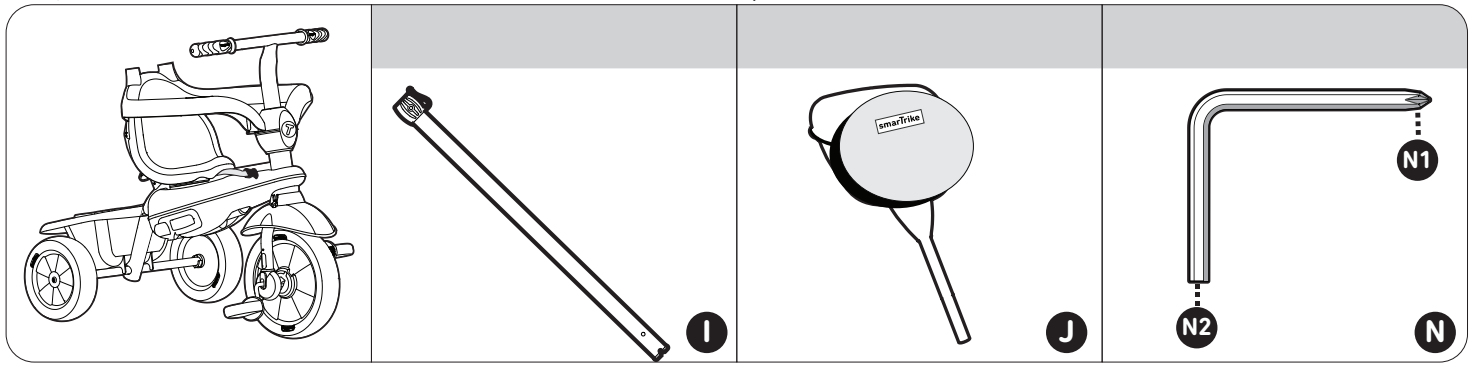



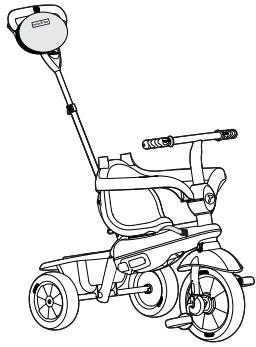

K

8a

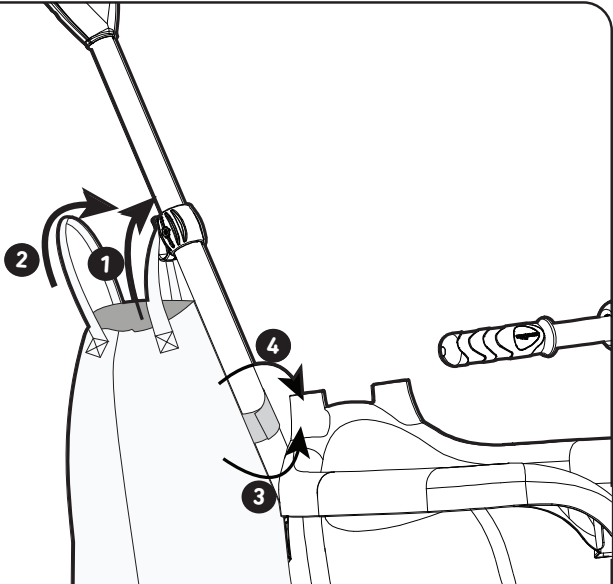

Attach handles of the bag (K) to parent handle hook. Wrap hook and loop strap around the parent handle.

8b

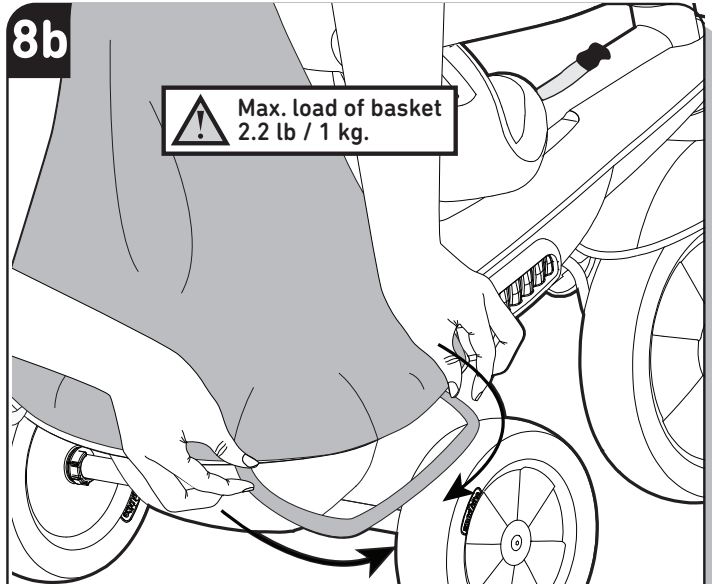

Pull the elastic bands of the bag around the sides of the basket.

9a

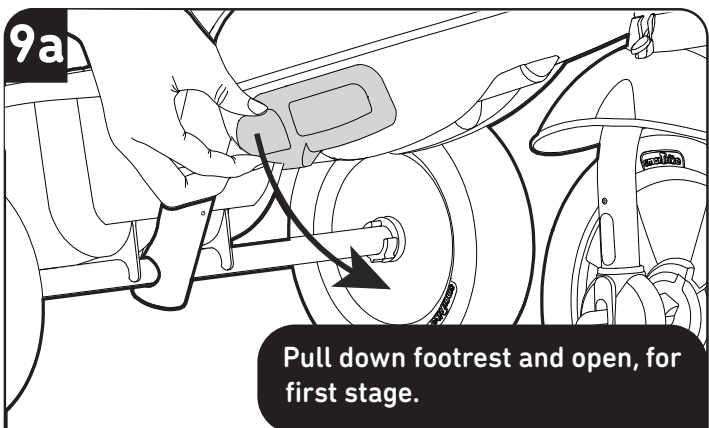

Pull down footrest and open, for first stage.

9b

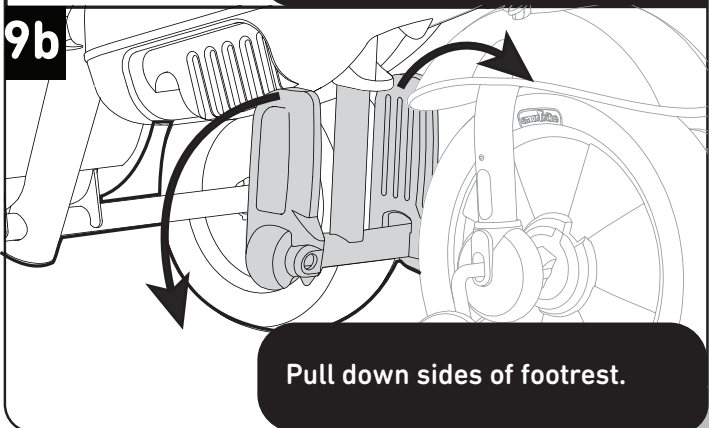

Pull down sides of footrest.

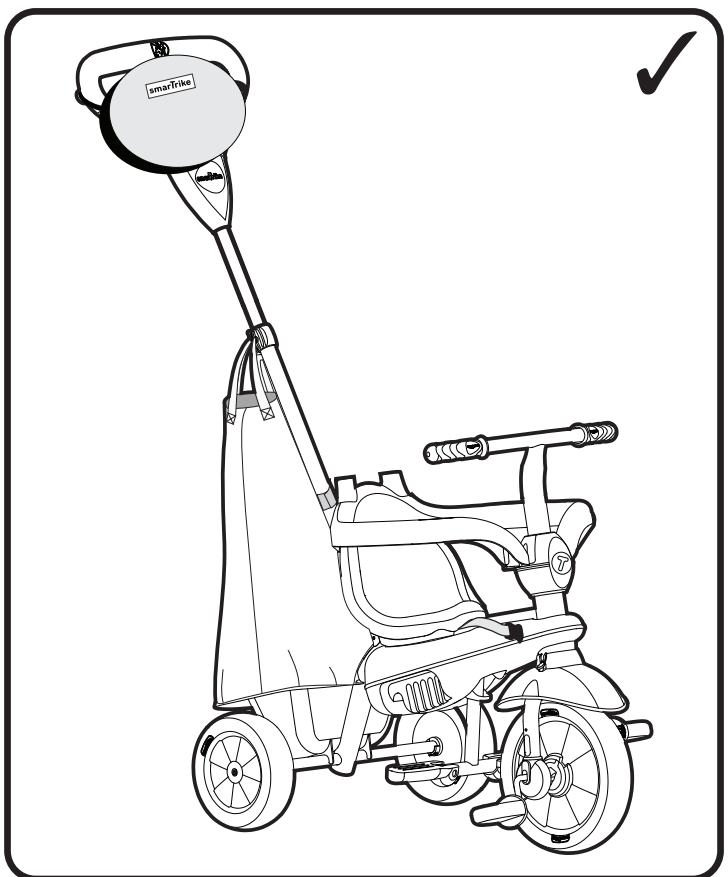

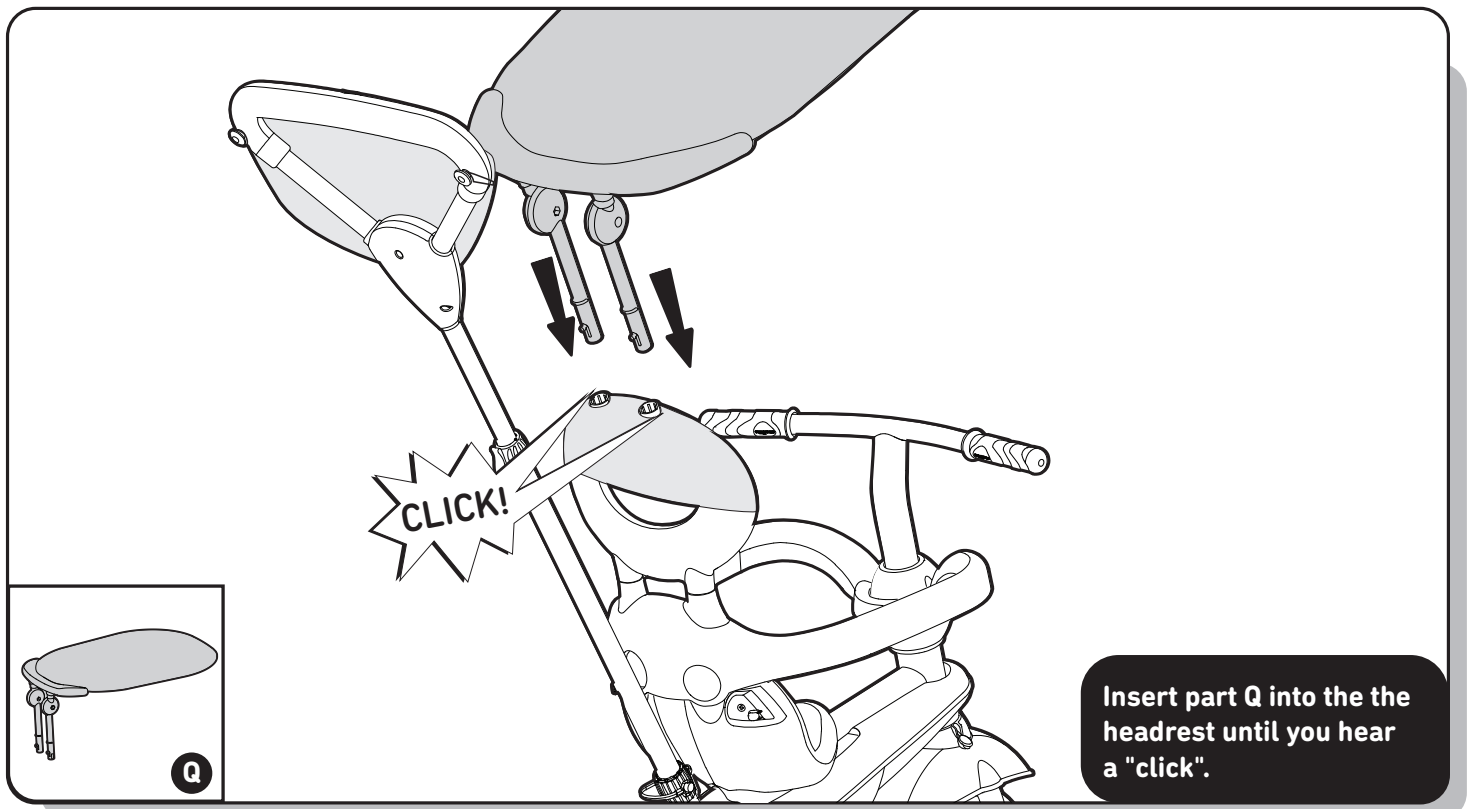
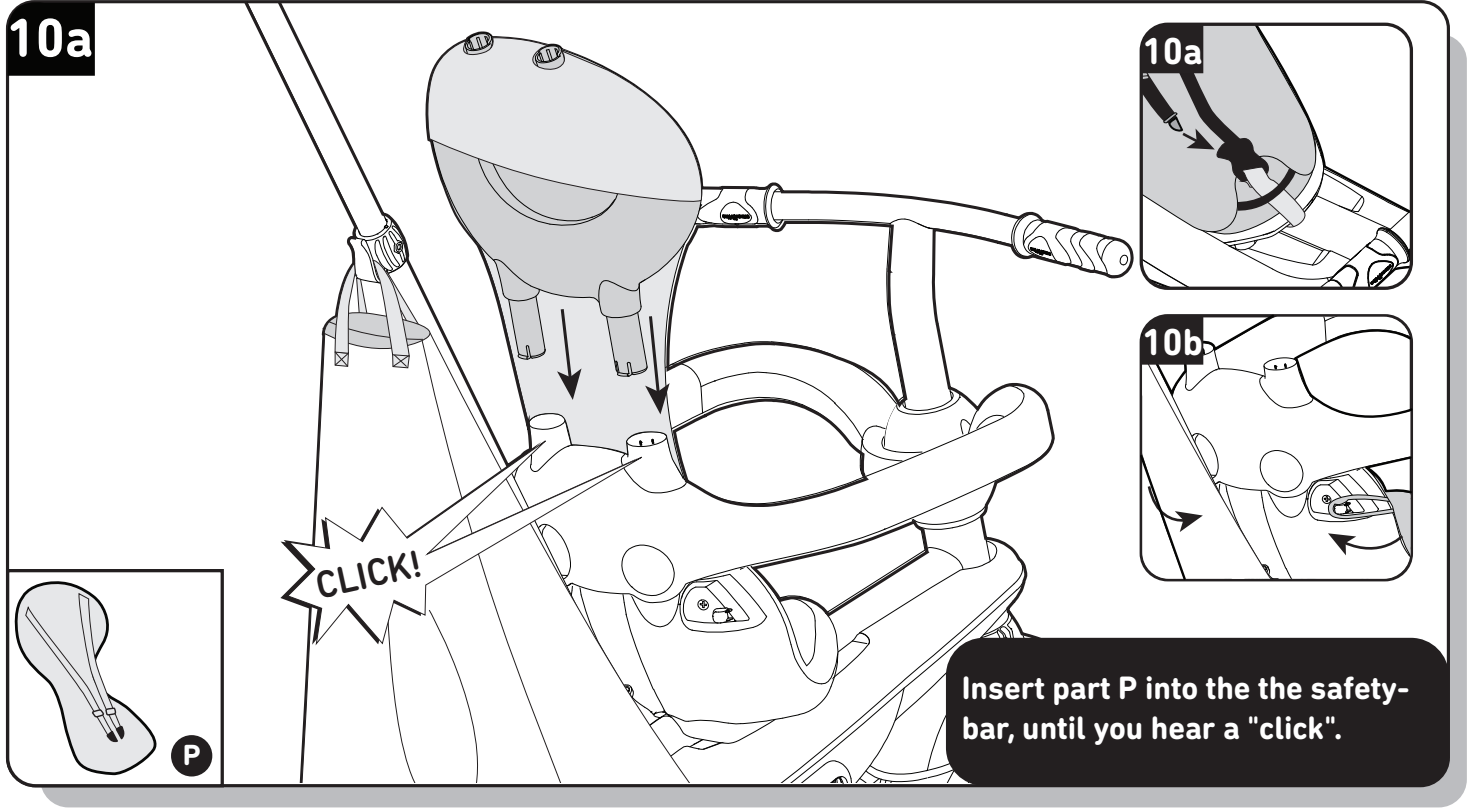
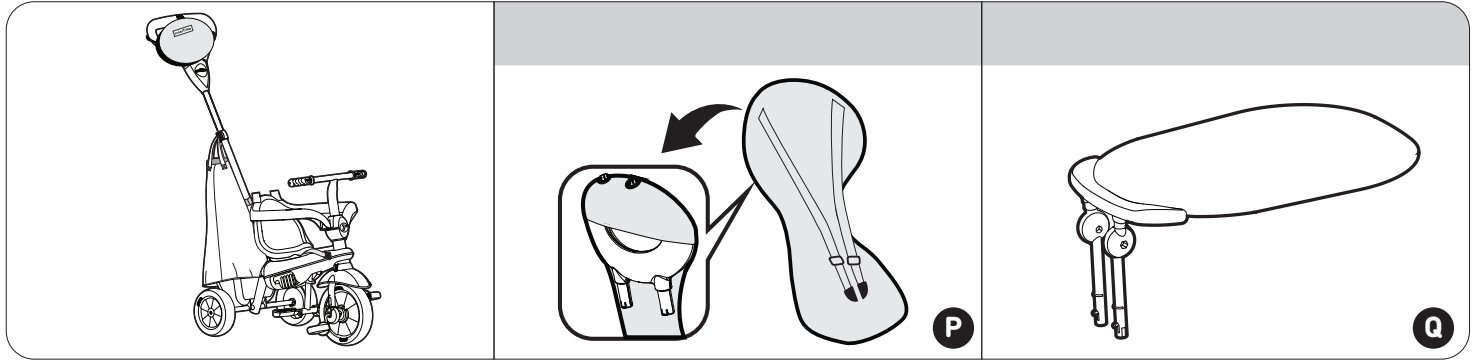

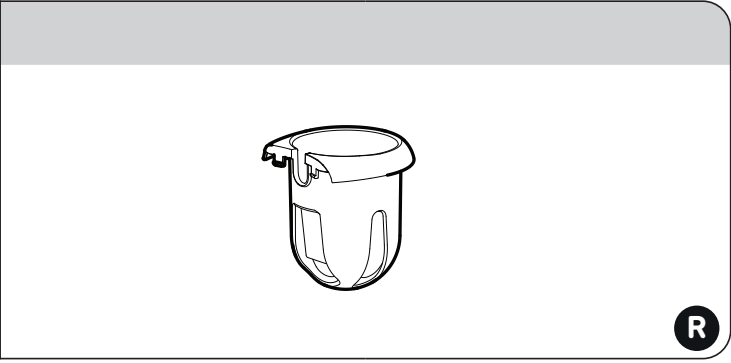

R

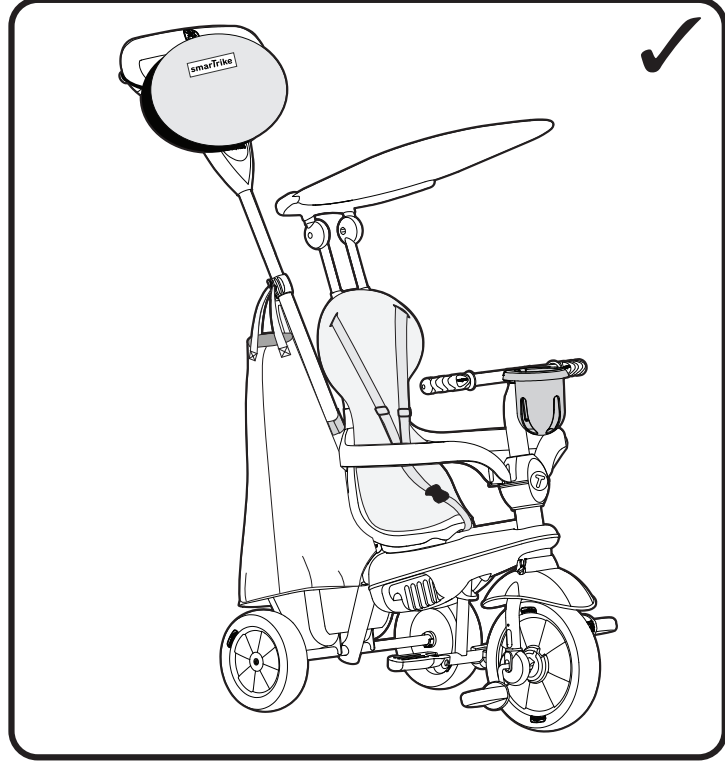
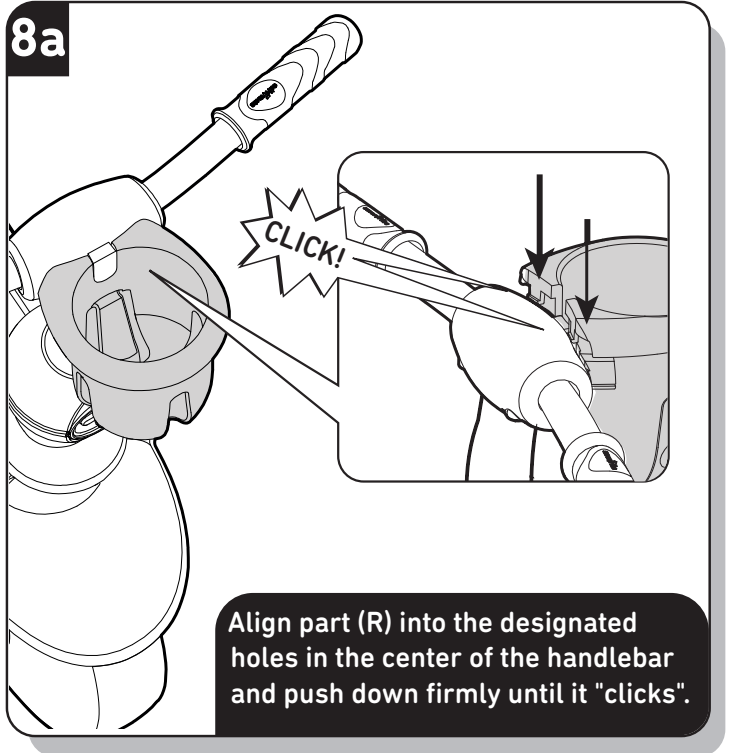

## Parent Control

10M+

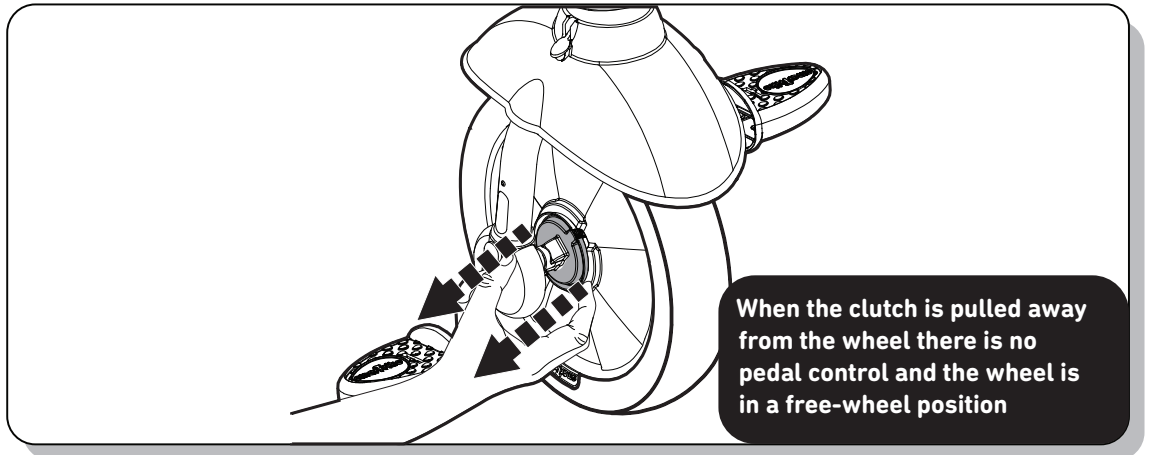

When the clutch is pulled away from the wheel there is no pedal control and the wheel is in a free-wheel position

## Child Control

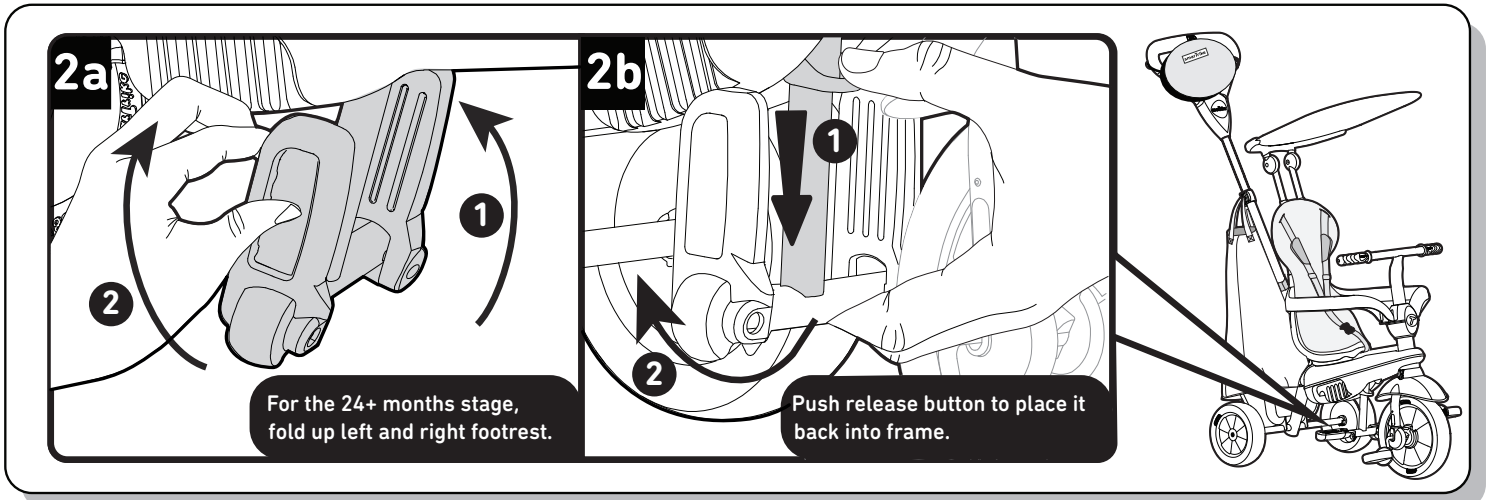
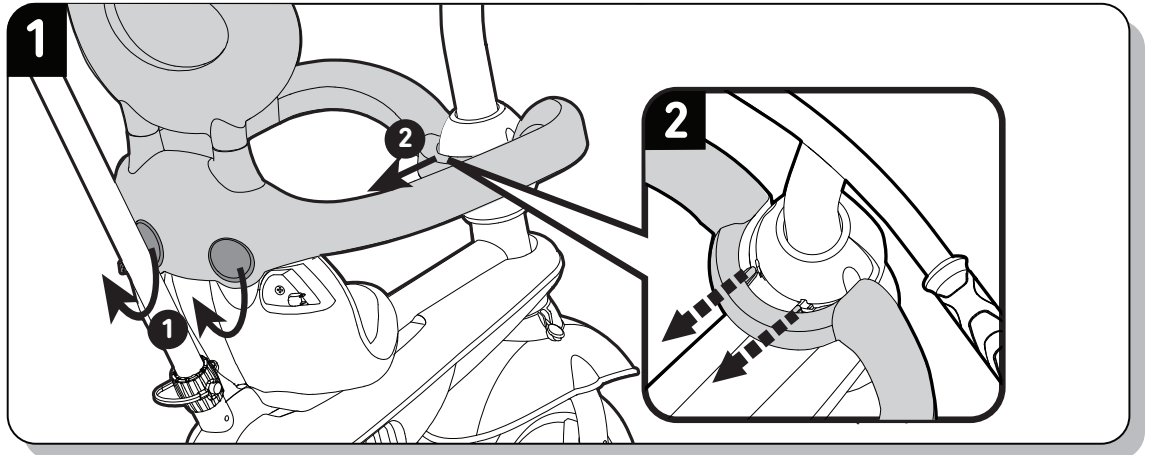

For the 24+ months stage, fold up left and right footrest.

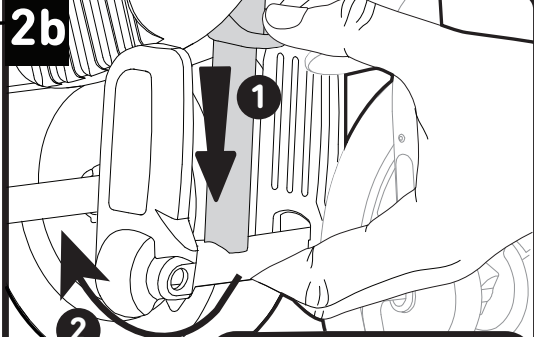

Push release button to place it back into frame.

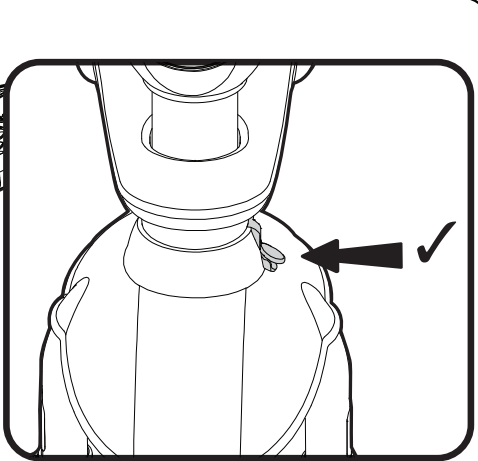
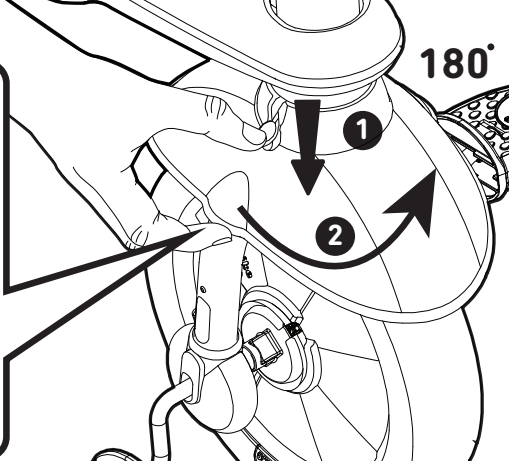
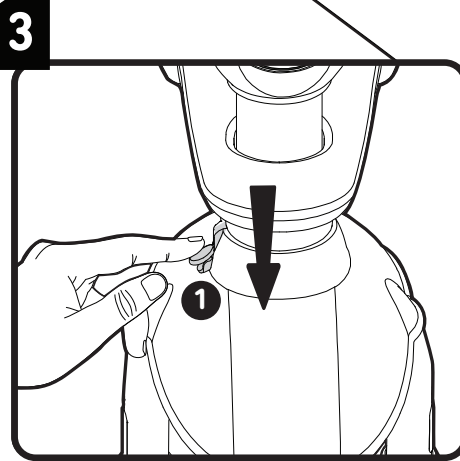
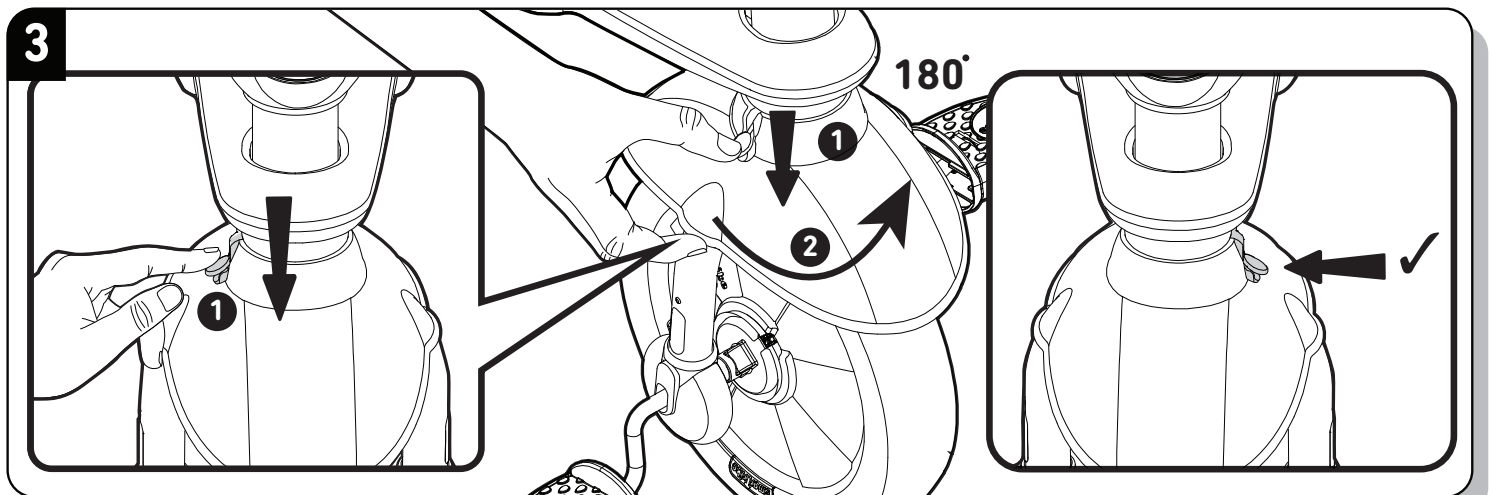

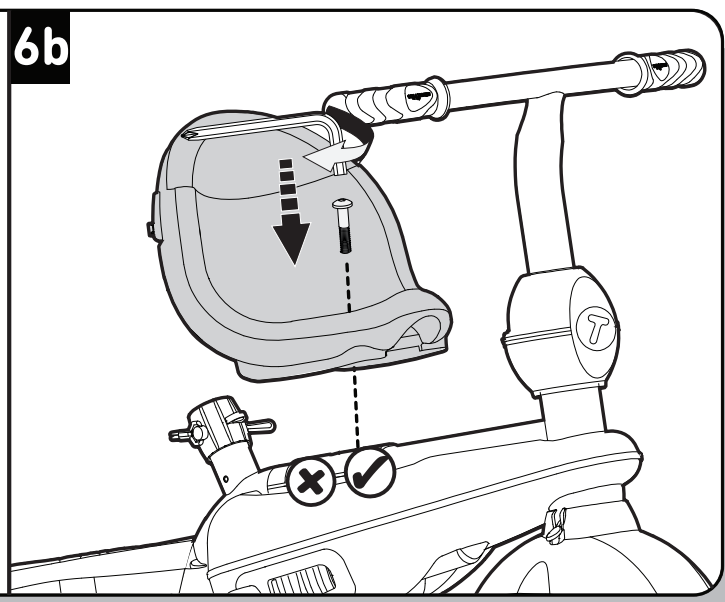
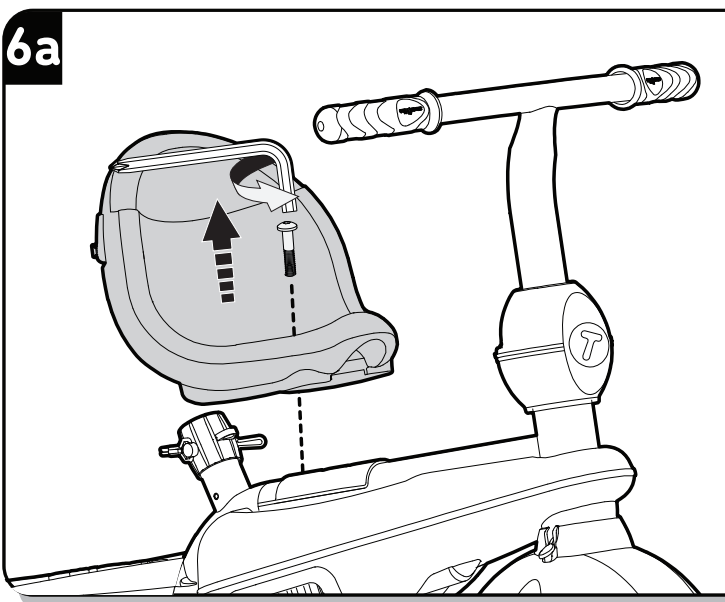
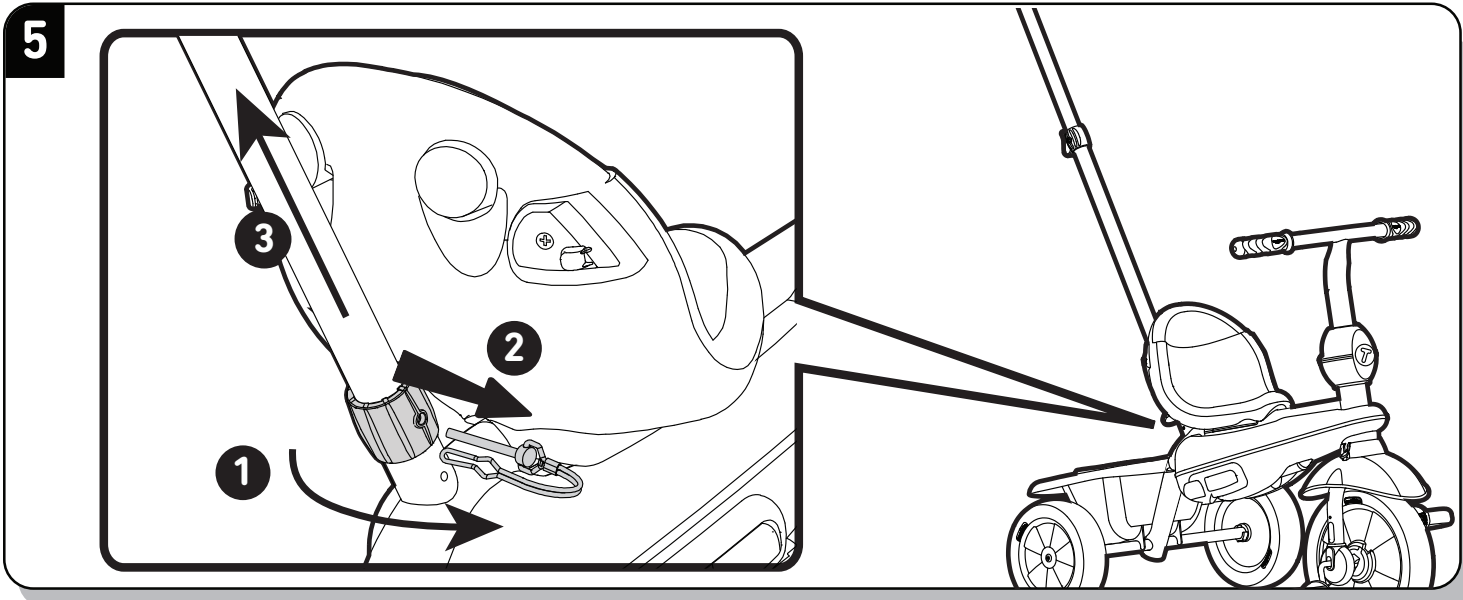
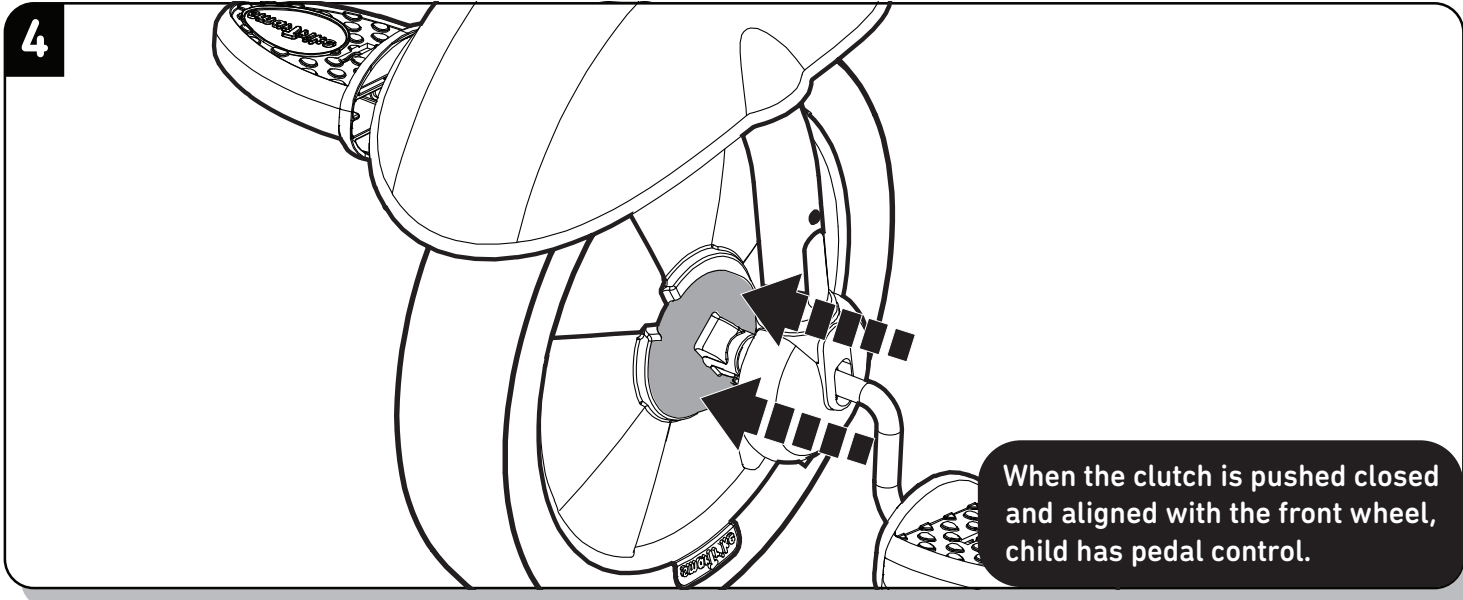



1. Read these instructions carefully before assembling the product or using it for the first time. They contain important information for your safety and for the correct use and maintenance of this Smart Trike Product.
2. Keep the instructions in a safe place for information or ordering spare parts.
3. This vehicle is intended for children from 10 months and up to 38lb/17 kg.

 **WARNING:** TO AVOID SERIOUS INJURY, continuous adult supervision required. Ride-on toys should not be used near motor vehicles, streets, swimming pools, on or near steps, hills, roadways, or inclines. Shoes must be worn at all times. Only one rider at a time. Maximum child's weight: 38lb/17kg. Adult assembly required. Choking hazard to children under the age of 3 years – contains small parts prior to assembly.

## For the User's Safety While Using the Toy

4. This product should be used under the direct supervision of an adult at all times.
5. It is recommended that riders always wear a properly fitted helmet that complies with the US Consumer Product Safety Commission (CPSC) Standard 16 CFR 1203. Protective equipment such as helmets, gloves, knee pads and elbow pads should be worn at all times whilst riding the product.
6. Only one rider should use this product at a time.
7. Keep away from fire.
8. Riding barefoot is not recommended.
9. While using the product, the user should always wear strong shoes.
10. This product is a toy, instruct your child how to use it correctly and draw attention to possible sources of danger. The product should be used with caution, as it requires skill, so as to avoid falls/collisions and causing injury to a user /third party.
11. Recommended age: 10 months to 3 years.
12. Always adjust the use of the product to conditions encountered.
13. This product should be used on safe ground, it should not be used near steps, slopes, roadways, public highways or wet areas.
14. The product is an unlighted play implement. Its use in the dark is dangerous
15. In case of a sudden and/or strong turn of the handle bar the product could be caused to tip. Danger of injuries.
16. A child trying to climb or stand on the gap between the handle bars could overbalance the toy by tipping it over.
17. Unpredicted situations may arise when children are at play, for which the manufacturer cannot be held liable for damage or injury.
18. Mudguards navigator button, switch under parent steering position is not for children ride-control alone.

## General Safety and Maintenance Warning

19. This product is for private, residential use only (no commercial or public use).
20. Do not transport objects on the toy. Excessive weight may cause a hazardous or unstable condition. Max. load of tipping bucket 2.2 lb/1kg.
21. The product must not be connected with other vehicles, sports or similar devices and not be driven / pulled by them. Never subject your child while on the toy to speeds exceeding walking pace!
22. Never draw the product behind you as long as a child is seated on.
23. Make sure that all locking devices are engaged.
24. This product does not possess a continuously effective brake system. Therefore, safeguard the product against rolling away when parking it.
25. Never park the toy unattended with a child on it!
26. Colors and content may vary.
27. Regular safety checks should be carried out on the product to ensure integrity of assembly especially loose or dislocated components. Inspecting the product at regular time intervals can prevent accidents.
28. Damaged components may endanger the safety of your child or shorten the lifespan of the product. Incorrect repairs or removal of other parts may be a source of danger to the user.
29. Never use corrosive or abrasive substances to clean the toy. Never use substances which may cause pollution of the environment.
30. Please retain the original packaging for future reference.

## Assembly of the toy

31. The product should be properly assembled by an adult.
32. Study carefully the assembly instructions before beginning work.
33. Follow the exact sequence of assembly shown by the letters in the diagram.
34. Please note that manual work with tools may cause injury, take caution assembling the product.
35. Ensure that your working area is free of danger, always dispose packaging material in such way that it may not cause any harm. A child playing with a plastic bag is exposed to a risk of suffocation.
36. Do not leave any work tools lying around.
37. Bolt all the parts together loosely at first and check that they have been assembled correctly. Tighten the locknuts by hand until resistance is felt, then use a spanner to finally tighten nuts completely against resistance (locking device). Then check that all screw connections have been tightened firmly.
38. For technical reasons, we reserve the right to carry out preliminary assembly work.

 **WARNING:** It may be dangerous to leave your child unattended. Use a safety belt as soon as your child can sit unaided. This seat is not suitable for children under 10 months. Any load attached to the handle affects the stability of the product. This product is not suitable for running or skating.

## Smart Trike Limited Warranty

39. THERE ARE NO WARRANTIES, EXPRESSED OR IMPLIED, MADE BY EITHER THE DISTRIBUTOR OR THE MANUFACTURER IN SMART TRIKE PRODUCTS, EXCEPT THE MANUFACTURER'S LIMITED WARRANTY AGAINST DEFECTS IN MATERIAL SET OUT BELOW:
40. This Smart Trike Limited Warranty applies to products sold through the Smart Trike Authorized Dealer Network to the original retail purchaser and authenticated by proof of purchase. This Smart Trike Limited Warranty is a manufacturer's warranty and is not changed or modified by additional warranties extended by individual retailers at the point of sale.
41. Customer inquiries regarding the product should be accompanied by photos and contact information sent via the e-mail. The company's response will be in accordance with this warranty.
42. Manufacturer warrants this product to be free from defects in material at the time of the product's tender of delivery for a period of 12 months for residential use. This Limited Warranty is not transferable and does not cover normal wear and tear (including, but not limited to, damage and wear to tires, power shocks and other non-durable parts). The liability of the manufacturer under this Limited Warranty shall not include any liability for direct, indirect, or consequential damages resulting from the defect. This Limited Warranty is void if the product is damaged by accident, unreasonable use, improper service, failure to follow instructions provided, modifications from its original state, or other causes determined not arising out of defects in material.
43. This warranty gives you specific legal rights. Should this product become defective due to material within the warranty period, contact Smart Trike customer service via e-mail at: [help@smart-trike.com](mailto:help@smart-trike.com)  
For USA call the Toll Free number 1-855-SMTRIKE / 1-855-768-7453.  
For Canada contact: Toll Free number 1-855-SMTRIKE / 1-855-768-7453.  
For UK contact: [help@mookie.co.uk](mailto:help@mookie.co.uk) or call the Help Line on +44-2035148561.  
For Europe contact: [help@smart-trike.com](mailto:help@smart-trike.com) or call the Help Line on +49-6381-2212.
44. THIS LIMITED WARRANTY IS EXPRESSLY IN LIEU OF ANY OTHER WARRANTIES, EXPRESSED OR IMPLIED, INCLUDING ANY IMPLIED WARRANTY OF MERCHANTABILITY OR FITNESS FOR A PARTICULAR PURPOSE, AND OF ANY OTHER OBLIGATIONS OF LIABILITY ON THE PART OF THE MANUFACTURER. SMART TRIKE NEITHER ASSUMES NOR AUTHORIZES ANY OTHER PERSON TO ASSUME FOR IT ANY OTHER LIABILITY IN CONNECTION WITH SUCH PRODUCTS.
45. Our goods come with guarantees that cannot be excluded under the Australian Consumer Law. You are entitled to a replacement or refund for a major failure and for compensation for any other reasonably foreseeable loss or damage. You are also entitled to have the goods repaired or replaced if the goods fail to be of acceptable quality and the failure does not amount to a major failure. The benefits under Our Warranty are in addition to other rights and remedies under a law in relation to the goods.

1. Prenez soin de lire attentivement la notice avant d'assembler ou d'utiliser pour la première fois votre produit. Elle contient des informations importantes pour votre sécurité ainsi que pour l'utilisation et l'entretien de votre produit "Smart Trike".
2. Veillez à garder la notice dans un endroit sûr.
3. Ce véhicule est destiné aux enfants de 10 mois et jusqu'à 17 kg/ 38 lb.



**ATTENTION: AFIN D'ÉVITER DES DOMMAGES CORPORELS SÉRIEUX**, la supervision continue d'un adulte est requise. Des jouets à roulettes ne doivent pas être utilisés près de véhicules motorisés, de rues, de piscines, sur ou près de marches, de collines, de routes ou de pentes. Il faut porter des chaussures à tous moments. Uniquement un seul utilisateur à la fois. Poids maximum de l'enfant: 17kg /38lb. L'assemblage doit être fait par un adulte. Risque d'étouffement pour les enfants de moins de 3 ans - contient de petits éléments susceptibles d'être ingérés avant l'assemblage complet du produit final.

#### Pour votre sécurité lors de l'utilisation du jouet

4. Les enfants doivent utiliser ce jouet sous la surveillance d'un adulte.
5. Il est **recommandé** que les utilisateurs portent un casque parfaitement adapté et conforme aux Standards de la Commission de Sécurité des Produits du Consommateur Américains (CPSC). Standard 16 CFR 1203. Les équipements de protections tels que les casques, gants, protèges genoux, protèges tibia doivent être portés à chaque utilisation.
6. Un seul enfant à la fois.
7. Garder éloigné du feu .
8. Il est déconseillé de jouer pieds nus.
9. Pour utiliser le jouet, il est recommandé de porter des chaussures solides.
10. Ce produit est un jouet, il est important d'expliquer à votre enfant comment l'utiliser correctement et attirer son attention sur les éventuels dangers qu'il court. Ce produit, parce qu'il requiert des compétences, doit être utilisé avec attention afin d'éviter tout risque de chute ou de collision ou causer d'éventuels dommages à l'utilisateur ou un tiers.
11. Recommandé pour des enfants à partir de 10 mois jusqu'à 3 ans.
12. Toujours adapter l'utilisation du produit à l'environnement dans lequel il est utilisé.
13. Ce produit doit être utilisé sur un sol sûr, pas à proximité de marches, pentes, routes, ou zones humides.
14. Ce jouet ne contient aucun système d'éclairage, son utilisation dans le noir est dangereuse.
15. Un changement de direction brutal avec la poignée peut faire basculer le jouet. Risques d'incidents .
16. Un enfant essayant de se tenir debout entre les 2 poignées risque de renverser le jouet.
17. Le fabricant ne peut être tenu responsable des dommages faisant suite à des situations imprévisibles.
18. Bouton de direction sur le garde-boue permet de passer du mode de conduite parental «Touch steering » au mode de pilotage par l'enfant .

#### Recommandations générales quant à la sécurité et l'entretien du jouet

19. Ce produit est destiné à un usage privé (usage public ou commercial interdit).
20. Ne pas transporter d'objet avec ce jouet. Un poids excessif risque de donner lieu à une condition dangereuse ou instable. Charge maximale: 1 kg / 2.2 lb.
21. Ce produit ne doit pas être poussé par un véhicule, ni relié à ce dernier.
22. Ne tirez jamais le produit derrière vous tant que votre enfant est assis dessus.
23. Assurez vous que tous les processus de verrouillage sont enclenchés.
24. Ce produit ne possède pas de système de freinage continu, faites en sorte de bloquer les roues lorsque le jouet est à l'arrêt.
25. Ne laissez jamais le jouet sans surveillance avec un enfant dessus.
26. Les couleurs et contenus peuvent varier.
27. Il est important de vérifier régulièrement la sécurité du jouet pour s'assurer qu'aucun élément n'est perdu. Vérifier Régulièrement l'état du produit permet d'éviter les accidents.
28. Des éléments endommagés peuvent mettre en péril la sécurité de l'enfant ou affecter la durée de vie du produit. Des réparations ou déplacements incorrects d'éléments du jouet peuvent être source de danger pour l'utilisateur.
29. Ne jamais utiliser de substances corrosives ou abrasives pour nettoyer le jouet. Ne jamais utiliser de substances sources de pollution pour l'environnement.



30. Merci de conserver l'emballage du produit nécessaire pour d'éventuelles références.

## Assemblage du jouet

31. Le produit doit être assemblé correctement par un adulte.
32. Lire attentivement la notice avant de commencer le montage du produit.
33. Suivez fidèlement les étapes de montage illustrées par des lettres dans le graphique.
34. Le travail manuel avec des outils peut causer des accidents, faites attention lors de l'assemblage du produit.
35. Assurez-vous que votre espace de travail ne présente aucun danger, disposez toujours les matériaux de façon à ce qu'ils ne causent aucun danger. Un enfant jouant avec un sac en plastique s'expose à des risques de suffocation.
36. Ne laissez aucun outil à portée des enfants.
37. Dans un premier temps, assemblez tous les éléments sans les serrer et vérifiez que tout a été assemblé correctement. Serrez les contre écrous à la main puis utilisez une clé pour serrer au maximum les écrous (dispositif de verrouillage). Enfin, vérifiez que toutes les vis ont été serrées fermement.
38. Pour des raisons techniques, nous nous réservons le droit d'effectuer des pré assemblages.



**ATTENTION:** Il peut être dangereux de laisser votre enfant sans surveillance. Utilisez une ceinture de sécurité dès que votre enfant peut s'asseoir sans aide. pas approprié pour les enfants de moins de 10 mois. Toute charge suspendue à la poignée compromet la stabilité du produit. Ce produit n'est pas approprié pour courir ou patiner.

## Garantie limitée de Smart Trike

39. Il n'y a pas de garanties, explicites ou implicites, de la part du distributeur ou du fabricant en ce qui concerne les produits Smart Trike, à l'exception de la garantie limitée du fabricant contre les défauts exposés ci-dessous :
40. Cette garantie limitée Smart Trike s'applique uniquement aux produits vendus dans les régions autorisées pour les clients présentant une preuve d'achat. Cette garantie limitée est une garantie du fabricant et ne peut être modifiée par aucune extension de garantie proposée par le point de vente.
41. Les réclamations concernant les produits doivent être accompagnées de photos et de coordonnées envoyées par mail. La réponse de l'entreprise se fera donc en fonction de cette garantie.
42. Le fabricant garanti que le produit ne présente aucun défaut au moment de la livraison et ce pour une durée de 12 mois pour un usage domestique. Cette garantie limitée n'est pas transférable et ne couvre pas les usures normales (incluant, mais pas limité à, dommages et usure des pneus, les chocs et autres éléments non durables). La responsabilité du fabricant sous cette garantie limitée ne doit inclure aucune responsabilité pour des dommages directs, indirects ou consécutifs résultant d'un défaut.)
43. Cette garantie limitée ne fonctionne pas si le produit est endommagé par accident, n'a pas été utilisé de façon raisonnable, service impropre, mauvais suivi des instructions données, modification de son état d'origine ou d'autres causes non liées à un défaut du matériel. Cette garantie vous donne des droits spécifiques. Si ce produit devient défectueux à cause du matériel, et ce pendant la période de garantie, contactez le service après vente de Smart Trike par e mail à l'adresse suivante : [help@smart-trike.com](mailto:help@smart-trike.com)  
Pour le Canada de contact : appeler notre numéro gratuit 1-855-SMTRIKE / 1-855-768-7453.  
Service d'assistance Europe: [help@smart-trike.com](mailto:help@smart-trike.com) ou Hotline: +49-6381-2212.
44. Cette garantie limitée remplace toute autre garantie, même les garanties concernant l'utilisation du produit et son objet ainsi que toute autre responsabilité du fabricant. Smart Trike n'assume ni n'autorise aucune autre personne à se porter responsable pour ce type de produit.
45. Nos marchandises s'accompagnent de garanties qui ne peuvent pas être exclues en vertu du droit de la Consommation Australien. Vous avez droit à un remplacement ou à un remboursement en cas de défaillance majeure et à un dédommagement pour tout autre préjudice ou dommage raisonnablement prévisible. Vous êtes aussi en droit d'avoir les marchandises réparées ou remplacées si ces marchandises ne se trouvent pas être de qualité acceptable et si la défaillance ne constitue pas une défaillance majeure. Les prestations aux termes de Notre Garantie sont en plus des autres droits et recours en vertu d'une loi relative à ces marchandises.



1. Lea las instrucciones con atención antes de iniciar el montaje de su producto, o de utilizarlo por primera vez. Las instrucciones contienen información importante concerniente a su seguridad, al uso correcto y al mantenimiento de este producto de Smart Trike.
2. Mantenga las instrucciones en un lugar seguro para su información y para el eventual pedido de repuestos de recambio.
3. Este vehículo es destinado a niños de 10 meses de edad y hasta 17 kilos de peso.



**ADVERTENCIA:** PARA EVITAR LESIONES GRAVES: se requiere supervisión continua de un adulto; nunca use el producto cerca de vehículos motorizados, de calles, piscinas, colinas o entradas inclinadas para coches. Al usar el triciclo, hay que llevar siempre zapatos puestos. Sólo lo permita que una persona monte en el juguete. Peso máximo permitido 17 kg. Las tareas de montaje debe realizarlas un adulto. Peligro de asfixia para niños menores de 3 años – contiene piezas pequeñas antes de ser armado.

### Para la seguridad del usuario mientras utiliza el juguete

4. Este producto debe ser utilizado en todo momento bajo la directa supervisión de un adulto.
5. Mientras utiliza el triciclo se recomienda el uso de un equipo de protección que incluya casco, guantes y protectores de rodillas y codos.
6. No más de un usuario sobre el triciclo.
7. Manténgase alejado del fuego.
8. No se recomienda montar descalzo.
9. Cuando utilice el producto, el usuario deberá utilizar zapatos robustos.
10. Este producto es un juguete, indique a su hijo sobre la manera de utilizarlo correctamente y sobre los posibles peligros. Utilícelo con precaución, ya que requiere ciertas habilidades para evitar los golpes y las caídas y la causa de daños a terceras partes.
11. Edad recomendada: entre 10 meses y 3 años
12. Adapte el uso del producto a las condiciones físicas del alrededor.
13. Este producto debe utilizarse en un terreno seguro, y evitar su uso cerca de escaleras, pendientes, vías públicas, carreteras o zonas húmedas.
14. Este producto no lleva luz propia por lo que su uso en zonas no iluminadas es peligroso.
15. En caso de un repentino o brusco movimiento del manillar el triciclo puede volcarse. Peligro de perjuicios.
16. Un niño tratando de montar incorrectamente en el triciclo puede tambalearse y caer.
17. Situaciones inesperadas se producen mientras los niños juegan, por lo que el fabricante no podrá ser responsabilizado por cualquier daño o perjuicio.
18. Botón en el navegador fender - cambio de dirección tocado por los padres para controlar gestión o para el niño.

### Avisos de seguridad y de mantenimiento

19. Este producto está limitado a uso privado y residencial únicamente (no para el uso comercial o público).
20. No utilice el juguete para transportar objetos. Peso máximo: 1 Kg.
21. El producto no se debe conectar a otros vehículos o similares ni ser empujado por ellos. Nunca sujete a su hijo cuando maneja a una velocidad superior a la de su caminar!
22. Nunca jale el producto detrás de ti cuando su hijo esté sentado en él.
23. Cerciórese que todos los elementos de bloqueo están conectados.
24. Este vehículo no posee un sistema de frenado efectivo prolongado, por lo que asegúrese de estacionarlo en un lugar donde no pueda deslizarse.
25. Nunca abandone el juguete cuando el niño esté montado!
26. Los colores y el contenido pueden variar.
27. Se recomienda la realización de verificaciones periódicas de seguridad para controlar la integridad del montaje del vehículo y de sus diferentes partes. La inspección regular del vehículo puede evitar los accidentes.
28. Los componentes averiados pueden poner en peligro la seguridad de su hijo o reducir el periodo de vida del producto. Las reparaciones incorrectas o el retiro de algunas de sus partes puede ser una fuente de peligro para el usuario.
29. No utilice nunca sustancias corrosivas o abrasivas para limpiar el juguete. Nunca utilice sustancias que puedan polucionar el ambiente.
30. Mantenga el embalaje de origen para referencias futuras.

## Montaje del juguete

31. El producto debe ser montado correctamente por un adulto.
32. Estudie cuidadosamente las instrucciones del montaje antes de iniciarlo.
33. Siga estrictamente la secuencia del montaje ilustrada por las letras en el diagrama.
34. Tenga en cuenta que el trabajo manual con herramientas puede causar lesiones, tenga cuidado cuando monte el producto.
35. Asegúrese que su espacio de trabajo esta despejado de peligros, disponga siempre el embalaje de manera que no pueda causar ningún perjuicio. Un niño jugando con una bolsa de plástico puede estar en peligro de asfixia.
36. No abandone las herramientas de trabajo sin custodia.
37. Atornille todas las partes al principio ligeramente y verifique luego que han sido instaladas correctamente. Atornille las tuercas con la mano hasta que note resistencia y utilice entonces la llave de tuercas para cerrarlas hasta el final. Verifique luego que todos los tornillos han sido firmemente atornillados.
38. Por razones técnicas, nos reservamos el derecho de llevar a cabo un trabajo de montaje preliminar.



**ADVERTENCIA :** Podrá ser peligroso dejar su niño sin supervisión.

Utilice el cinturón de seguridad tan pronto su niño pueda sentarse sin ayuda. no es adecuado para niños menores de 10 meses. Todo objeto de peso, colgado de la manija (barra de dirección) afecta la estabilidad del producto. Este producto no es adecuado a carreras o patinaje.

## Garantía Limitada de Smart Trike

39. NO EXISTEN OTRAS GARANTIAS , EXPRESAS O IMPLÍCITAS, QUE LAS OFRECIDAS POR EL DISTRIBUIDOR O EL FABRICANTE DE LOS PRODUCTOS SMART TRIKE, EXCEPTO LA GARANTIA LIMITADA DEL FABRICANTE CONTRA LOS DEFECTOS DEL MATERIAL COMO SE EXPRESA A CONTINUACION:
40. Esta garantía limitada de Smart Trike se aplica a los productos vendidos por los distribuidores a través de la red autorizada de Smart Trike a los compradores minoristas y autenticado por su compra. Esta garantía limitada de Smart Trike es una garantía del fabricante y no puede ser cambiada o modificada por garantías suplementarias concedidas por comerciantes minoristas en el momento de la venta.
41. Las diligencias previas del cliente respecto a un producto deberán ir acompañadas de fotos y de una información de contacto enviadas por vía e-mail. La respuesta de la compañía estará en función de la garantía.
42. El fabricante le ofrece la garantía de que el producto no tiene ningún defecto en su material en el momento de su entrega y por un periodo de 12 meses de uso residencial. Esta garantía limitada no es transferible y no cubre el uso y el desgaste normal (incluido, pero no limitado a, daño y desgaste de las ruedas, choques fuertes y otras partes no duraderas). La responsabilidad del fabricante bajo esta garantía limitada no incluirá la responsabilidad por los perjuicios directos, indirectos o las consecuencias resultantes del defecto. Esta garantía limitada esta anulada si el producto se daña por accidente, por un uso inapropiado, servicio inconveniente, por no seguir las instrucciones proporcionadas, por modificaciones de su estado original, o por otras causas determinadas que no conciernen a los defectos del material.
43. Esta garantía le concede derechos legales específicos. Si el producto se deteriora debido a su material durante el periodo de garantía, contacte el servicio al cliente de Smart Trike via e-mail a: [help@smart-trike.com](mailto:help@smart-trike.com) o para EE.UU. llame a nuestro número gratuito 1-855-SMTRIKE / 1-855-768-7453.  
Para contacto en Europa: [help@smart-trike.com](mailto:help@smart-trike.com) o comunicarse al +49-6381-2212.
44. ESTA GARANTIA LIMITADA FIGURA EN LUGAR DE CUALQUIER OTRA GARANTIA, EXPRESA O IMPLICITA, INCLUYENDO CUALQUIER GARANTIA IMPLICITA DE COMERCIALIZACION O ADAPTABILIDAD A CUALQUIER PROPOSITO PARTICULAR, Y DE CUALQUIER OTRA RESPONSABILIDAD POR PARTE DEL FABRICANTE. SMART TRIKE NO ASUME NI AUTORIZA A CUALQUIER OTRA PERSONA A ASUMIR EN SU NOMBRE CUALQUIER OTRA RESPONSABILIDAD CON RESPECTO A DICHOS PRODUCTOS.
45. Nuestros productos vienen con las garantías que no pueden ser excluidos en virtud de la Ley del Consumidor de Australia (Australian Consumer Law). Usted tiene derecho a un reemplazo o un reembolso por una falla mayor y de indemnización por cualquier otra pérdida o daño razonablemente previsible. Usted también tiene derecho a que los bienes deban ser reparados o reemplazados si los bienes no pueden ser de calidad aceptable y la falla no constituye una falla mayor. Los beneficios bajo Nuestra Garantía (Our Warranty) son adicionales a los derechos y recursos bajo la ley en relación con los productos.

The Original  
**smarTrike**<sup>®</sup>

69027981603