

www.avfgroup.com



Read through ALL instructions before commencing assembly.

If you have any questions about this product or issues with assembly contact the customer services help line before returning this product to the store.



Lisez toutes les instructions avant de débiter l'installation.

Si vous avez des questions sur ce produit ou sur son installation, contactez le service d'assistance clientèle avant de renvoyer le produit au magasin.



Lea todas las instrucciones antes de empezar la instalación.

Si usted tiene alguna pregunta acerca de este producto o problemas con la instalación contacte los servicios de ayuda al cliente antes de devolver este producto a la tienda.

CUSTOMER SERVICES HELP LINE NUMBER:
NUMÉRO DE L'ASSISTANCE CLIENT:
NUMERO DE SERVICIO DE ATENCION AL CLIENTE:

+44 (0) 333 320 0463 (UK)

CUSTOMER SERVICES HELP LINE NUMBER:
NUMÉRO DE L'ASSISTANCE CLIENT:
NUMERO DE SERVICIO DE ATENCION AL CLIENTE:

1-800 667 0808 (USA)

AVF Group Ltd.
Hortonwood 30, Telford,
Shropshire, TF1 7YE, England

AVF Group, Inc.
2775 Broadway, Cheektowaga,
Buffalo, New York, 14227, USA

IMPORTANT INFORMATION!

We advise that before starting the assembly of this product that you familiarise yourself with the instructions and the parts list in this leaflet.

INFORMATIONS IMPORTANTES!

Nous vous recommandons de vous familiariser avec ces instructions et la liste des pièces détachées contenues dans ce document avant de commencer l'assemblage de ce produit.

INFORMACIÓN IMPORTANTE!

Le recomendamos que antes de comenzar el ensamblaje de este producto se familiarize con las instrucciones y la lista de partes en esta hoja informativa.

Do not's

Do not over tighten any part of this assembly.

Do not place hot or cold objects on to or close next to any glass surface unless the object is sufficiently insulated to prevent contact.

Do not strike the glass with hard or pointed items.

Do not sit or stand upon horizontal glass surfaces.

Do not use washing powders or other substances containing abrasives when cleaning the glass.

À ne pas faire

Ne serrez pas trop fort aucun des éléments de cet assemblage.

Ne placez aucun objet froid ou chaud sur ou à proximité de toute surface en verre à moins que celui-ci ne présente une isolation suffisante pour empêcher tout contact.

Ne frappez pas les surfaces en verre avec des objets lourds ou pointus.

Ne vous asseyez ni ne montez pas sur les surfaces horizontales en verre.

N'utilisez pas de poudre à récurer ou toute autre substance abrasive lorsque vous nettoierez les surfaces en verre car cela risquerait de provoquer des rayures.

No haga

No apriete demasiado ninguna de las piezas de este soporte.

No coloque objetos calientes o fríos en o cerca de cualquier superficie de vidrio, a menos que el objeto esté aislado para prevenir contacto directo.

No golpee el vidrio con artículos fuertes o punzantes.

No se siente o se pare en superficies de vidrio.

No use detergentes para lavar u otras sustancias que contengan abrasivos cuando esté limpiando el vidrio ya que estas pueden rayarlo.

Do's

Do use a damp cloth with diluted washing up liquid for cleaning the glass surfaces.

Do use a soft cloth with a suitable furniture polish when cleaning wooden panels.

Check all nuts and bolts from time to time.

À faire

Utilisez un chiffon humide imprégné de liquide vaisselle dilué pour le nettoyage des surfaces en verre.

Utilisez un chiffon doux avec un produit adapté pour le nettoyage des meubles afin de nettoyer les panneaux en bois.

Vérifiez tous les écrous et les boulons de temps à autre.

Si haga

Use un trapo suave con líquido diluido en agua para limpiar las superficies de vidrio.

Use un trapo suave con limpiador o embellecedor de muebles cuando limpie paneles de madera.

Compruebe todos los tornillos y tuercas de vez en cuando.

Maximum TV size and weight capacity

TV weight must not exceed 121lbs / 55kgs.

The maximum load for the middle and bottom shelves is 33lbs / 15kgs each.

Taille et poids maximaux pour le téléviseur

Le poids du téléviseur ne doit pas dépasser 121lbs / 55kgs.

La charge maximale pour les étagères du bas et du milieu est de 33lbs / 15kgs pour chaque.

Tamaño máximo de la TV y capacidad de peso

El peso de la TV no debe exceder 121lbs / 55kgs.

La carga máxima para los cajones de en medio es de 33lbs / 15kgs.

WARNING

Wherever possible distribute weight evenly.

AVERTISSEMENT

Répartissez le poids de manière uniforme lorsque cela est possible.

ADVERTENCIA

En la medida de lo posible distribuya el peso uniformemente.

You will not need all these parts, so expect there to be some left over depending upon the specification of your TV.

This product is intended for indoor use only. Use of this product outdoors could lead to failure and personal injury.

It is the responsibility of the installer to ensure that the mounting wall is of a suitable standard and void of any services (eg gas, electricity, water etc).

AVF accept no responsibility for any damage or loss caused by installing this product in a sub standard wall.

Vous n'aurez pas besoin de toutes ces pièces, attendez-vous donc à ce qu'il reste des pièces selon les caractéristiques de votre téléviseur.

Ce produit est à utiliser à l'intérieur uniquement. Utiliser ce produit à l'extérieur causera des défaillances et de possibles accidents..

Il est de la responsabilité de l'installateur de s'assurer que les murs soient aux critères requis et vides de tout câblage

(ex : gaz, électricité, eau etc...)

AVF n'acceptera aucune responsabilité pour tout dommage ou perte causée par l'installation du produit dans un mur en deçà de ces critères.

No necesitará todas estas partes, espere que sobren algunas según las especificaciones de su TV.

Este producto está diseñado para el uso en el interior solamente. El uso de este producto en el exterior podría llevar al fracaso y lesiones personales.

Es la responsabilidad del instalador de asegurarse de que la pared de montaje es de un nivel adecuado y carece de todo los servicios (gas, electricidad, agua, etc.).

AVF no acepta ninguna responsabilidad por cualquier daño o pérdida causada por la instalación de este producto en una pared inadecuada.

Tools Recommended
Outils recommandés
Herramientas recomendadas

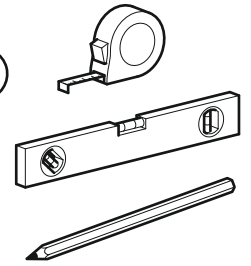
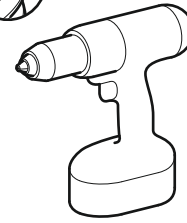
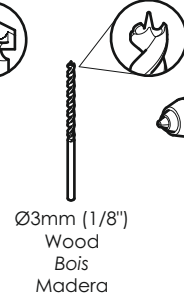
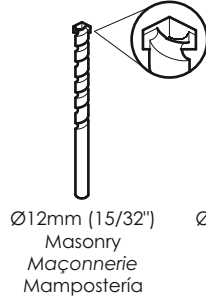
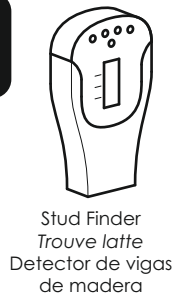
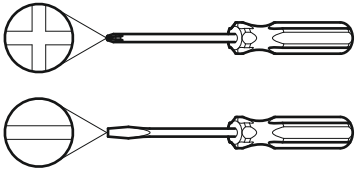

Boxed Parts
Pièces empaquetées
Piezas en la Caja

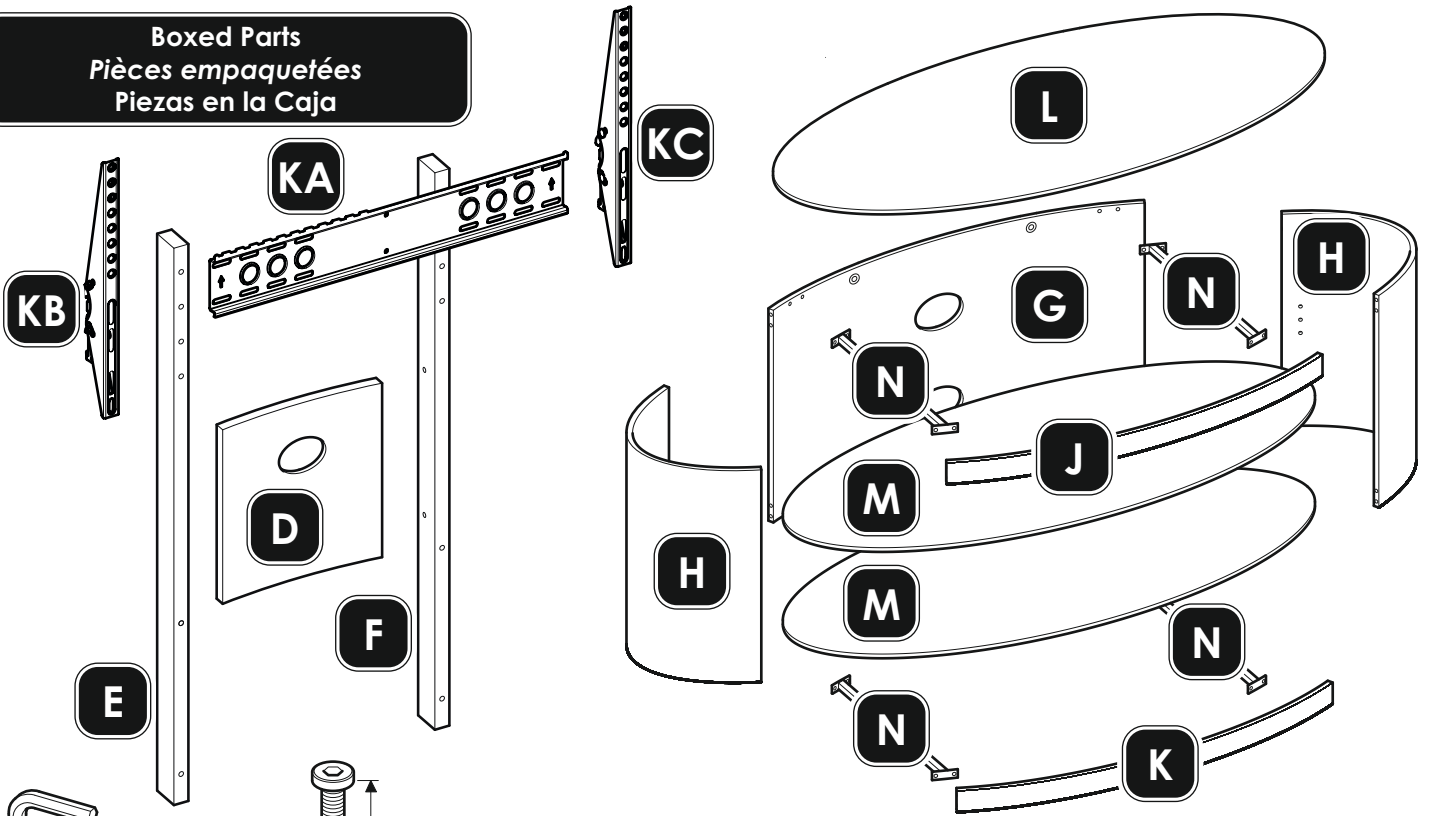

TV Screws, Reducers and Spacers
Vis TV, réducteurs et séparateurs
Tornillos, Reductores y Espaciadores para TV

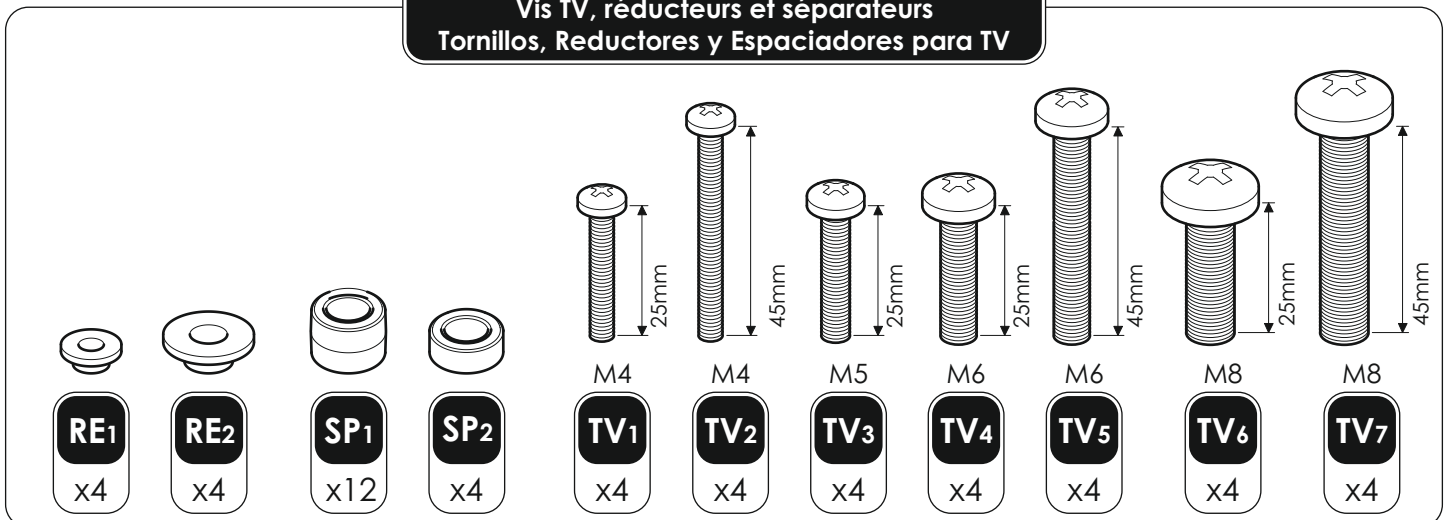

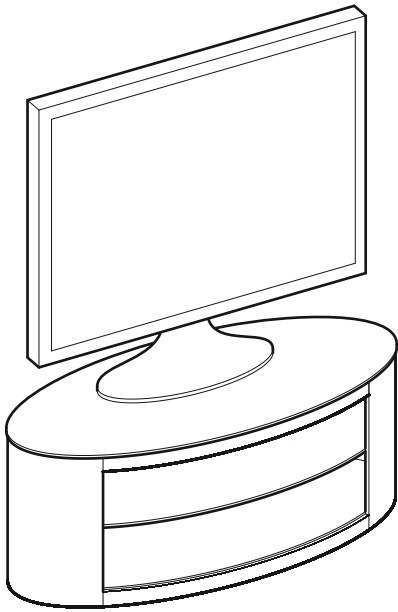

Freestanding
Support indépendant
Autónoma

2 - 12

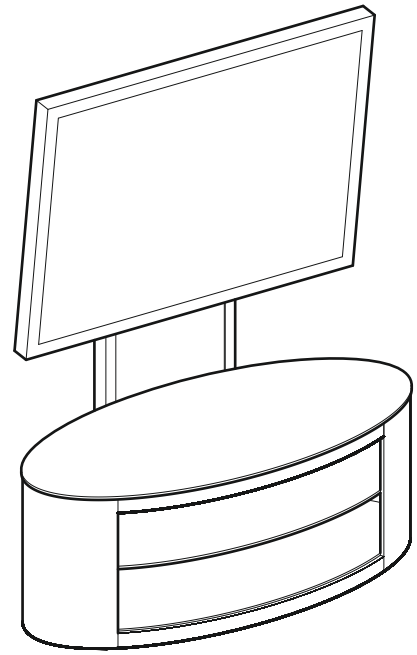

Column mounted
Sur colonne
Montado en la columna

1 - 11 + 13 - 19



Measure the TV fixing holes Width and Height
Mesurer la profondeur et la taille des trous de fixation
Mida los orificios de su TV, lo ancho y lo alto

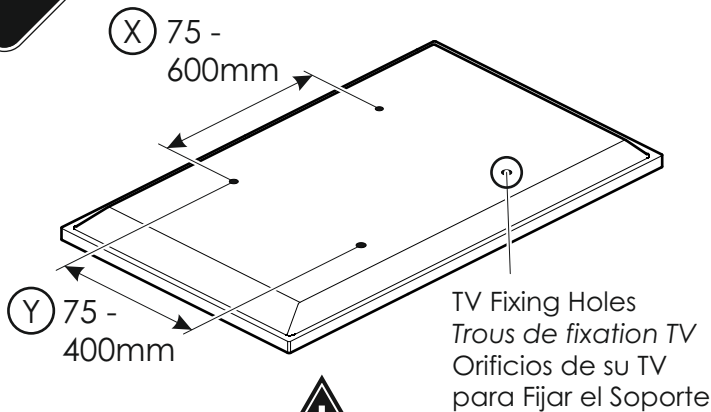

M4 = TV₁/TV₂

M5 = TV₃

M6 = TV₄/TV₅

M8 = TV₆/TV₇

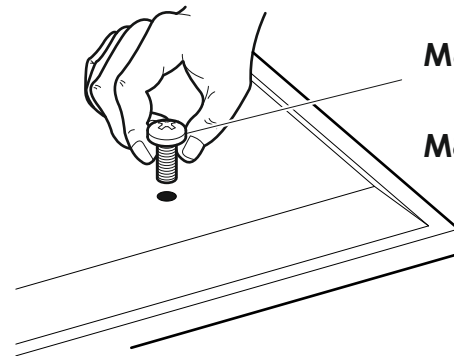

If width (X) is greater than 600mm or height (Y) greater than 400mm STOP installation now and contact the customer help line

Si la largeur (X) est plus large que 600mm et la hauteur (Y) plus grande que 400mm, ARRÊTEZ l'installation immédiatement et contactez l'assistance client

Si la anchura (X) es mayor que 600mm o la altura de (Y) es mayor que 400mm DETENGA la instalación inmediatamente y póngase en contacto con la línea de ayuda al cliente

You are provided with 4 diameters of TV fixing screws, **M4, M5, M6** and **M8**. Determine the screw diameter that fits and remember for step 14.

4 diamètres de vis TV vous sont fournis, **M4, M5, M6** et **M8**. Déterminez le diamètre de la vis qui convient et mémorisez- le pour l'étape 14.

Se le proporciona con 4 diámetros de tornillos de fijación para su TV: **M4, M5, M6** y **M8**. Determine el diámetro del tornillo que le quede a su TV y recuérdelo para el paso 14.

2

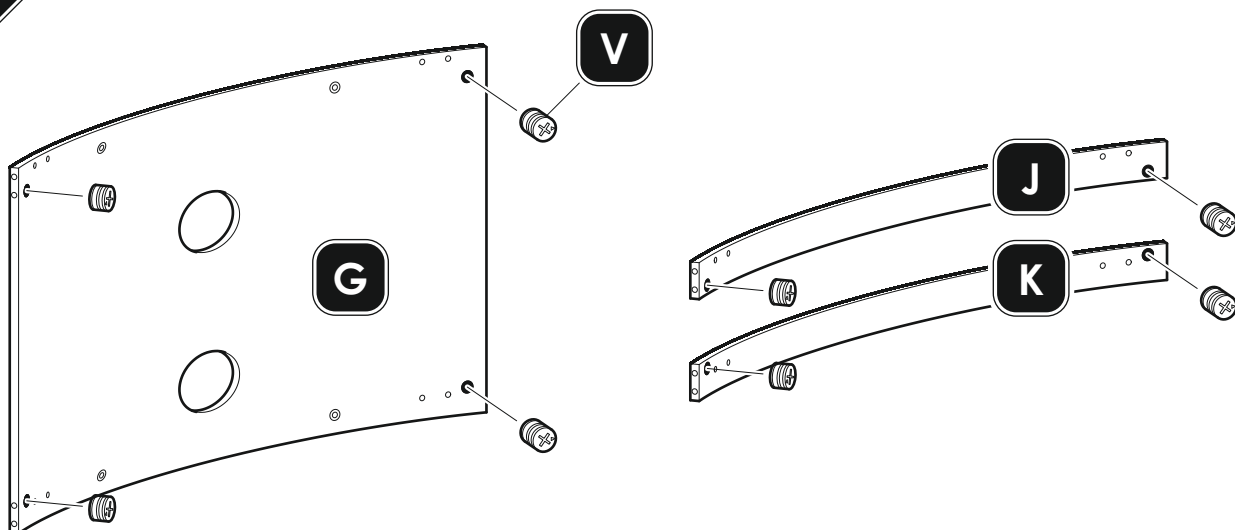

Arrow / Flèche / Flecha

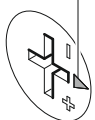

i
 Always ensure that the arrow on part **V** points towards the edge of the panel.
 Assurez-vous que la flèche sur la partie **V** soit dirigée vers le bord du panneau.
 Siempre asegúrese de que la flecha en la parte **V** apunta hacia el borde del panel.



3

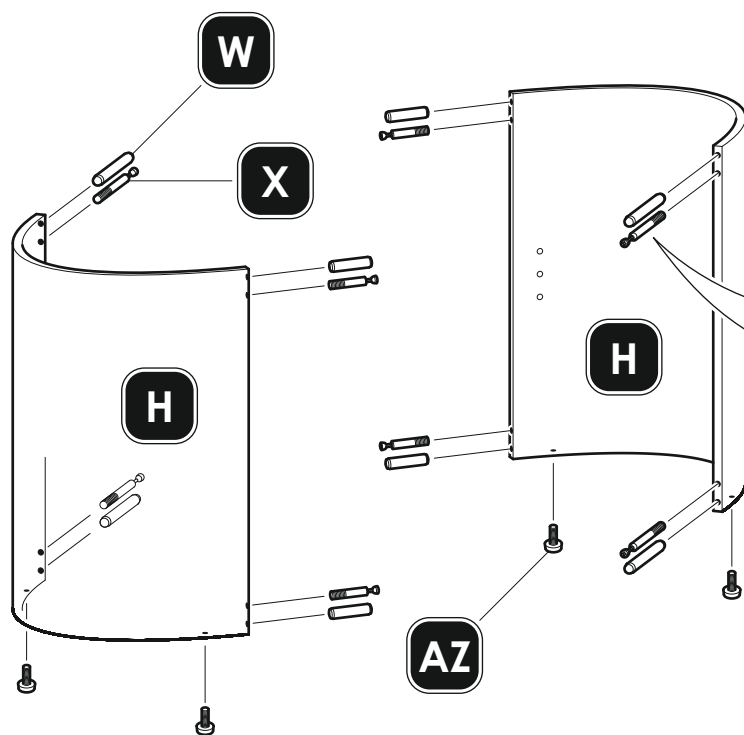

i
 Do not over tighten
 Ne serrez pas trop fort
 No apriete demasiado

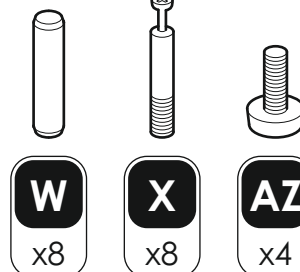
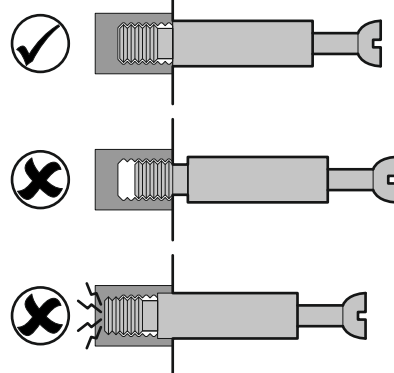

4

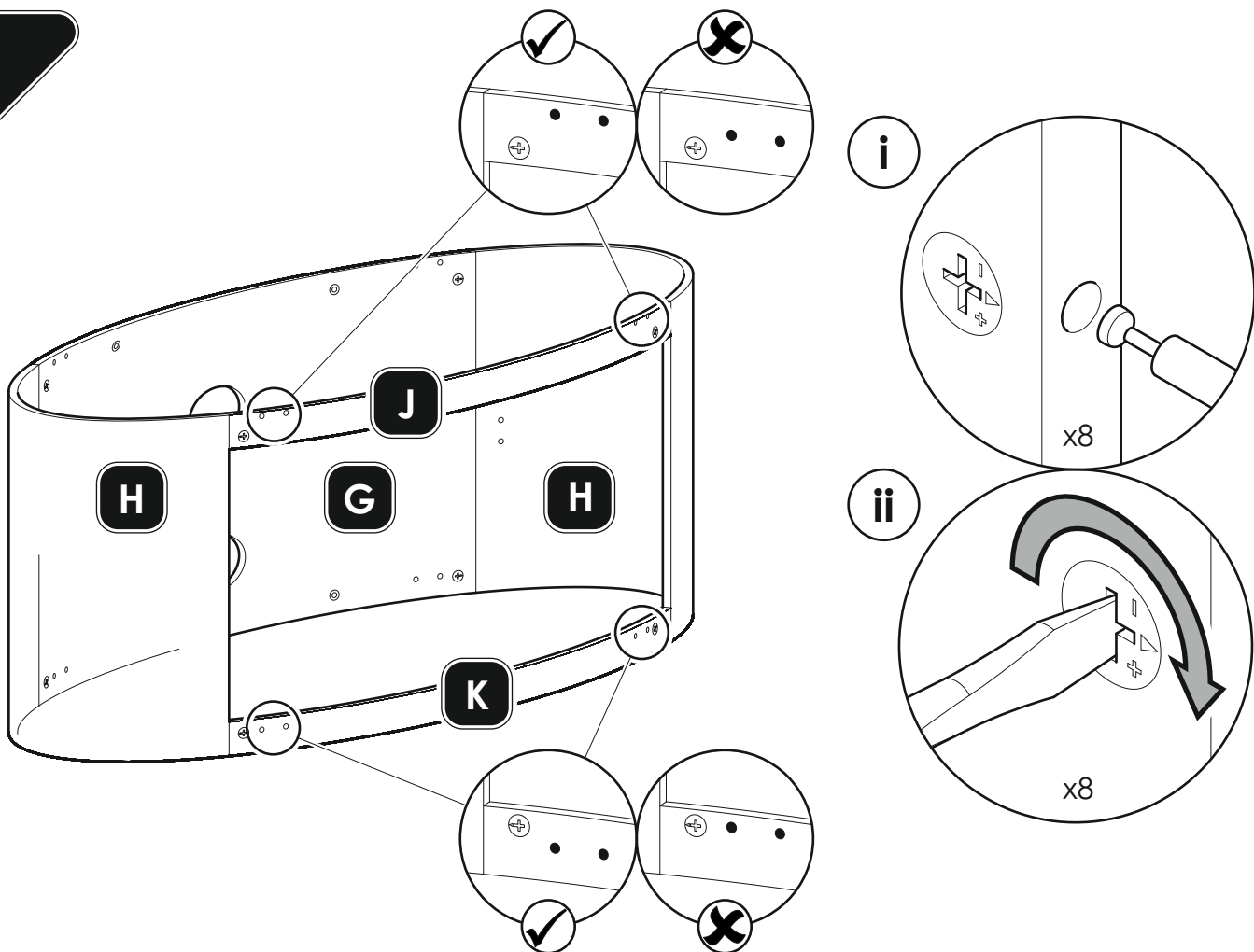

5

i

Attach struts N to panel G before attaching to rail K.
Fixez les montants N sur le panneau G avant de fixer le rail K.
Fijar los montantes N al panel G antes de fijarlo al raíl K.

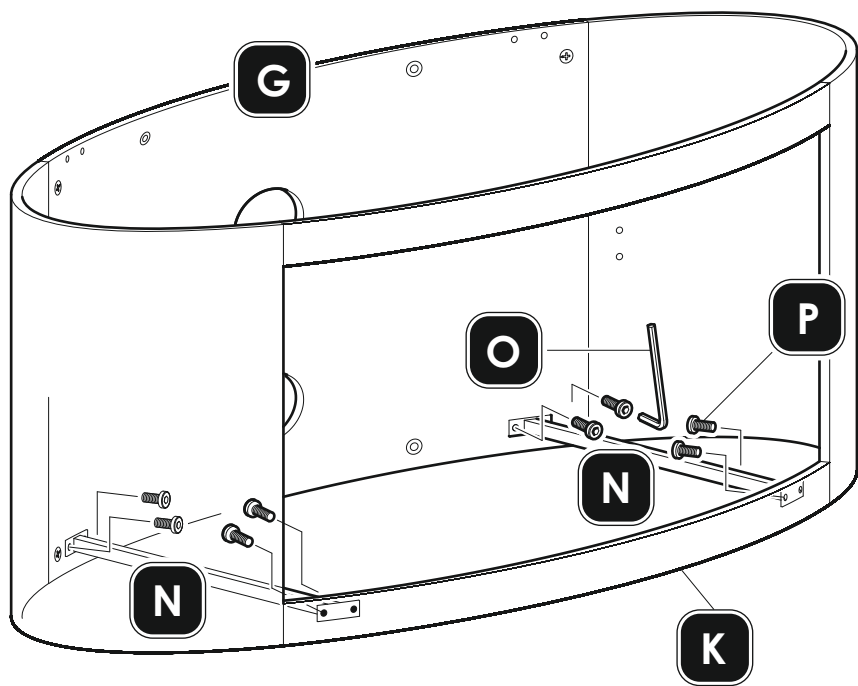

i

Push Front Rail K towards Strut N and connect with Screw P.
Poussez le rail avant K vers les montants N et raccordez-le avec la vis P.
Empujar el raíl frontal K hacia el montante N y conectar con el tornillo P

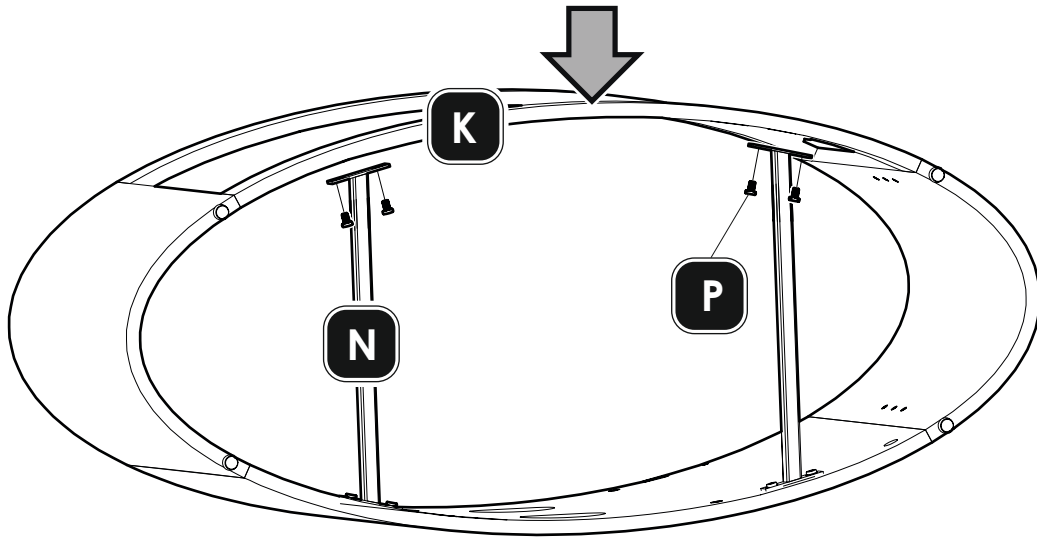

6

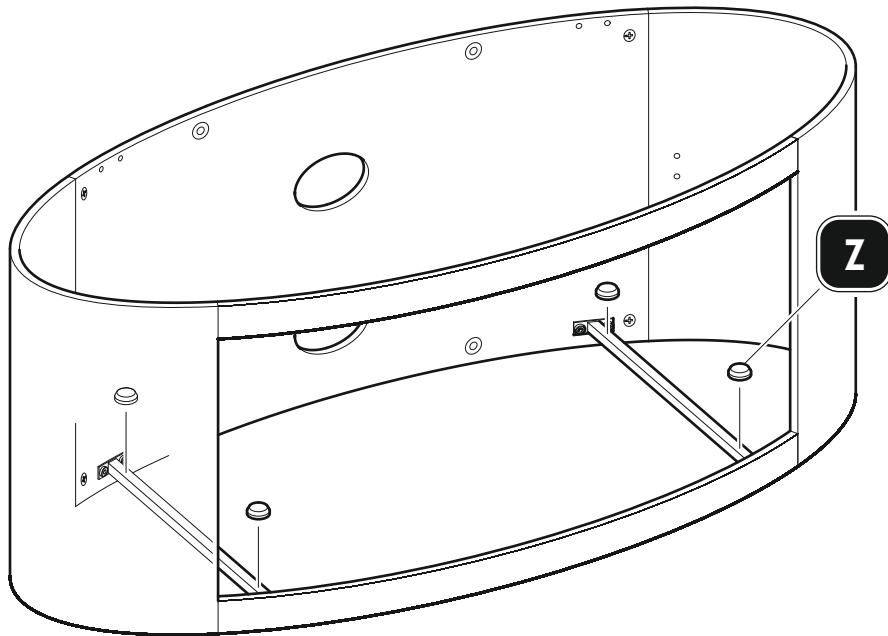

Z
x4

7

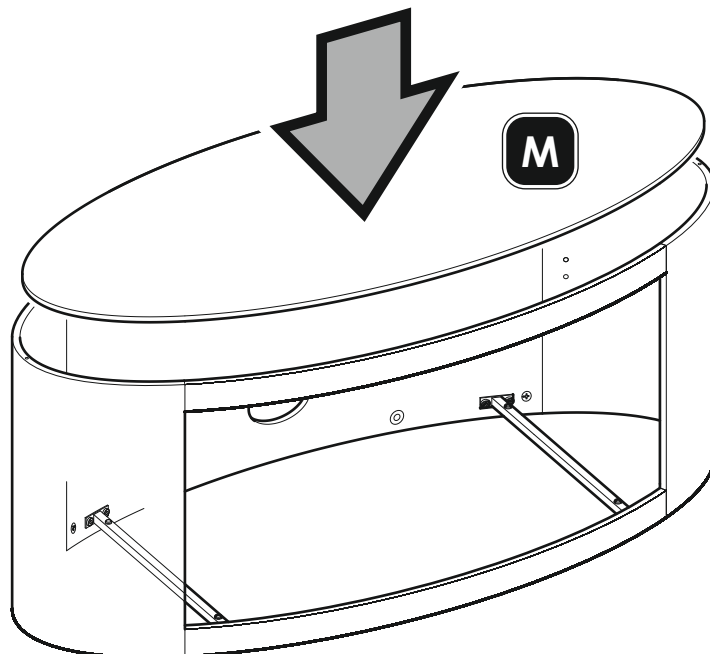

8

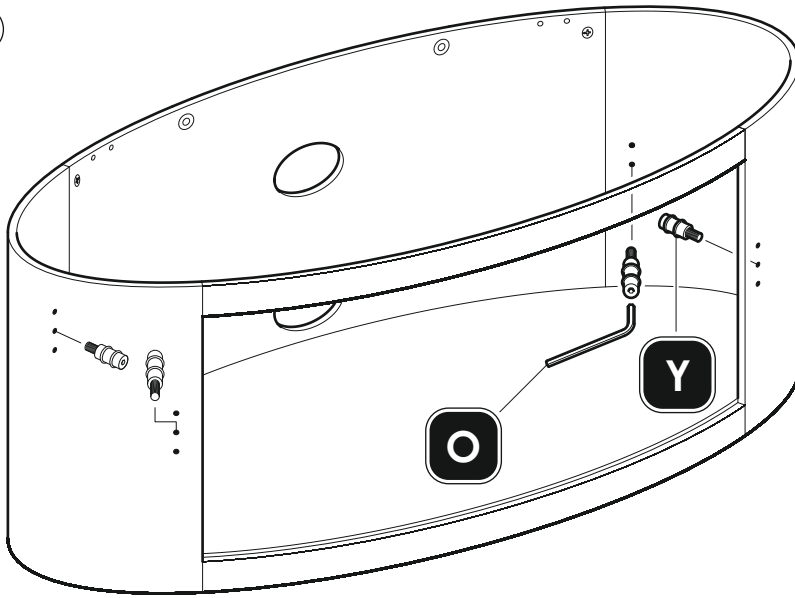

i

Do not over tighten
 Ne serrez pas trop fort
 No apriete demasiado

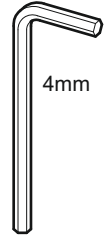

4mm

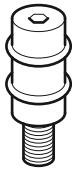

O
x1

Y
x4

9

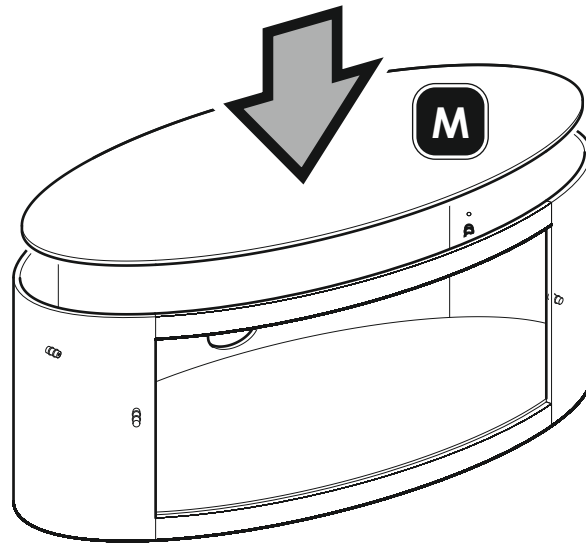

10

i

Attach struts N to panel G before attaching to rail J. Do not tighten screws P until all screws are in position.

Fixez les montants N sur le panneau G avant de fixer le rail J. Ne serrez pas les vis P tant que toutes les vis ne sont pas en place.

Fijar los montantes N al panel G antes de fijarlo al raíl J. No apretar los tornillos P hasta que todos los tornillos estén en posición.

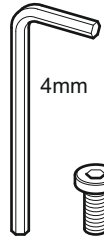
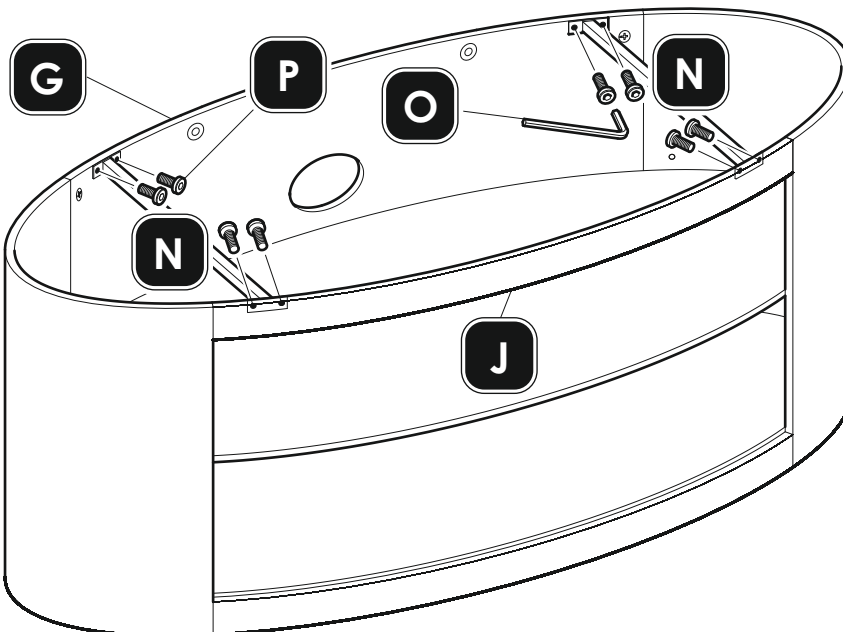

4mm

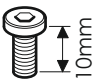

10mm

O
x1

P
x8

11

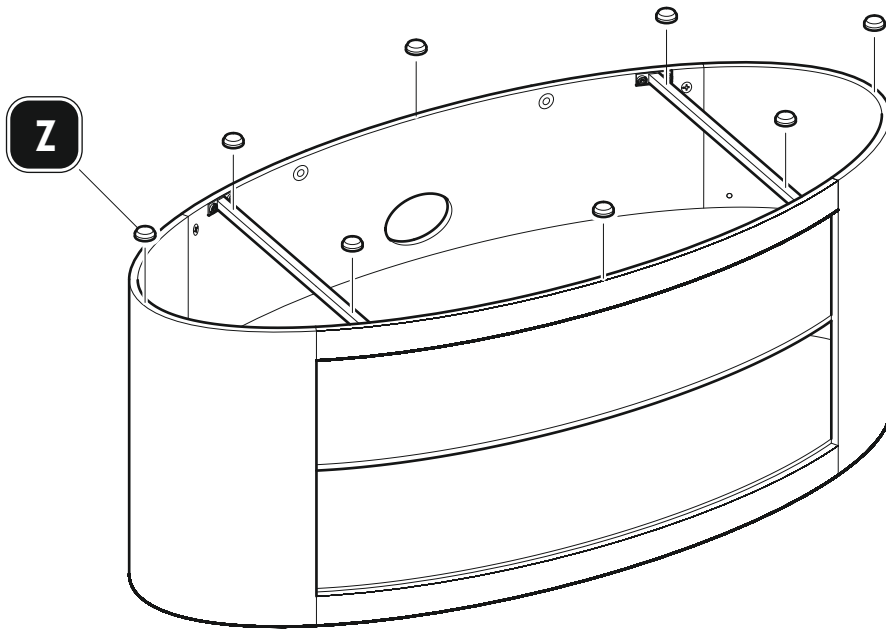

12

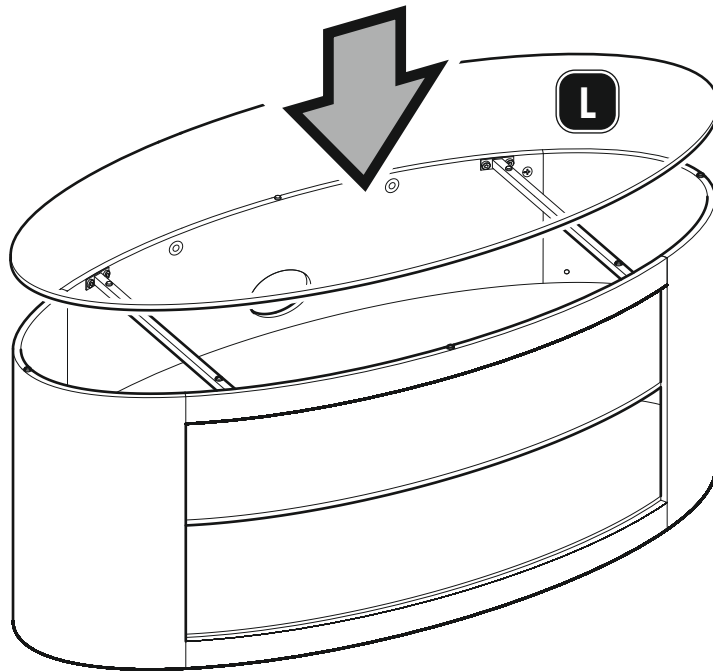

Optional
Optionnel
Opcional

Levelling
Ajustez le niveau
Nivelación

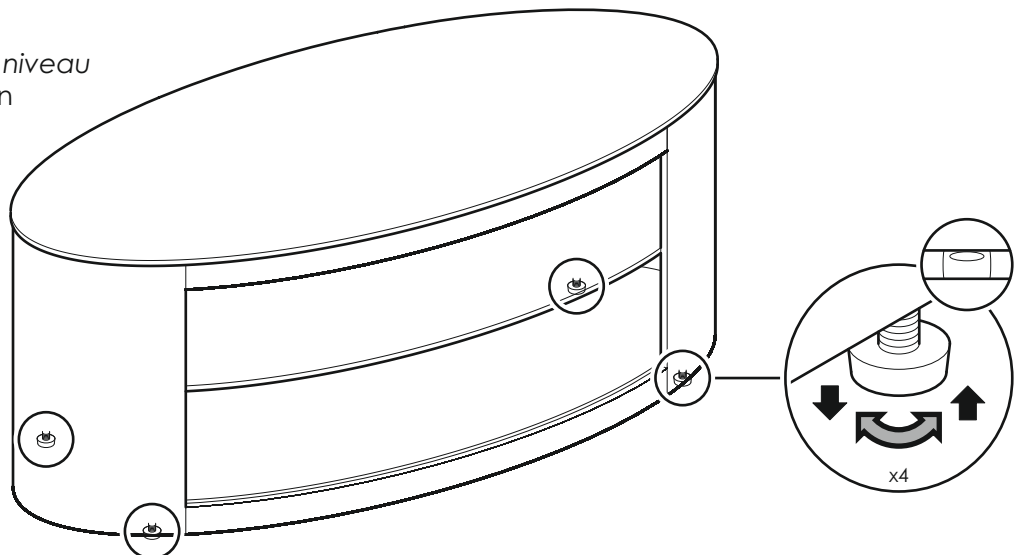

13

No Spacers
Pas de Séparateur
Sin espaciadores

For TVs with flat/unobstructed back
Pour des téléviseurs aux dos plats et non obstrués
Para TVs con la parte posterior plana/sin obstáculos

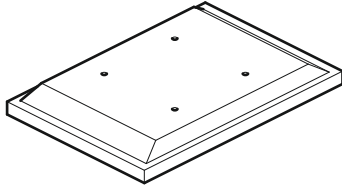

Spacers
Séparateur
Espaciadores

SP1-SP2

For TVs with irregular/obstructed back
Pour des téléviseurs aux dos irréguliers et non obstrués
Para TVs con la parte posterior irregular/con obstáculos

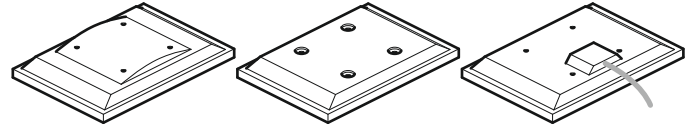

WARNING / AVERTISSEMENT / ADVERTENCIA

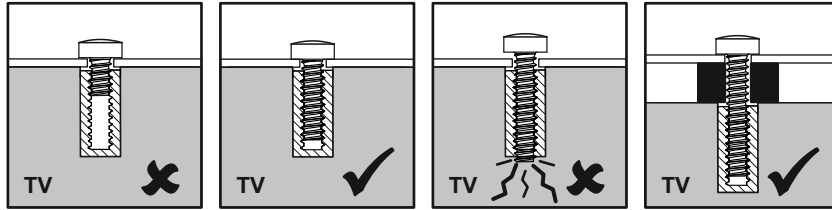

After completing step 14 you will have fittings left over, please keep for future reference.
Après avoir complété l'étape 14 il vous restera des pièces d'assemblage, conservez-les.

Después de completar el paso 14 usted tendrá conexiones sobrantes, por favor guarde para futura referencia.

14

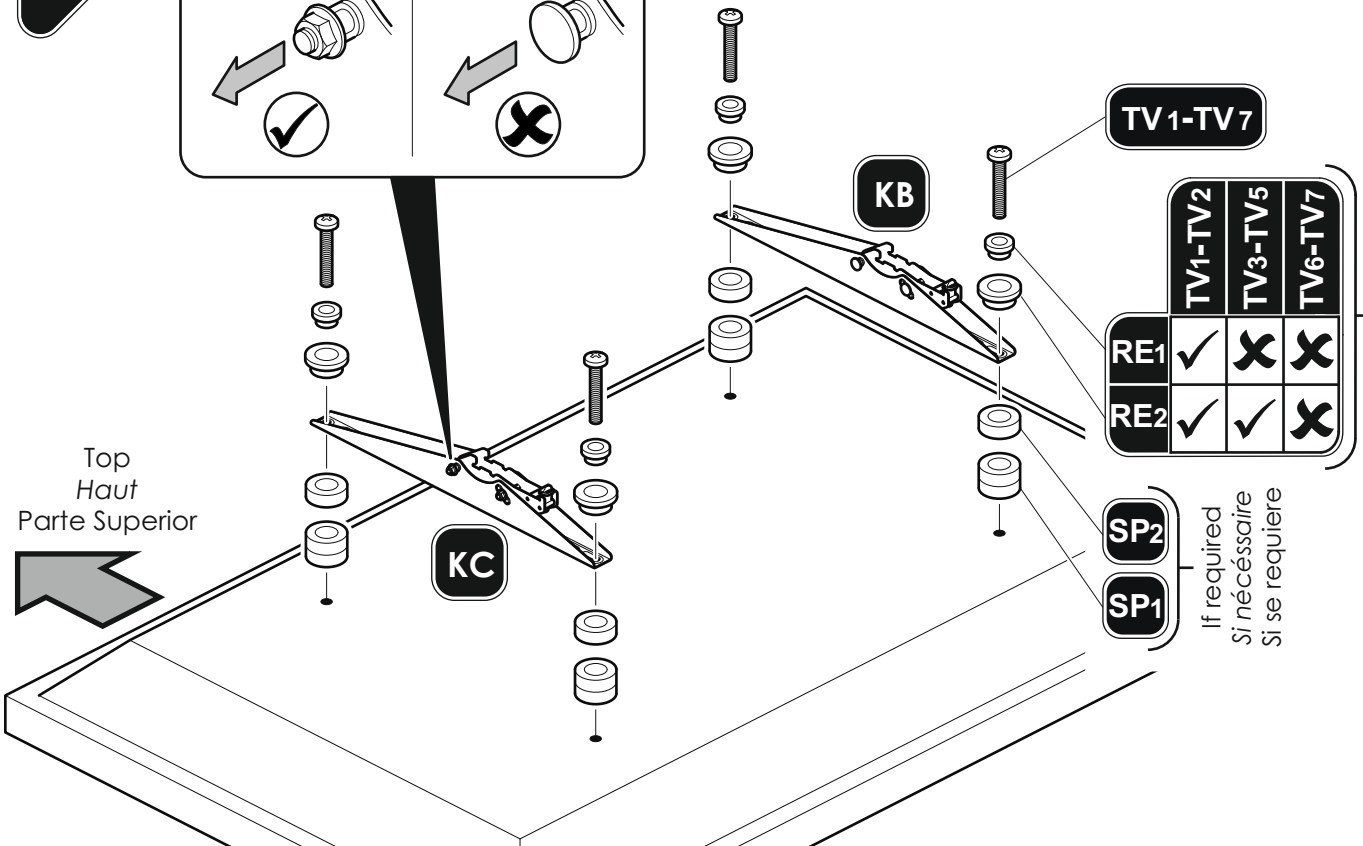
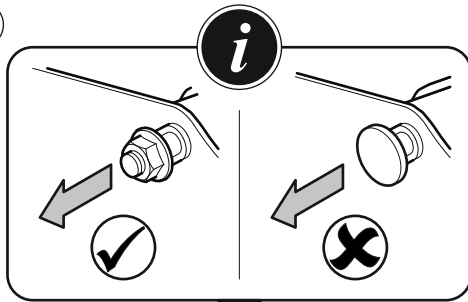

TV1-TV7

	TV1-TV2	TV3-TV5	TV6-TV7
RE1	✓	✗	✗
RE2	✓	✓	✗

Do you need **RE1** or **RE2**?
Si nécessaire RE1 ou RE2?
Si se requiere **RE1** o **RE2**?

SP2
SP1
If required
Si nécessaire
Si se requiere

Attach the bracket to the back of your TV using suitable screw, reducer and spacer combinations.
If you have any issues fitting to the back of your TV with the supplied screws, please call the customer services helpline.

Attachez l'applique au dos de votre téléviseur en utilisant une combinaison de vis, de séparateurs et de joints adaptés. Si vous rencontrez un quelconque problème lors de l'installation, au moyen des vis fournies, avec la partie arrière de votre TV, veuillez appeler le numéro d'assistance du service clientèle

Coloque los soportes a la parte posterior de su TV usando la combinación adecuada de tornillo, reductor y espaciador. Si tiene usted algún problema armando la parte posterior de su televisor con los tornillos provistos, llame por favor a la línea de asistencia de nuestro servicio de atención al cliente.

15

Top
Haut
Parte Superior

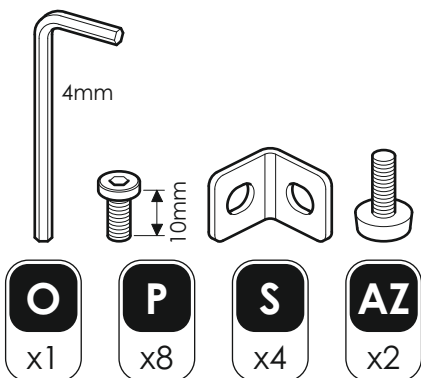
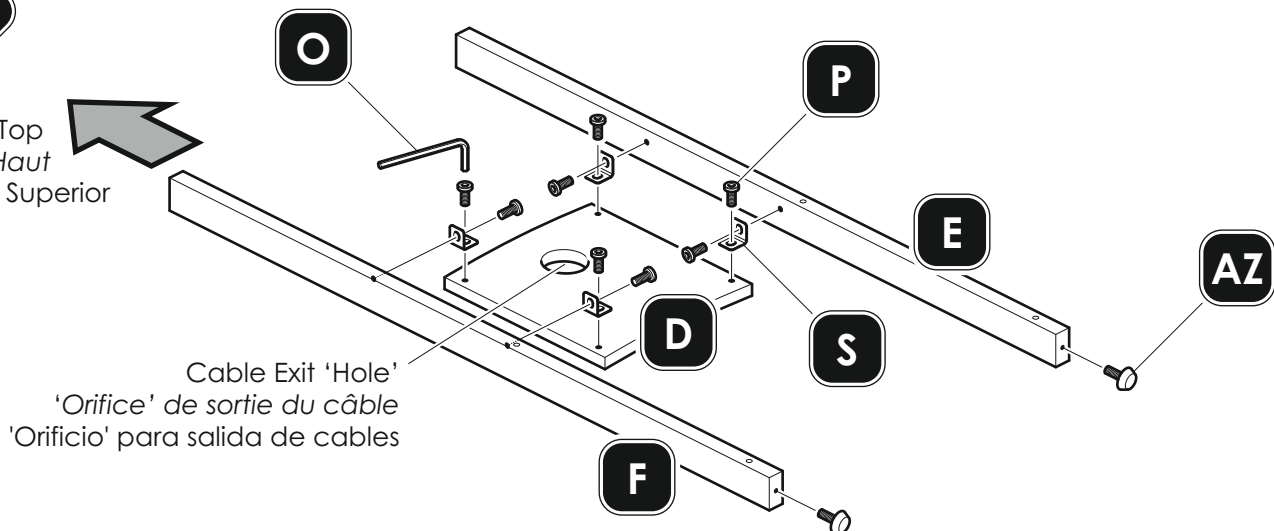

i

The cable exit 'hole' in panel **D** is positioned off centre. This allows the panel to provide either a solid panel beneath the TV or a cable management exit hole for use with equipment on the top shelf.

*L'orifice de sortie du câble figurant sur le panneau **D** est situé sur le côté. Cela permet au panneau d'offrir la possibilité d'utiliser un panneau massif sous la TV ou de procurer un orifice de sortie permettant d'organiser les câbles pour utiliser un équipement sur l'étagère supérieure.*

El 'orificio' de salida de cables en el panel **D** está fuera de centro. Esto permite al panel proporcionar una base sólida debajo del televisor o un orificio para canalizar los cables de los equipos en el estante superior

16

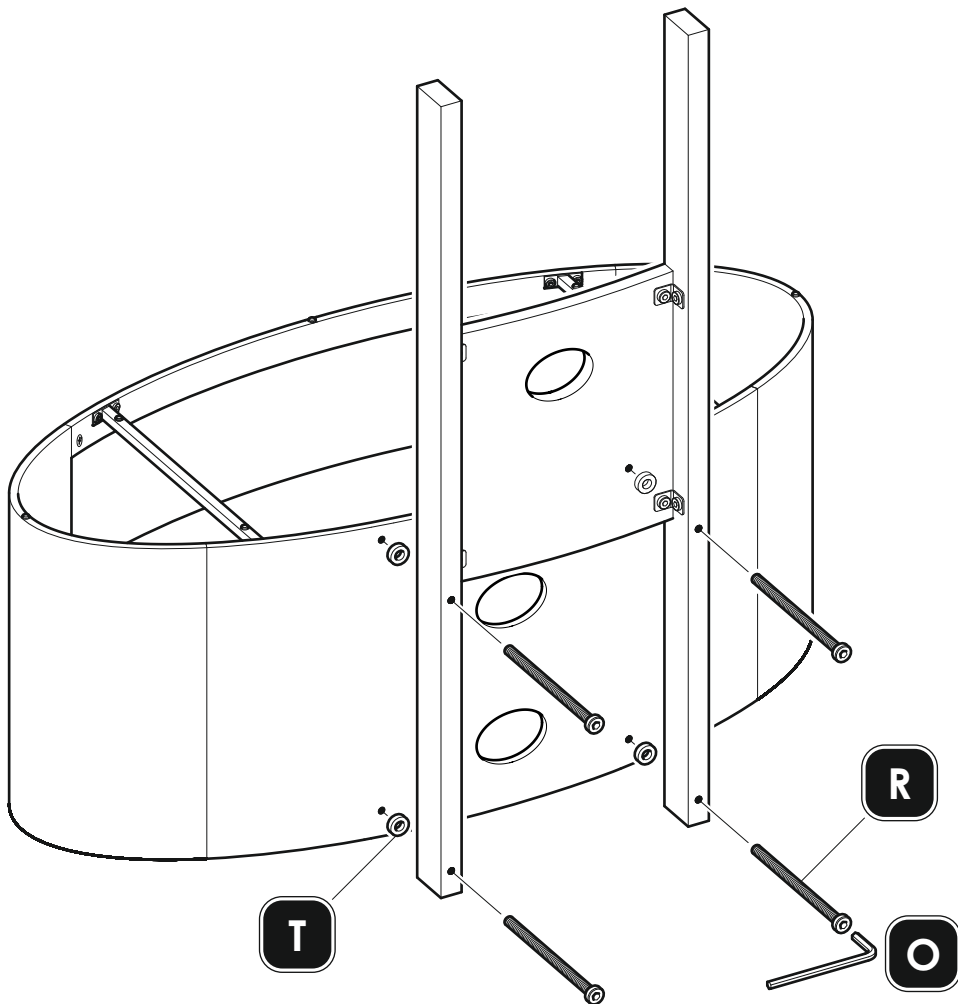
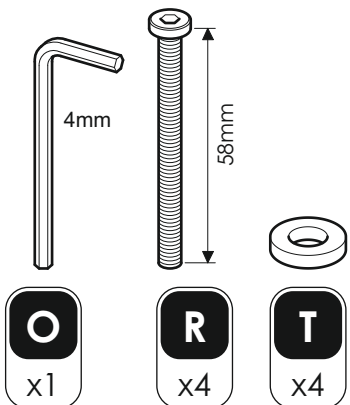

17

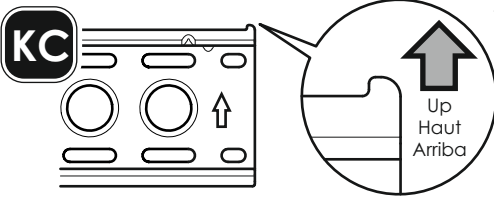

!

IMPORTANT!
It is essential you fit fixing plate **KC** the correct way up

IMPORTANT!
Il est essentiel que vous orientiez le haut de la pièce de fixation **KC** dans le bon sens

IMPORTANT!
Es imprescindible instalar la placa de fijación **KC** orientada correctamente hacia arriba



Please consider the size of your TV before fixing plate **KC**. See below for guide.
 Veuillez prendre en compte la taille de votre TV avant de fixer la plaque **KC**. Consultez le guide ci-dessous.

Considerare por favor el tamaño de su TV antes de fijar la placa **KC**. Ver la guía más abajo.

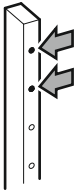

Recommended for Extra Large TV
 Recommandé pour une TV de très grandes dimensions
 Recomendado para televisores extra grandes

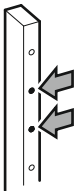

Recommended for Large TV
 Recommandé pour une TV de grandes dimensions
 Recomendado para televisores grandes

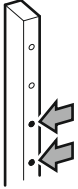

Recommended for Medium TV
 Recommandé pour une TV de moyennes dimensions
 Recomendado para televisores medianas

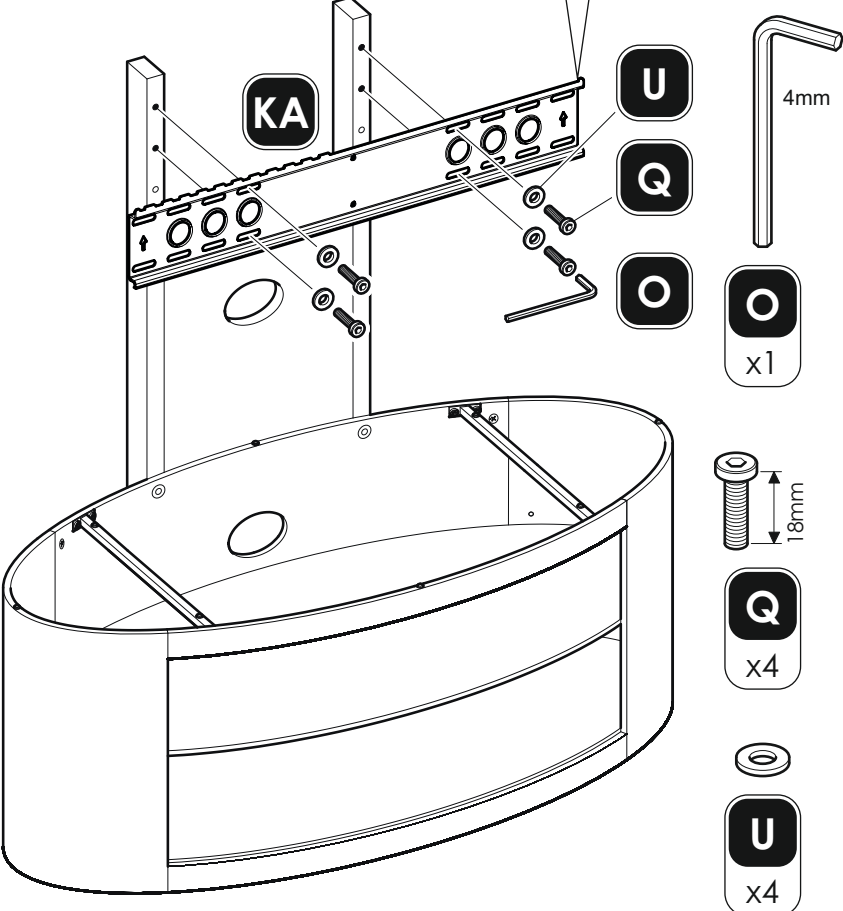

KA

U

Q

O

x1

4mm

1.8mm

Q

x4

U

x4

18

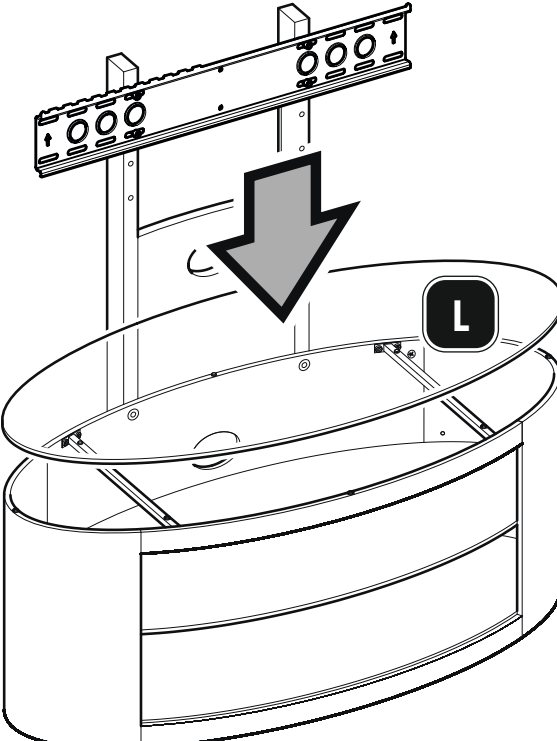

L

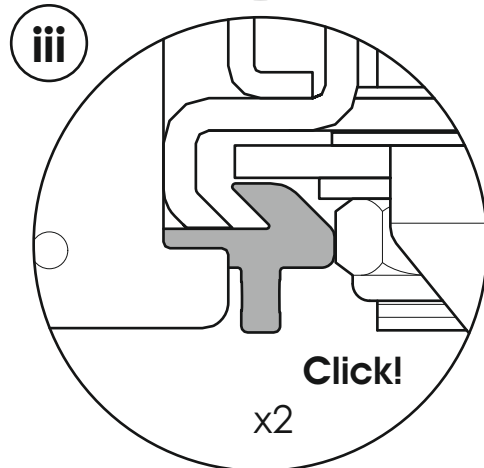
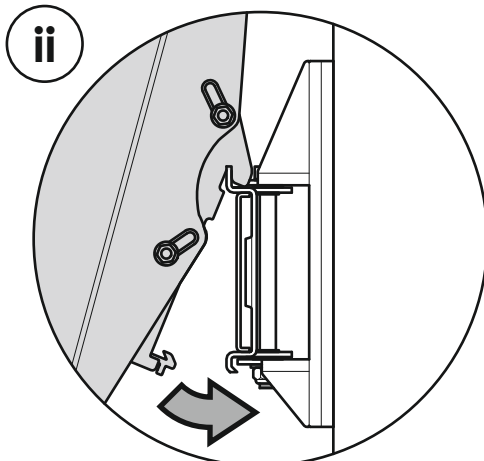
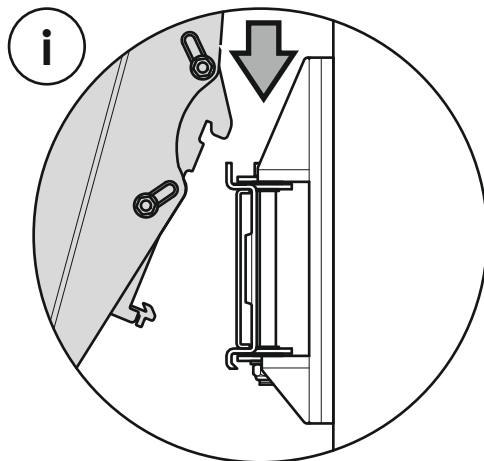
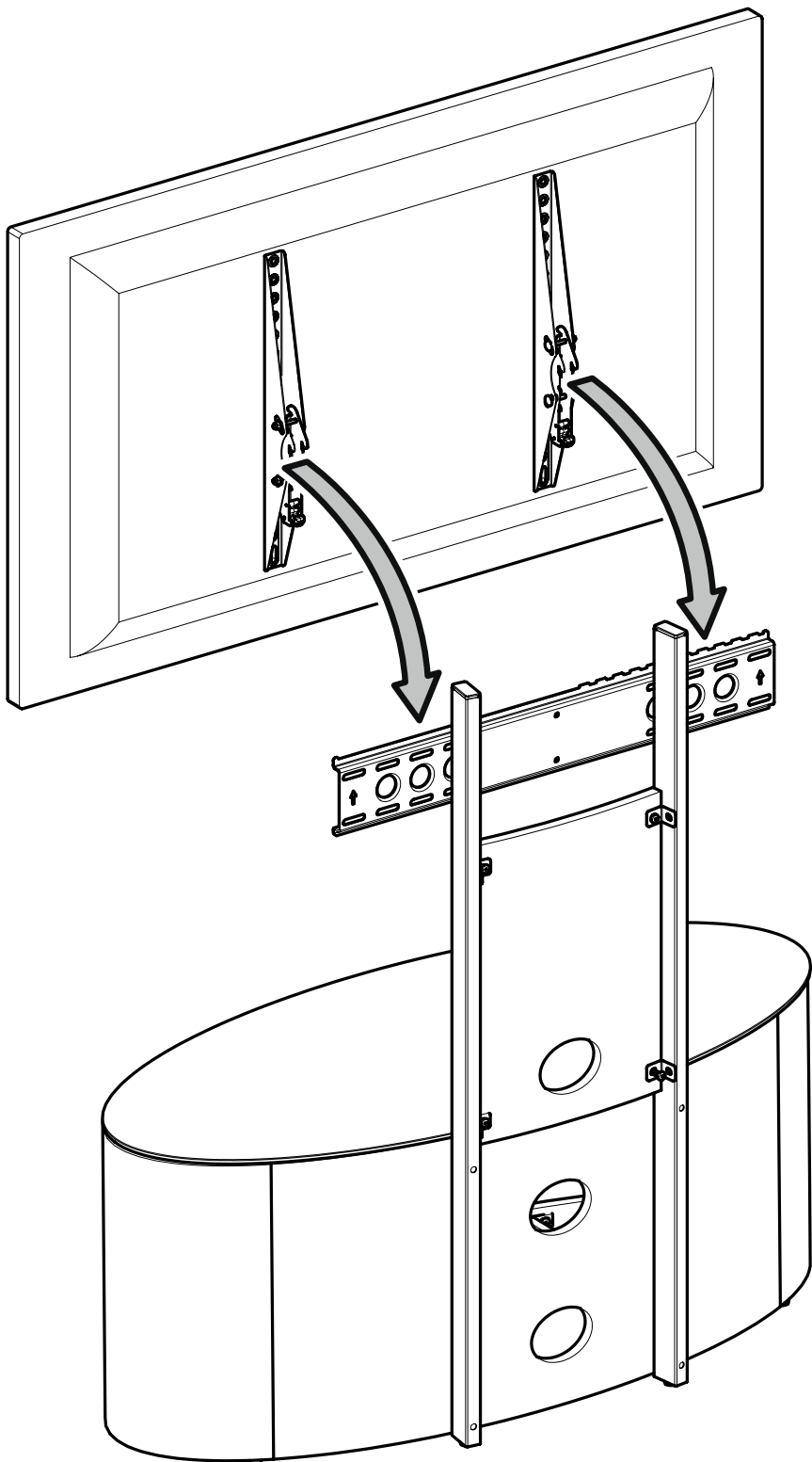

Optional
Optionnel
Opcional

Lock tilt
Inclinaison verrouillée
Cerradura de la función
de inclinación

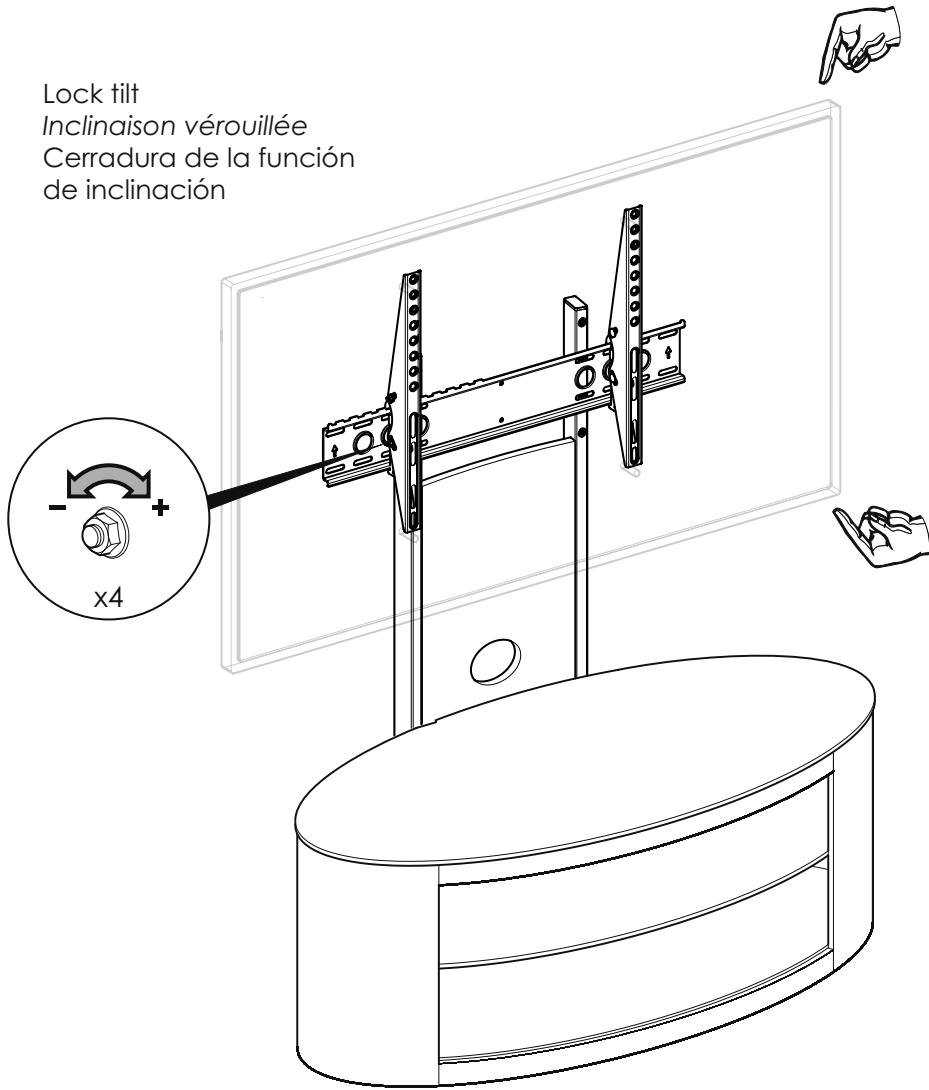

Levelling
Ajustez le niveau
Nivelación

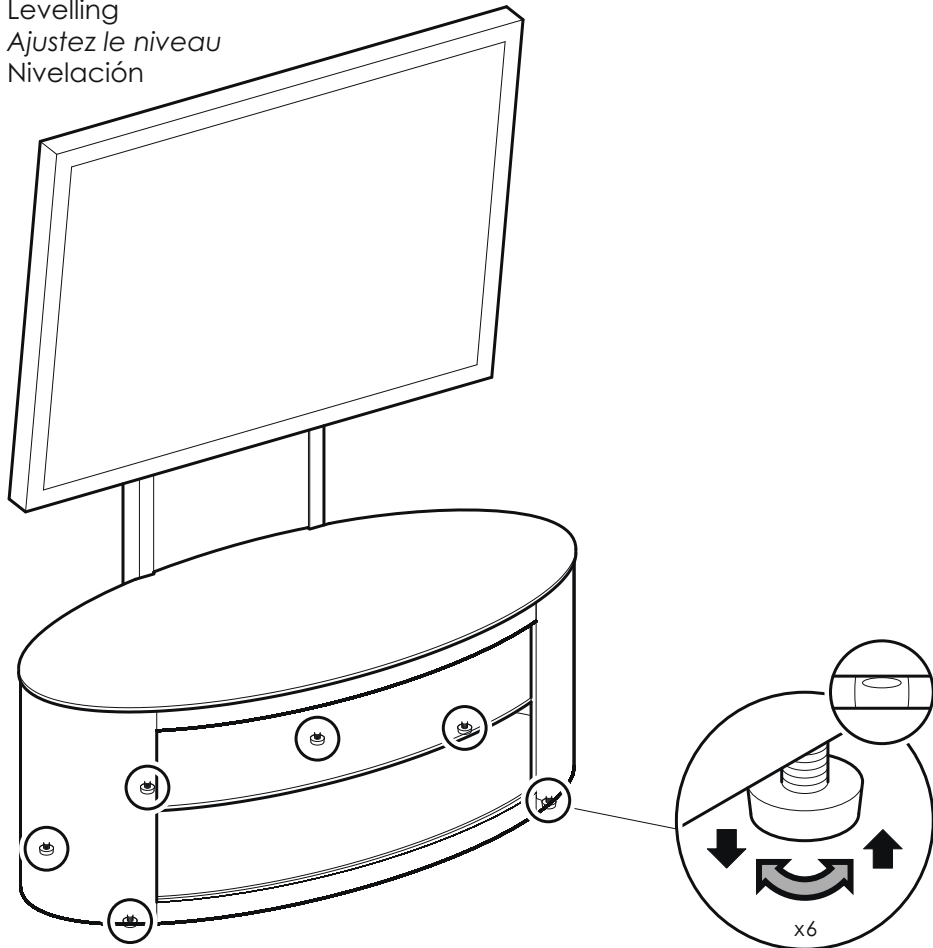

To remove TV
Pour ôter la TV
Para remover la TV

