

ITM. / ART. 1807321
7 PIECE SLING DINING SET

**IMPORTANT, RETAIN FOR FUTURE REFERENCE: READ CAREFULLY
THE ITEM IS INTENDED FOR OUTDOOR DOMESTIC USE ONLY, NOT FOR COMMERCIAL USE.**

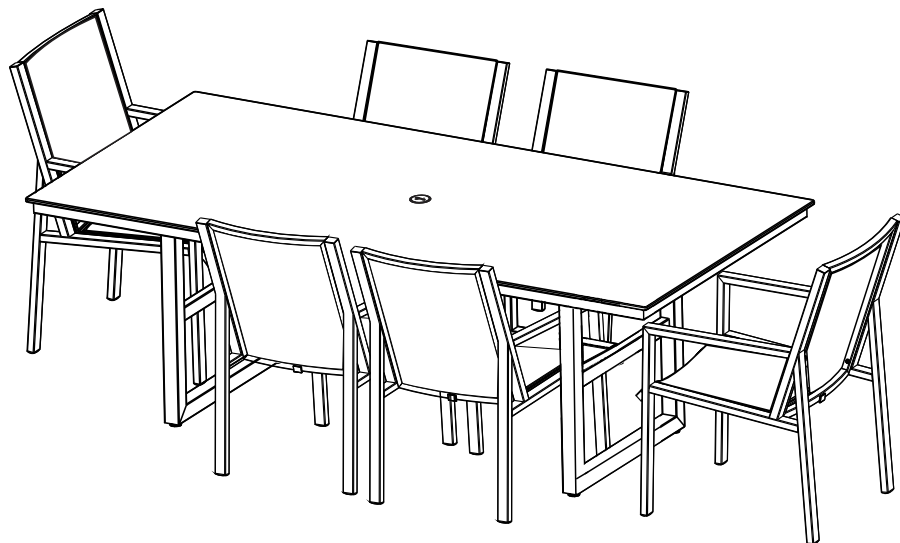

Missing parts or damaged parts ?

Please call our Customer Service Center, US & Canada : 1-888-383-1932,
Monday - Friday, 9:00AM - 5:00PM Eastern Time, English & French.
Email: customerservice@agio-usa.com

For additional support on care and maintenance of your Agio outdoor furniture please visit our website
at: www.agio-usa.com/service-center/maintenance/ or <http://www.agio-usa.com/service-center/costco-international>.

PREPARATION

Before beginning to assemble this product, make sure all parts are present. Compare parts with package contents list and hardware contents list. If any parts are missing or damaged, do not attempt to assemble this product. Stop and call our customer service center.

Manpower Suggested for Assembly : 2 Adults Recommended. Tools Required for Assembly: Wrench (included).

SAFETY INFORMATION

Please read and understand this entire manual before attempting to assemble or install the product. It should not be used as a toy or tool. Children should not engage in the operation, assembly, removal, or disassembly of the product.

Table Of Contents / Tabla de contenidos

Care And Maintenance.....	3-4
Entretien et maintenance.....	6-7
Cuidados y mantenimiento.....	9-10
Dining Chair Parts List / Liste des pièces de la chaise de salle à manger / Lista de piezas de la silla de comedor.....	11
Dining Chair Assembly / Assemblage de la chaise de salle à manger / Ensamblaje de la silla de comedor.....	12-14
Dining Table Parts List / Liste des pièces de la table de salle à manger / Lista de piezas de la mesa de comedor.....	15
Dining Table Assembly / Assemblage de la table de salle à manger / Ensamblaje de la mesa de comedor.....	16-19
Furniture Cover / House de protection / Cubierta para muebles	20
Distro Address / Adresse du distributeur / Dirección del distribuidor.....	21

Care And Maintenance

FRAMES

Cleaning - Use mild soap and warm water. Do not use abrasive materials, cleaners, or bleach products. Rinse with clean water and dry thoroughly.

Maintenance - Periodically clean and dry thoroughly. Be sure to drain any water accumulated inside the frames. To thoroughly drain frames, remove foot caps and tilt the frames, if necessary, to remove all water. This is critical. Water allowed to accumulate inside the frames and then exposed to sub-freezing temperatures can cause damage to the frame tubing. Such damage is not covered under warranty. Always clean, drain, and dry thoroughly before storing for the winter. For best results, always store or cover your furniture when not in use.

** When cleaning or moving large or heavy items, always have two people work together. Never drag furniture.

FABRICS (CUSHIONS / SLINGS)

PHIFERTEX®PREMIER CLEANING INSTRUCTIONS

1. Prepare simple cleaning solution using liquid dish detergent and water.
2. Clean fabric using a sponge or soft cloth dipped in solution.
3. Rinse thoroughly with clean water and air dry.
4. Avoid direct contact with oil-based products, which may cause accelerated aging of fabric. If direct contact occurs, clean promptly. See <http://phifertexpremier.com/cleaning/> for details.

Maintenance - The best way to maintain the beauty of cushions and slings is to store them in a dry area and out of the elements when not in use, or cover with commercially available outdoor furniture covers (included).

COVERS

Furniture covers are a great way to protect your set from harsh elements of weather and UV light. However, it is important to ensure furniture and covers are free of moisture and debris before covering. It is also necessary to promptly uncover furniture after rain and during periods of high humidity to prevent moisture build up. Failure to do so can lead to permanent surface and finish damage.

WARRANTY

This product is covered under the manufacturer's warranty against defects in materials and workmanship. The warranty does not cover damage due to neglect, abuse, or weather related damage. To view our complete warranty, please visit our website at <https://agio-usa.com/service-center/warranty-registration/>.

AUSTRALIA : Our goods come with guarantees that cannot be excluded under the Australian Consumer Law. You are entitled to a replacement or refund for a major failure and for compensation for any other reasonably foreseeable loss or damage. You are also entitled to have the goods repaired or replaced if the goods fail to be of acceptable quality and the failure does not amount to a major failure.

Care And Maintenance

UMBRELLA USAGE WARNING

This table is not designed to support an umbrella. Use of an umbrella with this table requires an umbrella base (not included). Your table came with an umbrella hole protective ring, make sure it is inserted into the hole in the center of the table before using an umbrella. Place the umbrella through the opening and into an umbrella stand made of granite, cast iron, wrought iron, steel plate, or blow molded plastic filled with 9-22 kg or 20-50 lbs of sand and water.

Never use an umbrella with a table without using an umbrella base and ring as described above. Always remove your umbrella from the table when not in use. Never use an umbrella during storms or windy conditions.

SINTERED STONE TABLE TOP

The Sintered Stone top is made to be durable and stain resistant. Sintered stone is formed using a unique process which fuses minerals together to create a full-bodied slab with unmatched performance characteristics.

CARE AND MAINTENANCE

Unlike other stone materials, sintered stone doesn't have to be sealed. It is also extremely easy to clean, requiring no special formulas or treatments. See Cleaning Instructions for more information.

CLEANING

The Sintered Stone is virtually maintenance free. Just clean the table top with mild soap and water. Rinse with clean water. Wipe it dry with a clean, white cloth to eliminate streaks or residue. Never use steel wool, scouring creams, abrasive cleansers, acids, or petroleum-based product to clean it. Accidental spills should be immediately cleaned as described above.

RECOMMENDATIONS

Use coasters and placemats to protect your table top. Coasters will help absorb sweating by beverage containers and prevent hot containers from leaving rings. Use trivets or hot pads between dishes and the table top to minimize rapid heat transfer. The table top can rapidly draw heat from a hot dish and potentially crack the dish. Cover your dining set with an outdoor furniture cover when not in use.

For additional and more detailed information / sintered stone table top care, visit our website at [www.agio-usa.com / service-center / maintenance](http://www.agio-usa.com/service-center/maintenance) / or call our Customer Service Center in the US and Canada at 1-888-383-1932, 9:00AM - 5:00PM Eastern Time, Monday - Friday(English & French).

ITM. / ART. 1807321
ENSEMBLE REPAS POUR PATIO 7 PIÈCES

**IMPORTANT, À CONSERVER POUR DE FUTURS BESOINS DE RÉFÉRENCE: À LIRE SOIGNEUSEMENT
CET ARTICLE EST DESTINÉ À UN USAGE DOMESTIQUE EXTÉRIEUR UNIQUEMENT.
NON CONÇU POUR UNE UTILISATION COMMERCIALE.**

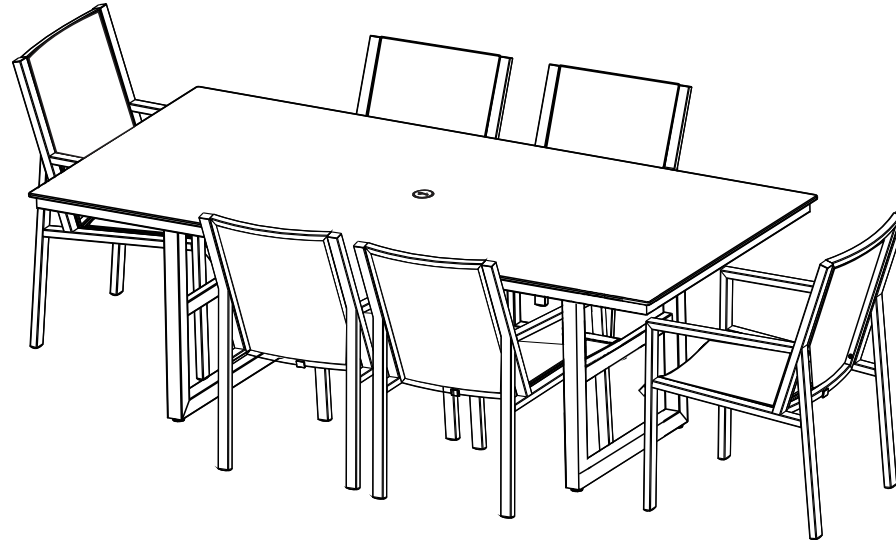

Des questions, des pièces manquantes, des problèmes ?

Avant d'aller chez le fournisseur, appeler, aux États-Unis et au Canada, notre service à la clientèle au 1-888-383-1932, du lundi au vendredi de 9 h à 17 h (HNE), ou écrire à customerservice@agio-usa.com (en anglais).

Pour un soutien vidéo additionnel à l'assemblage, pour résoudre des problèmes ou pour l'entretien du matériel de patio agio, se rendre sur notre site web : www.agio-usa.com/service-center/maintenance/ (en anglais seulement)

PRÉPARATION

Avant de commencer le montage, vérifier qu'il ne manque aucune pièce. Comparer le contenu de l'emballage avec la liste des pièces et de la quincaillerie. Si une pièce manque ou est brisée, ne pas assembler le produit ; appeler le service à la clientèle. Main-d'oeuvre suggérée pour l'assemblage : 2 personnes. Outils requis : Clé (comprise).

▲ CONSIGNES DE SÉCURITÉ

Lire attentivement le présent guide avant de commencer l'assemblage du produit. Ce n'est ni un jouet ni un outil. Les enfants ne doivent pas actionner, assembler, déplacer ou démonter le produit.

Entretien et maintenance

CADRES

Nettoyage : utiliser un savon doux et de l'eau tiède. Ne pas utiliser d'abrasifs, de détergents, ou d'agents de blanchiment. Rincer à l'eau claire et bien sécher.

Entretien : périodiquement, nettoyer et sécher soigneusement. Bien drainer toute l'eau accumulée dans les cadres. Pour ce faire, enlever le capuchon de pattes et incliner les cadres, si nécessaire, pour en faire sortir toute l'eau. Ceci est très important. L'eau qui s'accumule dans les cadres, puis est exposée à des températures sous zéro, peut endommager les tubes des cadres. De tels dommages ne sont pas couverts par la garantie. Toujours nettoyer, drainer et sécher soigneusement avant d'entreposer pour l'hiver. Pour de meilleurs résultats, toujours entreposer ou recouvrir le mobilier qui n'est pas utilisé. Il est recommandé que deux personnes nettoient ou bougent les articles lourds ou encombrants. Ne jamais traîner le mobilier.

TISSUS (COUSSINS / LANIÈRES)

PHIFERTEX® PREMIER INSTRUCTIONS DE NETTOYAGE

1. Préparez une solution de nettoyage simple en utilisant du détergent à vaisselle liquide et de l'eau.
2. Nettoyez le tissu en utilisant une éponge ou un chiffon doux trempé dans une solution.
3. Rincer abondamment avec eau propre et séchage à l'air.
4. Évitez le contact direct avec des produits à base d'huile, ce qui peut causer vieillissement accéléré de en tissu. Si contact direct se produit, nettoyez rapidement. Visitez <http://phifertexpremier.com/cleaning/> para obtener más detalles.

Entretien : pour préserver l'esthétique des coussins, nous recommandons de ranger le mobilier dans un endroit sec à l'abri des intempéries ou de le couvrir avec une housse pour meubles (incluse) d'extérieur lorsqu'il n'est pas utilisé.

COUVERCLE

Les couvre-meubles sont un excellent moyen de protéger votre ensemble de meubles de patio des éléments climatiques et des rayons UV. Par contre, il est important de s'assurer que les couvertures et les meubles sont exempts de moisissures et de débris avant de les couvrir. Il est aussi nécessaire de rapidement découvrir les meubles après la pluie et durant les périodes de grande humidité afin de prévenir l'accumulation de moisissure. Sinon, cela pourrait mener à des dommages permanents des surfaces et des finis.

GARANTIE

Ce produit est couvert par la garantie du fabricant contre les défauts de matériaux et de fabrication. La garantie ne couvre pas les dommages dus à la négligence, à l'abus ou aux intempéries. Pour consulter notre garantie complète, veuillez visiter notre site Web à l'adresse suivante : <https://agio-usa.com/service-center/warranty-registration/>.

AUSTRALIE : Nos articles sont offerts avec des garanties qui ne peuvent connaître d'exclusions au regard de la loi australienne sur la protection des consommateurs. Vous avez droit au remplacement ou au remboursement en cas de défaillance majeure de votre article ainsi qu'à une compensation en cas de perte ou de dommage prévisible. Vous avez aussi droit à la réparation ou au remplacement de l'article s'il n'est pas d'une qualité acceptable et que la défaillance n'est pas majeure.

Entretien et maintenance

Avertissement concernant l'emploi d'un parasol !

Cette table n'est pas conçue pour recevoir un parasol. Pour utiliser un parasol avec cette table, une base est nécessaire (non incluse). Si un anneau de protection de trou de parasol est fourni avec la table, s'assurer de l'insérer dans le trou au milieu de la table. Insérer le parasol dans le trou et dans une base de parasol faite de granit, de fonte, de fer forgé, de tôle d'acier ou de plastique moulé par soufflage, remplie de 9 à 22 kg/de 20 à 50 lb de sable ou d'eau.

Ne jamais utiliser un parasol avec une table sans employer une base de parasol ou un anneau de parasol, selon les Indications ci-dessus. Toujours enlever le parasol de la table quand il n'est pas utilisé. Ne jamais employer de parasol lors d'orages ou s'il y a beaucoup de vent.

DESSUS DE TABLE EN PIERRE FRITTÉE

Votre nouveau dessus de table en pierre frittée est conçu pour être durable et résistant aux taches. La pierre frittée est formée à l'aide d'un processus unique qui fusionne les minéraux pour créer une plaque solide dont les caractéristiques de performances sont inégalées.

SOINS ET ENTRETIEN

Contrairement à d'autres matériaux, la pierre frittée n'a pas besoin d'être scellée. Elle est également très facile à nettoyer et ne nécessite pas d'entretien ou de traitements particuliers. Consultez les instructions de nettoyage pour en savoir plus.

NETTOYAGE

La pierre frittée ne demande pratiquement aucun entretien. Il suffit de nettoyer le dessus de table avec de l'eau et un savon doux, puis de le rincer à l'eau claire. Essuyez-le avec un chiffon blanc et propre pour éliminer les traces ou les résidus. N'utilisez jamais de laine d'acier, de crème à récurer, de nettoyeurs abrasifs, d'acides ou de produits à base de pétrole pour le nettoyage. Les déversements accidentels doivent être immédiatement nettoyés conformément à la procédure décrite ci-dessus.

RECOMMANDATIONS

Utilisez des sous-verres et des sets de table pour protéger votre table. Les sous-verres permettent d'absorber la condensation produite par les contenants de boissons et d'éviter que les récipients chauds ne laissent des auréoles. Utilisez des dessous-de-plat pour limiter le transfert rapide de la chaleur. Le dessus de table peut absorber rapidement la chaleur d'un plat brûlant et potentiellement fissurer le plat. Recouvrez votre ensemble de salle à manger avec une housse pour meubles d'extérieur lorsque vous ne l'utilisez pas.

Pour obtenir des renseignements supplémentaires concernant l'entretien des dessus de table en pierre frittée, visitez notre site Internet à l'adresse suivante : www.agio-usa.com/claycare ou www.agio-usa.com/porcelaincare ou téléphoner à notre service à la clientèle à la clientèle à les États-Unis et Canada au 1-888-383-1932, 9 h à 17 h (HNE) DU LUNDI AU VENDREDI.

ITM. / ART. 1807321
JUEGO DE COMEDOR PARA PATIO DE 7 PIEZAS

IMPORTANTE: CONSERVE PARA FUTURA REFERENCIA. LEA CUIDADOSAMENTE ESTE ARTÍCULO ES PARA USO DOMÉSTICO EN EXTERIORES SOLAMENTE. NO ES PARA USO COMERCIAL.

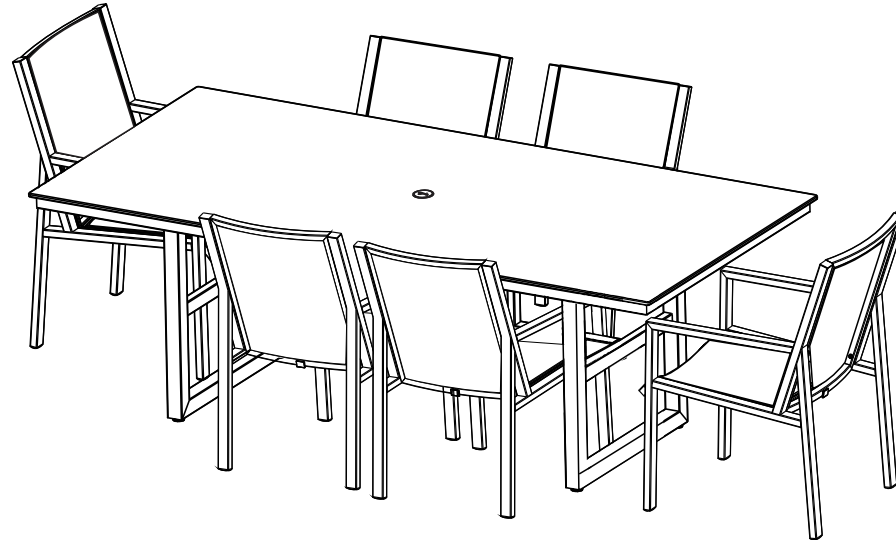

¿PREGUNTAS, PROBLEMAS, PIEZAS FALTANTES?

Antes de regresar este producto a la tienda, comuníquese por favor con nuestro Departamento de Servicio a Clientes en los E.U.A. y Canadá, al tel. 1-888-383-1932, de 9 am a 5 pm, de lunes a viernes, hora del este E.U.A. (inglés y francés) o envíe un correo electrónico a customerservice@agio-usa.com (Teléfono y servicio no válidos en México).

Para soporte adicional en video sobre el ensamble, solución de problemas, cuidado y mantenimiento del mueble agio para exteriores, visite nuestra página web en : www.agio-usa.com/service-center/maintenance/
(Página de Internet disponible sólo en inglés)

PREPARACIÓN

Antes de comenzar a ensamblar este producto, asegúrese que todas las piezas estén completas. Compare las piezas con el listado de contenido de piezas y de herramientas del empaque. No intente ensamblar el producto si faltase alguna pieza o si estuviera dañada. Si así fuera, no continúe y llame a nuestro centro de servicio al cliente. Mano de obra sugerida para el montaje: 2 personas. Herramientas requeridas para el ensamblaje: Llave inglesa (incluida).

⚠ INFORMACIÓN DE SEGURIDAD

Por favor lea con atención este manual completo antes de ensamblar o instalar el producto. Los niños no deben participar en la operación, el ensamblaje, remoción o del producto.

Cuidados y mantenimiento (Accesorios de limpieza no incluidos)

ARMAZÓN

Limpieza - Use un jabón suave y agua tibia. No utilice materiales abrasivos, limpiadores o productos con blanqueador. Enjuague con agua limpia y seque por completo.

Mantenimiento - Limpie periódicamente y seque bien. Asegúrese de vaciar el agua acumulada dentro del armazón. Para vaciar los armazones, retire las tapas de las patas e incline los armazones, si es necesario, para sacar toda el agua. Esto es importante. Si se permite que se acumule el agua dentro de los armazones y luego se exponen a temperaturas de congelación, puede ocasionar un daño a la tubería del armazón. Tal daño no lo cubre la garantía. Siempre limpie, vacíe y seque bien antes de almacenar durante el invierno. Para mejores resultados, siempre guarde o cubra el mueble cuando no lo use.

** cuando limpie o mueva artículos grandes y pesados, siempre deben hacerlo entre dos personas. Nunca arrastre el mueble.

TELAS (COJINES / ASIENTOS)

PHIFERTEX® PREMIER INSTRUCCIONES DE LIMPIEZA

1. Prepare una solución de limpieza simple con detergente para platos líquido y agua.
2. Limpiar la tela usando esponja o paño suave sumergido en solución.
3. Enjuague bien con agua limpia y seca al aire.
4. Evite el contacto directo con productos a base de aceite, que puede causar envejecimiento acelerado de tela. Si contacto directo ocurre, limpie inmediatamente. Consulte la página: <http://phifertexpremier.com/cleaning/> para más información. (Página de Internet disponible sólo en inglés)

Mantenimiento - La mejor forma de mantener la belleza de los cojines y de los asientos es guardarlos en un área seca y lejos de la intemperie cuando no se usen o taparlos con fundas para muebles (incluida) al aire libre disponibles en el mercado.

CUBIERTA

Las fundas para muebles son una forma estupenda de proteger su conjunto de las inclemencias del tiempo y de la luz UV. Sin embargo, es importante asegurarse de que los muebles y las fundas estén libres de humedad y residuos antes de cubrirlos. Además, es necesario destapar los muebles rápidamente después de la lluvia o durante periodos con mucha humedad para evitar que se acumule. Si no lo hace, puede dañar permanente la superficie y el acabado.

GARANTÍA (Garantía no válida en México)

Este producto está cubierto por la garantía por parte del fabricante contra defectos de materiales y mano de obra. La garantía no cubre los daños por negligencia, maltrato o condiciones meteorológicas adversas. Consulte la garantía completa en nuestro sitio web <https://agio-usa.com/service-center/warranty-registration/>.

AUSTRALIA : Nuestros productos cuentan con garantías que no se pueden excluir bajo las Leyes del Consumidor de Australia. Usted tiene derecho a un cambio o devolución en caso de un fallo importante y a una compensación por cualquier otra pérdida o daño razonablemente previsible. También tiene derecho a la reparación o reemplazo de los bienes, si éstos no cumplen con una calidad aceptable y el fallo no constituye un fallo importante.

Cuidados y mantenimiento

¡ADVERTENCIA DEL USO DE LA SOMBRILLA!

Esta mesa no está diseñada para soportar una sombrilla. Para usar una sombrilla con esta mesa se requiere de una base para sombrilla (no incluida). La mesa viene con un aro protector en el orificio para la sombrilla; asegúrese de que esté insertado en el orificio del centro de la mesa antes de usar la sombrilla. Coloque la sombrilla a través de la abertura y en una base para sombrilla hecha de granito, hierro fundido, hierro forjado, plato de acero o plástico moldeado por soplado relleno con 9 kg a 22 kg o más de arena o agua.

Nunca use una sombrilla en una mesa sin base o un aro como los que se describen arriba. Siempre quite la sombrilla de la mesa cuando no la utilice. Nunca use una sombrilla cuando haya tormentas o vientos fuertes.

TABLERO DE MESA DE PIEDRA SINTERIZADA

Su nuevo tablero de piedra sinterizada está fabricado para ser duradero y resistente a las manchas. La piedra sinterizada se forma mediante un proceso único que fusiona minerales para crear una losa con cuerpo y unas características de rendimiento inigualables.

CUIDADO Y MANTENIMIENTO

A diferencia de otros materiales pétreos, la piedra sinterizada no necesita sellado. También es extremadamente fácil de limpiar, ya que no requiere fórmulas ni tratamientos especiales. Consulte las instrucciones de limpieza para obtener más información.

LIMPIEZA

La piedra sinterizada prácticamente no necesita mantenimiento. Basta con limpiar el tablero con agua y jabón suave. Enjuáguelo con agua limpia y séquelo con un paño blanco y limpio para eliminar rayas o residuos. No utilice nunca estropajos de acero, cremas abrasivas, productos de limpieza abrasivos, ácidos, ni productos derivados del petróleo para limpiarlo. Los derrames accidentales deben limpiarse inmediatamente como se ha descrito anteriormente.

RECOMENDACIONES

Utilice posavasos y salvamanteles para proteger el tablero de la mesa. Los posavasos ayudarán a absorber la humedad de los recipientes de bebidas y evitarán que los recipientes calientes dejen anillos. Utilice salvamanteles o almohadillas calientes entre los platos y la superficie de la mesa para minimizar la transferencia rápida de calor. La superficie de la mesa puede absorber rápidamente el calor de un plato caliente y romperlo. Cubra el juego de comedor con una funda para muebles de exterior cuando no lo utilice. Para obtener información adicional y más detallada sobre el cuidado del tablero de la mesa de piedra sinterizada, visite nuestro sitio web en www.agio-usa.com/service-center/maintenance/ o llame a nuestro Centro de Servicio al Cliente en los Estados Unidos y Canadá al teléfono 1-888-383-1932, 9:00 a.m. – 5:00 p.m. (HORA DEL ESTE) LUNES - VIERNES. (Teléfono y servicios no válidos en México)

Assembly Instructions / Instructions de montage / Instrucciones de ensamblaje

Two Adults Recommended. Assembly Required
 Deux adultes recommandés. À monter soi-même

Se recomienda ensamblar entre dos adultos. Se requiere ensamblaje

Dining Chair Parts List / Liste des pièces de la chaise de salle à manger / Lista de piezas de la silla de comedor



Hand tighten / Serrer à la main / Apretar a mano

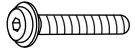

Fully tighten / Serrer complètement / Apretar completamente

	PARTS LIST LISTE DES PIÈCES LISTA DE PIEZAS	DESCRIPTION DESCRIPTION DESCRIPCIÓN	ORDER PART # NUMÉRO DE LA PIÈCE #PIEZA DEL PRODUCTO	QTY QTÉ CANT.
A		BACK FRAME DOSSIER RESPALDO	AN0871	6
B		SEAT FRAME CADRE DU FAUTEUIL ARMAZÓN DE LA SILLA	AN0872	6
C		RIGHT LEG PIED GAUCHE PATA DERECHA DE LA SILLA	AN0873	6
D		LEFT LEG PIED DROIT PATA IZQUIERDA DE LA SILLA	AN0874	6
E		(38 mm) BOLT (38 mm) BOULONS (38 mm) TORNILLOS	HWI020	60
F		ALLEN WRENCH CLÉ HEXAGONALE LLAVE ALLEN	HW0252	6

FACTORY ASSEMBLY / ASSEMBLÉ EN USINE / ENSAMBLAJE DE FÁBRICA

G		FOOT CAP CAPUCHON DE PIED TAPA DE LA PATA	FC0439	24
---	---	---	--------	----

Dining Chair Assembly / Assemblage de la chaise de salle à manger / Ensamblaje de la silla de comedor

⚠ WARNING:

Perform all assembly steps on a flat, soft, non-abrasive surface to avoid scratching the finish. Do not attempt to assemble the chair if any parts are missing or damaged.

⚠ AVERTISSEMENT :

Effectuez toutes les étapes de l'assemblage sur une surface plane, lisse et non-abrasive pour éviter de rayer le fini. N'essayez pas d'assembler la chaise si des pièces sont manquantes ou endommagées.

⚠ ADVERTENCIA:

Realice los pasos de ensamblaje sobre una superficie plana, suave y no abrasiva para evitar rasguños en el acabado. No intente montar la silla, si faltan pieza o están dañadas.

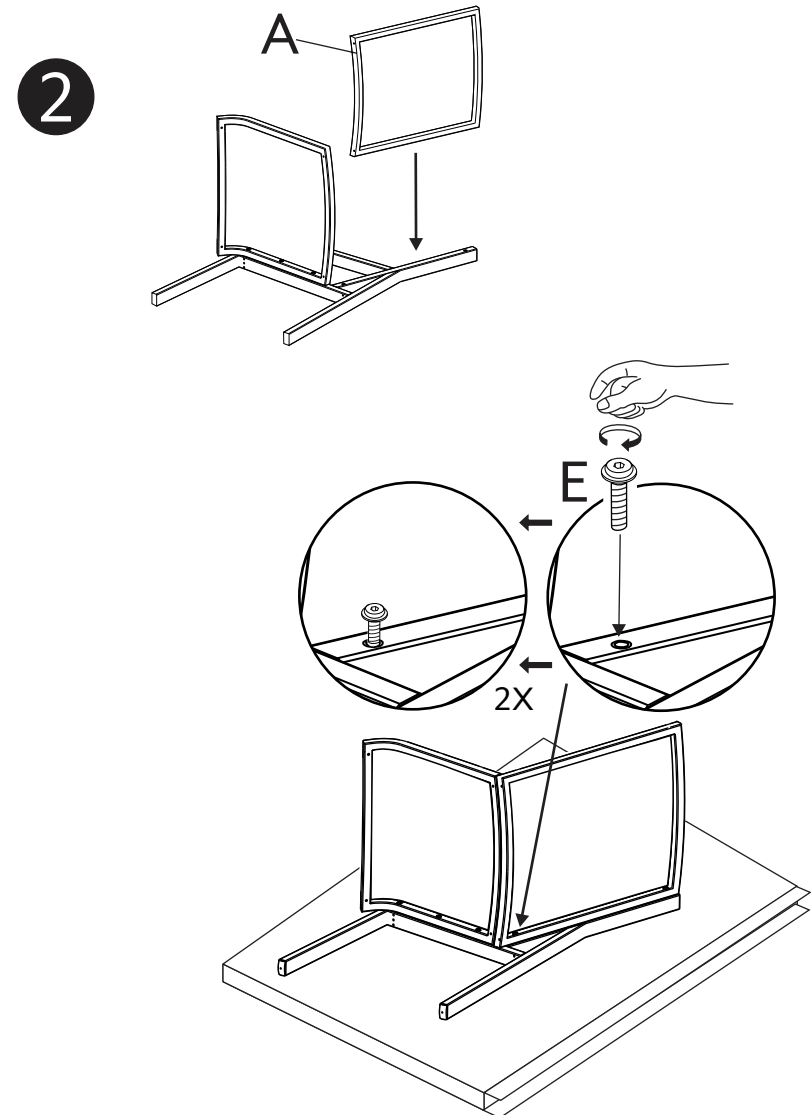
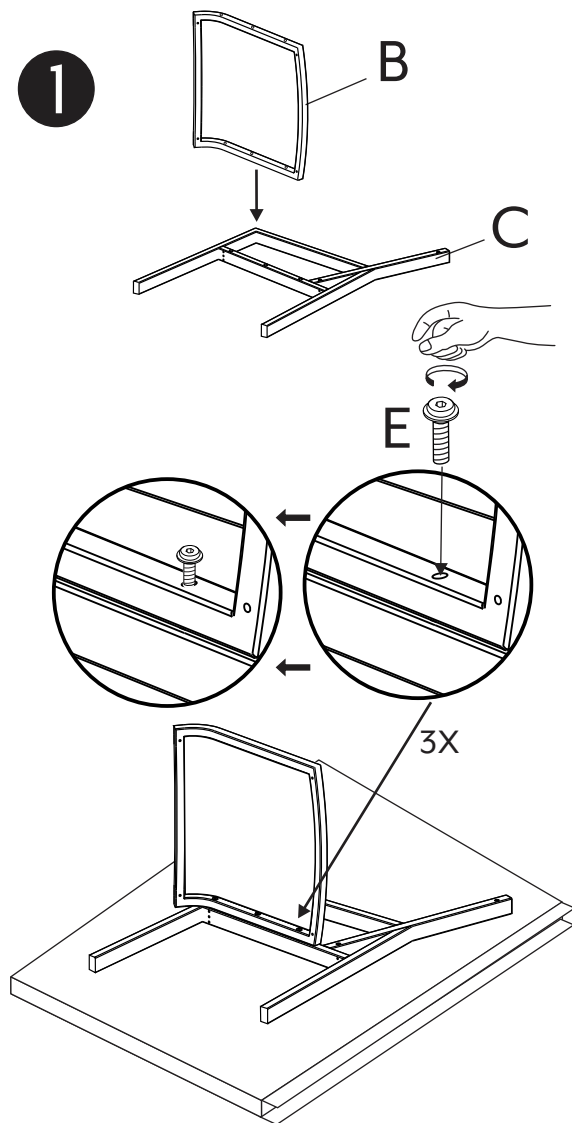

Dining Chair Assembly / Assemblage de la chaise de salle à manger / Ensamblaje de la silla de comedor

3

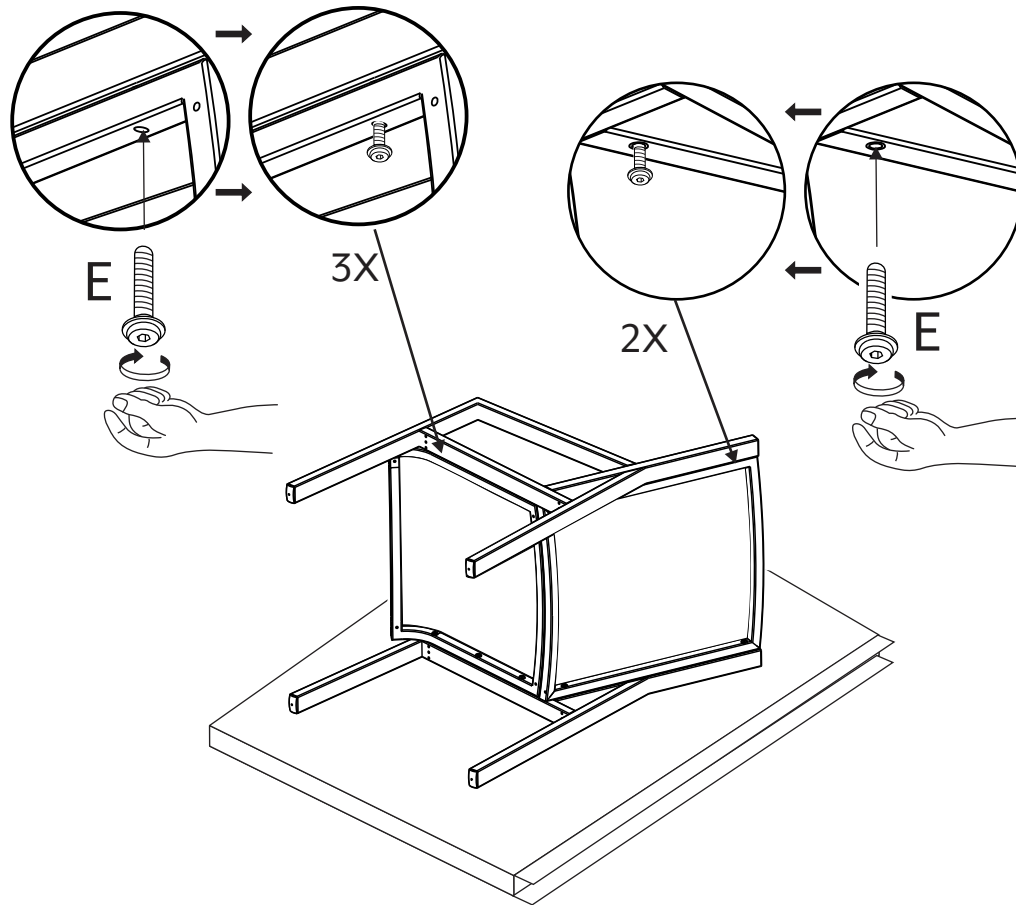
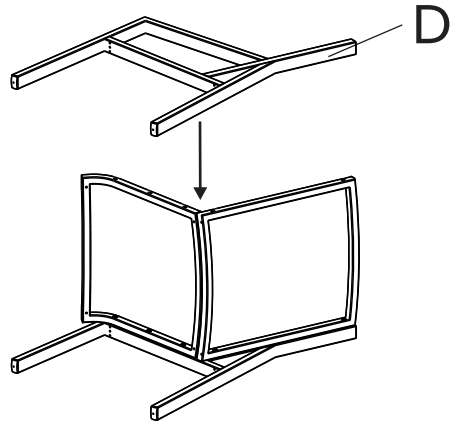



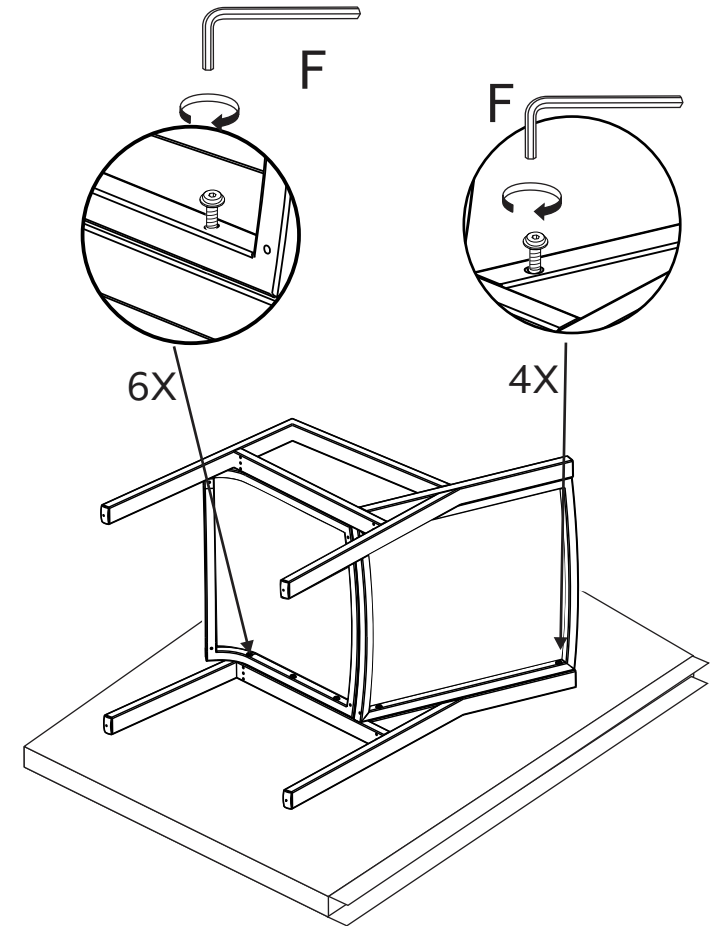

4

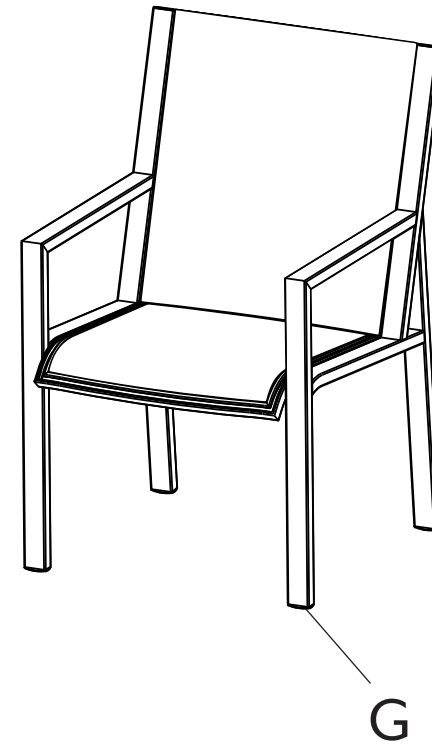
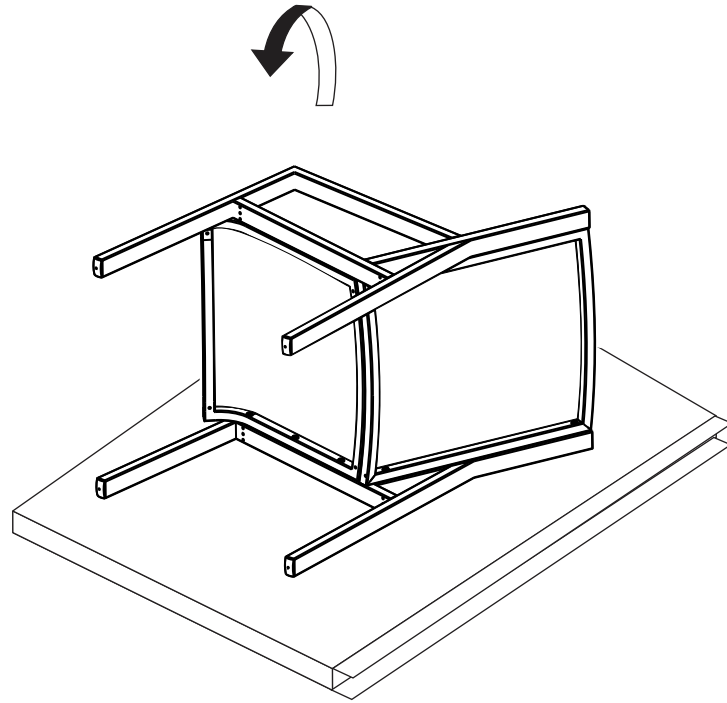

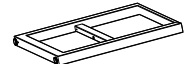
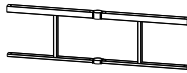

5

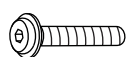
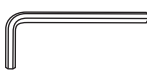

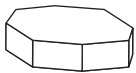
Dining Table Parts List / Liste des pièces de la table de salle à manger / Lista de piezas de la mesa de comedor

	PARTS LIST LISTE DES PIÈCES LISTA DE PIEZAS	DESCRIPTION DESCRIPTION DESCRIPCIÓN	ORDER PART # NUMÉRO DE LA PIÈCE #PIEZA DEL PRODUCTO	QTY QTÉ CANT.
A		TABLE TOP PLATEAU CUBIERTA DE LA MESA	AT53662	1
B		TABLE LEG PIED DE TABLE PATAS DE LA MESA	AT53663	2
C		LEG CONNECTOR BRACKET CONNEXION DES PIEDS SOPORTE CONECTOR DE LAS PATAS	AT53664	1
D		(20 mm) BOLT (20 mm) BOULONS (20 mm) TORNILLOS	HW0961	6
E		(35 mm) BOLT (35 mm) BOULONS (35 mm) TORNILLOS	HW0959	4
F		ALLEN WRENCH CLÉ HEXAGONALE LLAVE ALLEN	HW0252	1
G		UMBRELLA HOLE RING-2 BAGUE DE TROU DE PARASOL-2 ANILLO DEL AGUJERO DEL PARAGUAS-2	G027 Y G0279	1
H		FURNITURE COVER HOUSSE DE PROTECTION CUBIERTA DEL MOBILIARIO	ZZR08812	1

FACTORY ASSEMBLY / ASSEMBLÉ EN USINE / ENSAMBLAJE DE FÁBRICA

I		UMBRELLA RING SET-1 BOUCHON ET BAGUE DU TROU DE PARASOL-1 JUEGO DEL ANILLO DE LA SOMBRILLA-1	G0367 Y G0393	1
J		FOOT CAP CAPUCHON DE PIED TAPA DE LA PATA	FC0754	4

Dining Table Assembly / Assemblage de la table de salle à manger / Ensamblaje de la mesa de comedor

⚠ WARNING:
Perform all assembly steps on a flat, soft, non-abrasive surface to avoid scratching the finish.

⚠ AVERTISSEMENT :
Effectuez toutes les étapes de l'assemblage sur une surface plane, lisse et non-abrasive pour éviter de rayer le fini.

⚠ ADVERTENCIA:
Realice los pasos de ensamblaje sobre una superficie plana, suave y no abrasiva para evitar rasguños en el acabado.

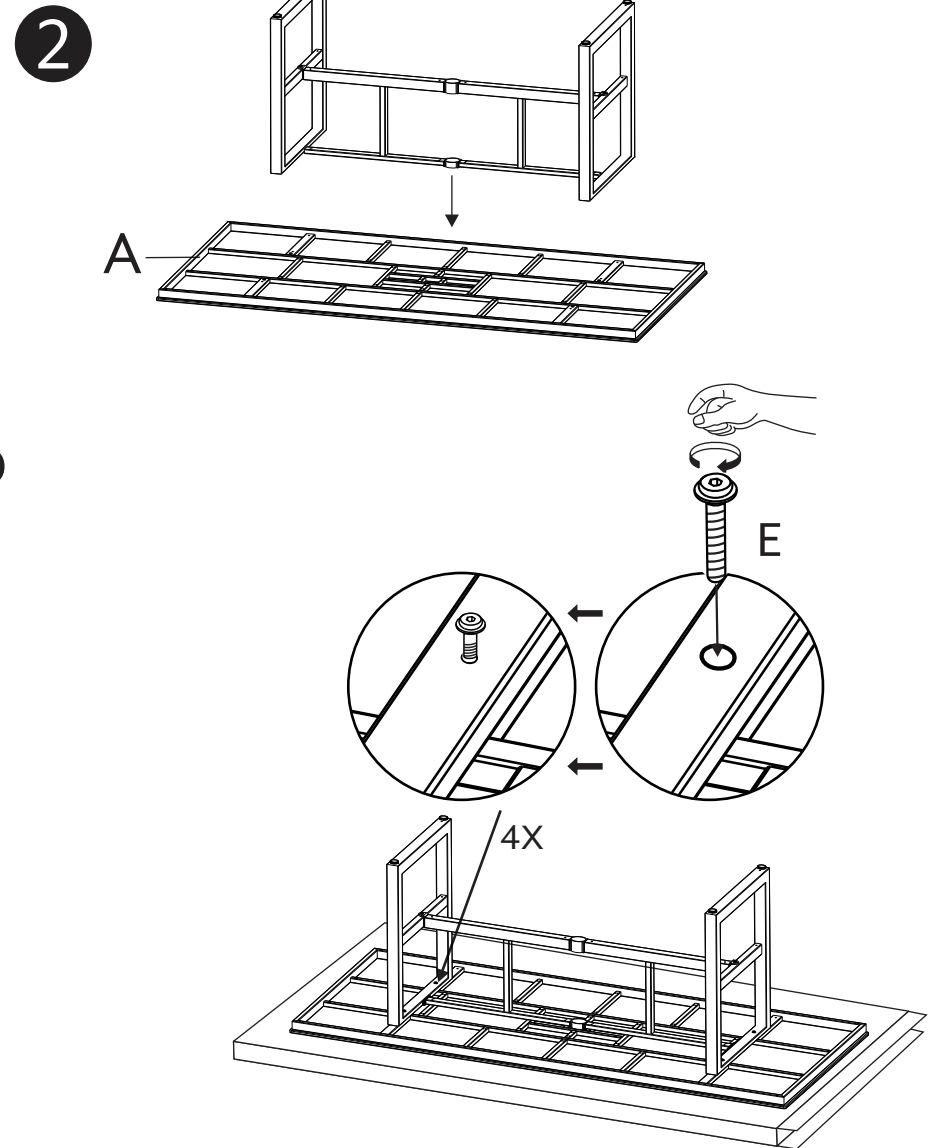
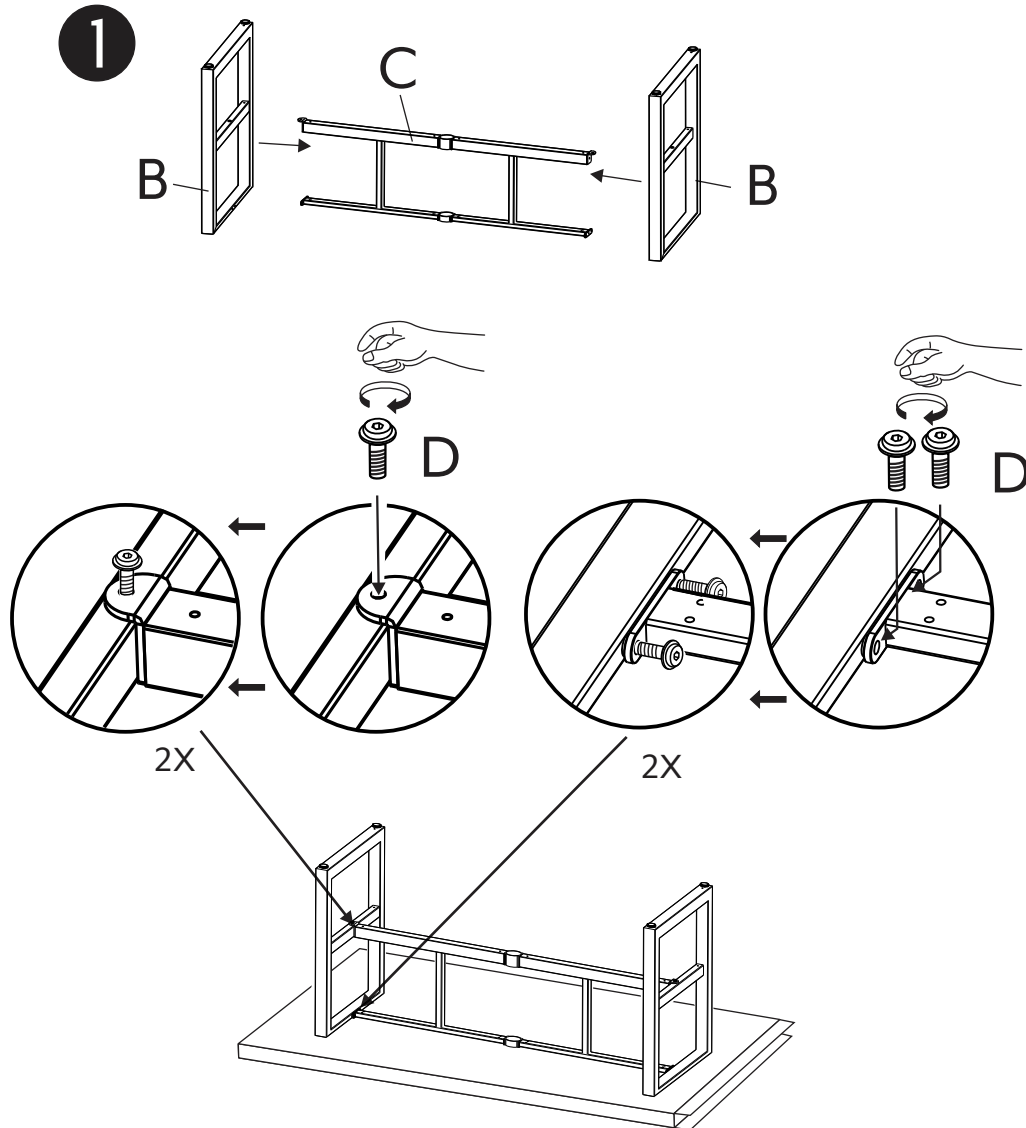

Dining Table Assembly / Assemblage de la table à manger / Ensamblaje de la mesa de comedor

3

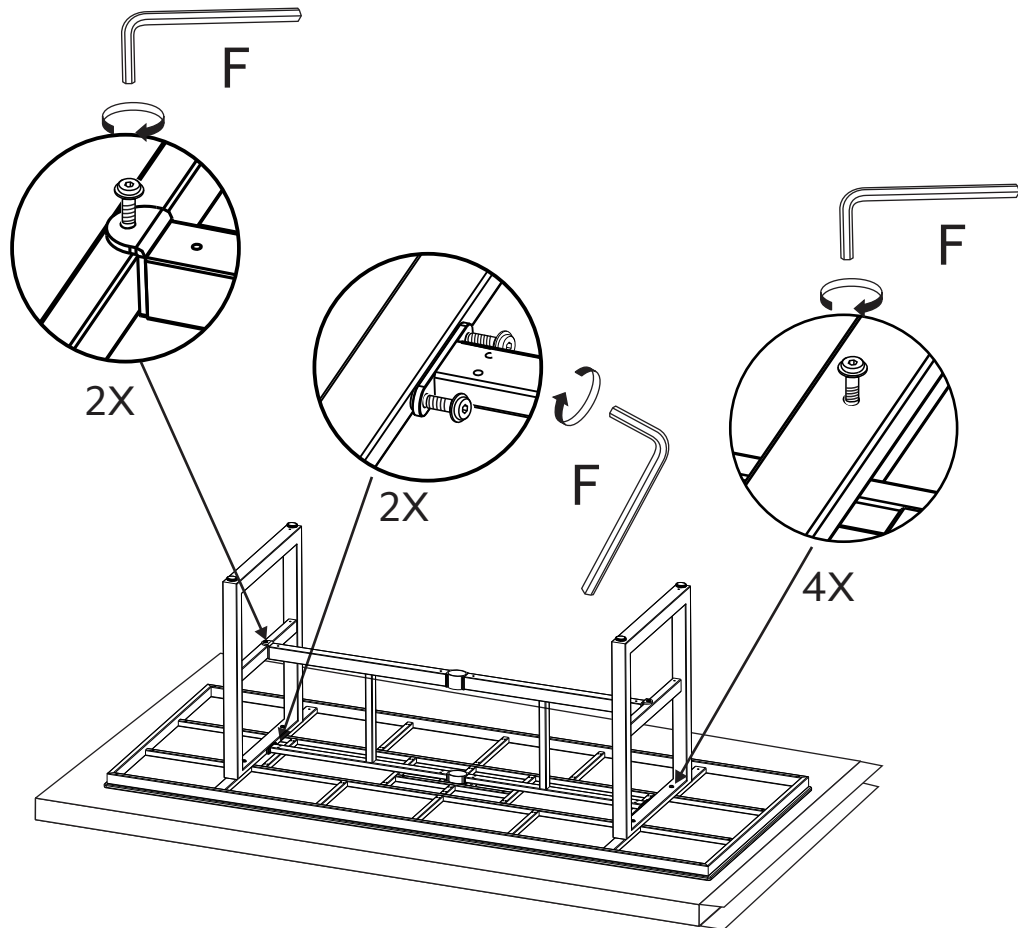

4

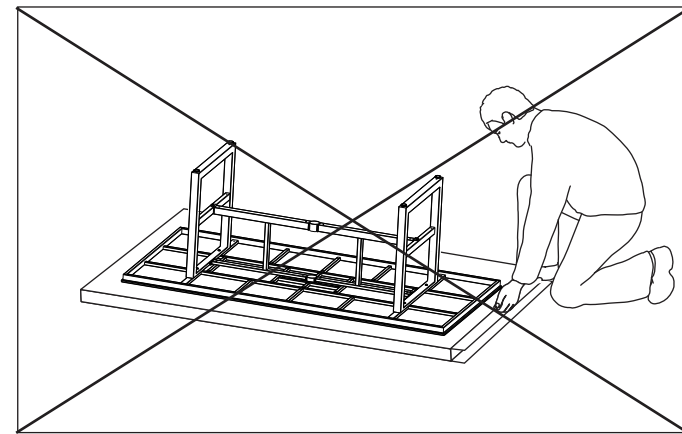
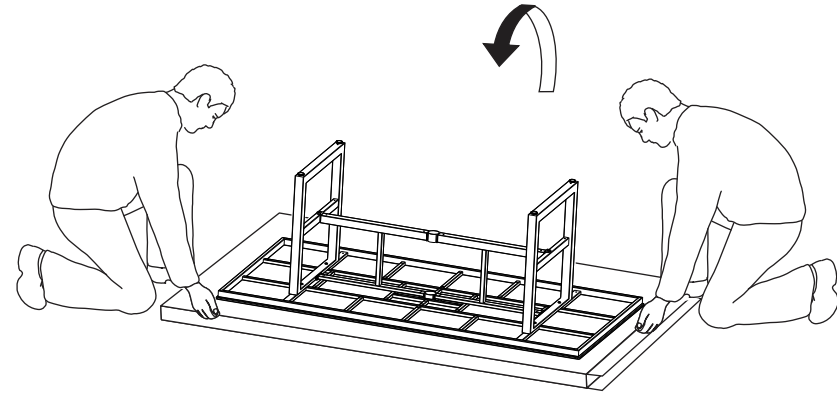

⚠ Do not use any table leg as a pivot point to turn over the table.
N'utilisez pas une pied de table comme le point de pivot pour retourner la table.
No use ninguna pata de la mesa como el punto de apoyo para volcar la mesa.

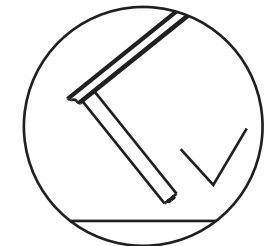
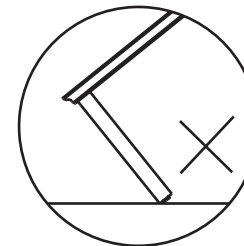

Dining Table Assembly / Assemblage de la table de salle à manger / Ensamblaje de la mesa de comedor

5

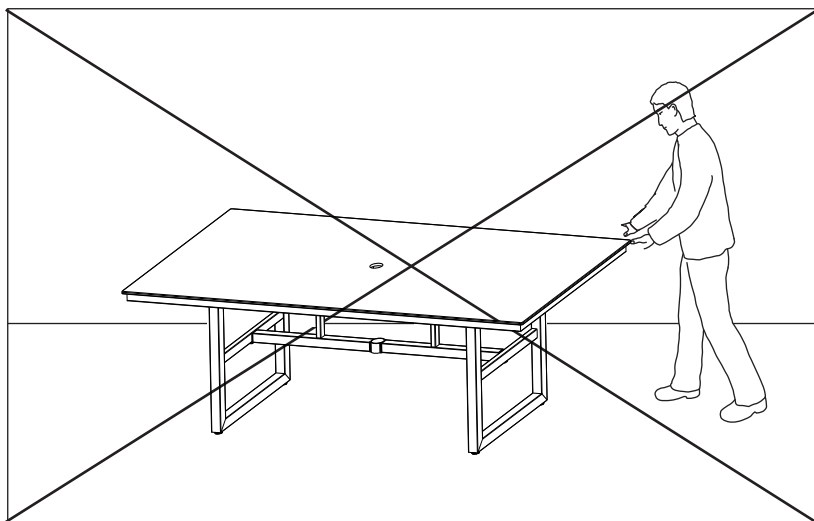
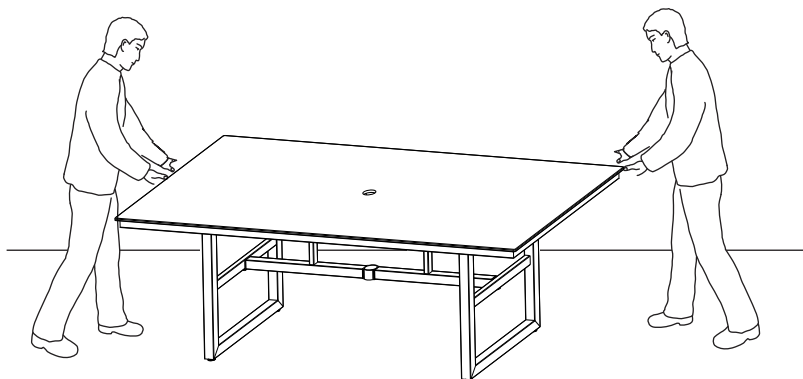

6

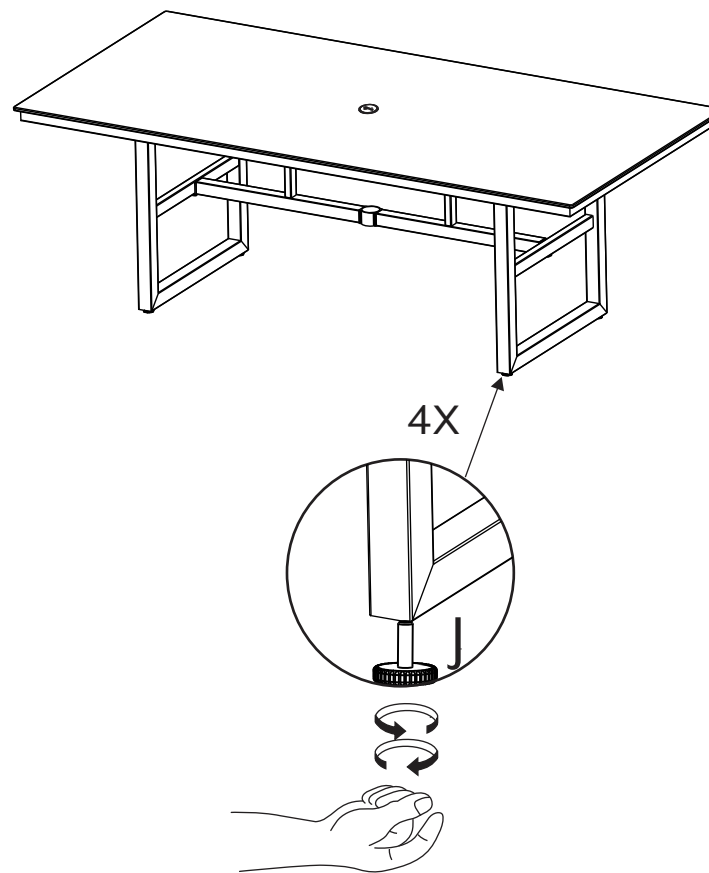

Dining Table Assembly / Assemblage de la table de salle à manger / Ensamblaje de la mesa de comedor

7

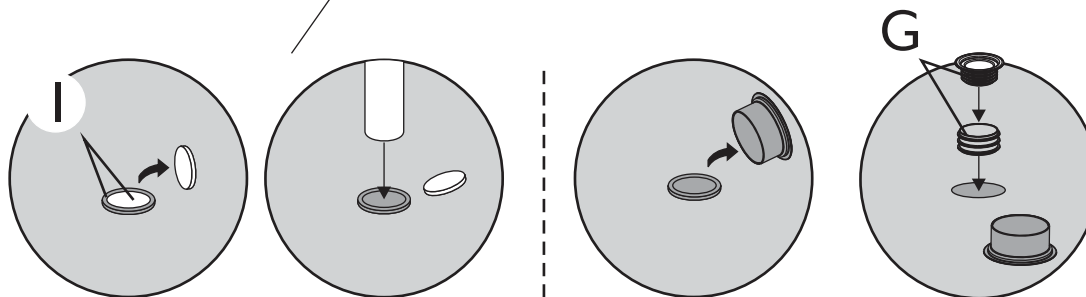
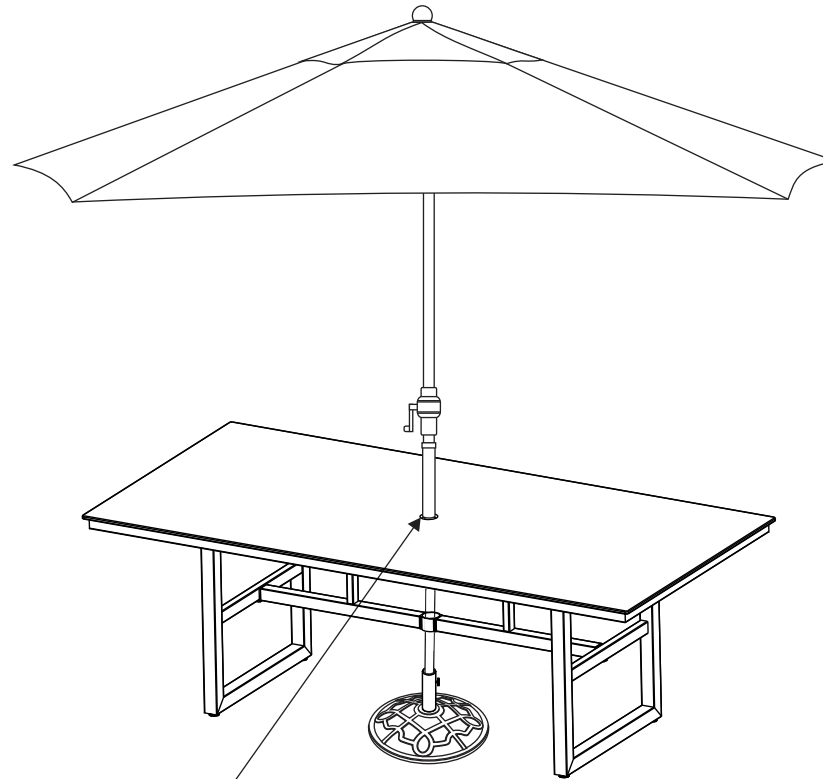

Umbrella and base not included
Parasol et base non compris
Sombrilla y base no incluidos

If using a small umbrella with a pole less than 1.4 in / 3.8cm, replace part I with part G.
Lors d'utilisation d'un petit parasol dont le poteau mesure moins de 3,8 cm/1,4 po, remplacer la pièce I par la pièce G.
Si usa una sombrilla más pequeña, con un poste de menos de 3.8 cm, cambie la parte I por la parte G.

8

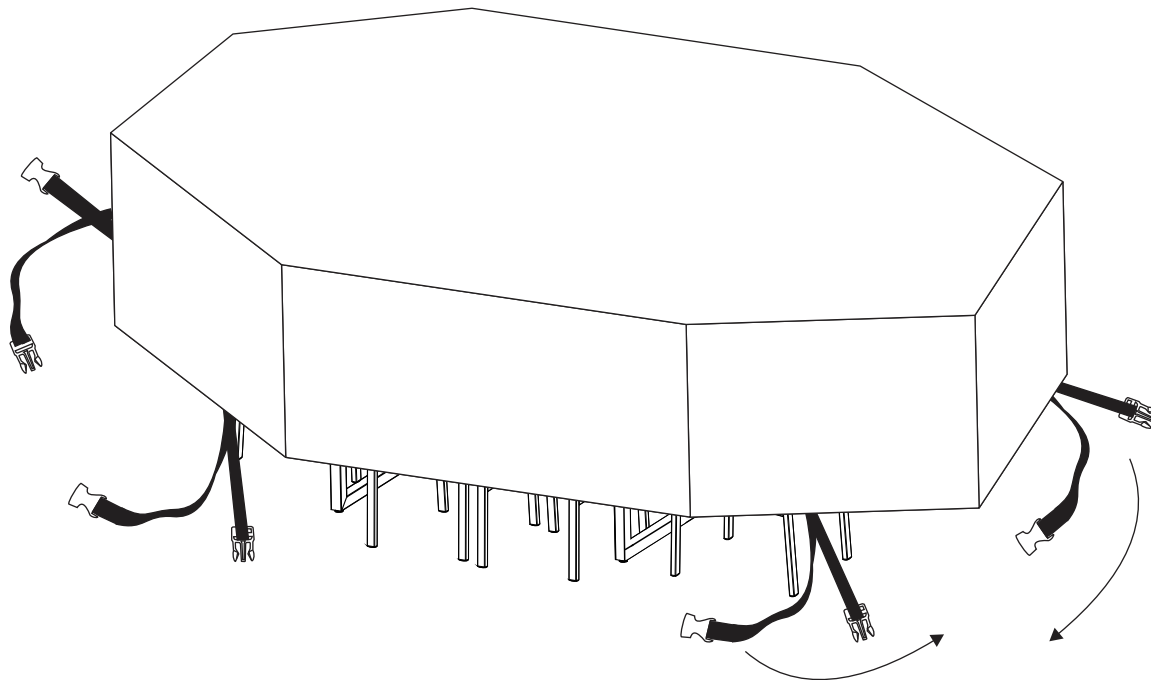
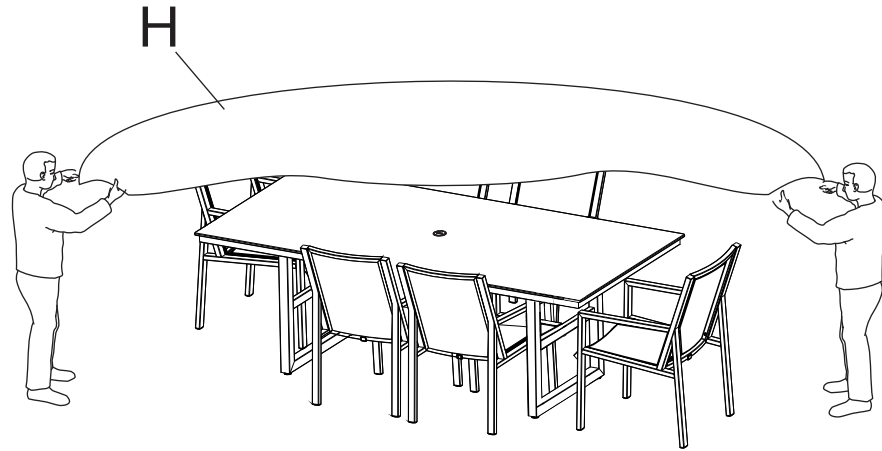

A

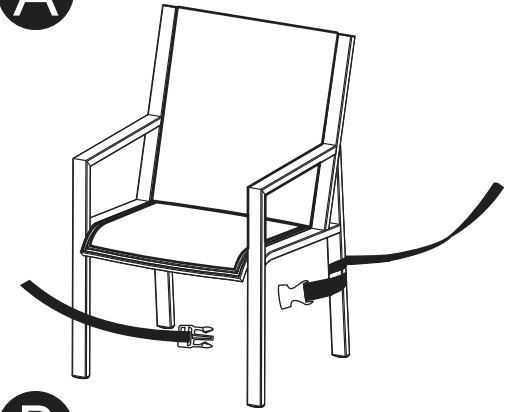

B

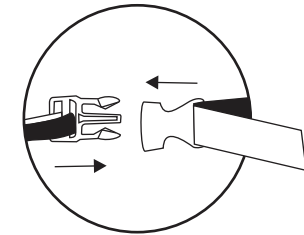

C

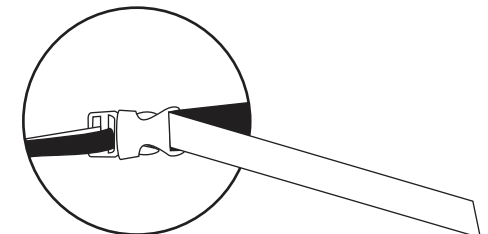
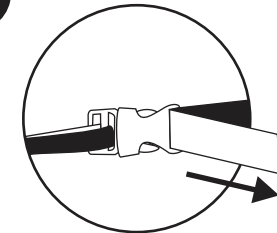

Distro Address / Adresse du distributeur / Dirección del distribuidor

Distributed by:
Costco Wholesale Corporation
P.O. Box 34535
Seattle, WA 98124-1535
USA
1-800-774-2678
www.costco.com

Costco Wholesale Canada Ltd.*
415 W. Hunt Club Road
Ottawa, Ontario
K2E 1C5, Canada
1-800-463-3783
www.costco.ca
* faisant affaire au Québec sous
le nom les Entrepôts Costco

Importado por:
Importadora Primex S.A. de C.V.
Blvd. Magnocentro No. 4
San Fernando La Herradura
Huixquilucan, Estado de México
C.P. 52765
RFC: IPR-930907-S70
Tel.: (55)-5246-5500
www.costco.com.mx

Costco Wholesale Australia Pty Ltd
17-21 Parramatta Road
Lidcombe NSW 2141
Australia
www.costco.com.au

Costco Wholesale UK Ltd /
Costco Online UK Ltd
Hartspring Lane
Watford, Herts
WD25 8JS
United Kingdom
01923 213113
www.costco.co.uk

Costco Wholesale Spain S.L.U.
Polígono Empresarial Los Gavilanes
C/ Agustín de Betancourt, 17
28906 Getafe (Madrid) España
NIF: B86509460
900 111 155
www.costco.es

Costco Wholesale Iceland ehf.
Kauptún 3-7, 210 Gardabaer
Iceland
www.costco.is

Costco France
1 avenue de Bréhat
91140 Villebon-sur-Yvette
France
01 80 45 01 10
www.costco.fr

Costco Wholesale Japan Ltd.
2 Kakuchi, 2 Gaiku, Kaneda-Nishi
361 Urakura, Kisarazu shi
Chiba, 292-0007 Japan
0570-200-800
www.costco.co.jp

Costco Wholesale Korea, Ltd.
40, Iljik-ro
Gwangmyeong-si
Gyeonggi-do, 14347, Korea
1899-9900
www.costco.co.kr

Costco Wholesale New Zealand Limited
2 Gunton Drive
Westgate
Auckland 0814
New Zealand
www.costco.co.nz

Costco (China) Investment Co., Ltd.
Room 01 Mezzanine
No. 5178, Kang Xin Highway
Pudong New District
Shanghai
China 201315
+86-21-6257-7065

Costco Wholesale Sweden AB
Box 614
114 11 Stockholm
Sweden
www.costco.se

MADE IN CHINA
FABRIQUÉ EN CHINE
HECHO EN CHINA