

Assembly Instructions

Vitoria™ 5000 - Carport

Approx. Dim.

499 L x 290 W x 240 H cm / 196.4" L x 114.1" W x 94.5" H

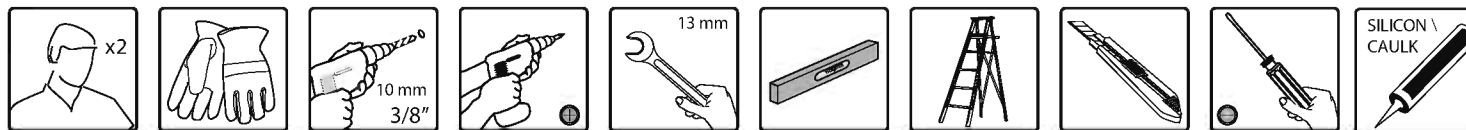

After Sale Service

Email: customer.service@palram.com

USA 877-627-8476
Canada 1 800-866-5749

England 01302-380775
Germany 0180-522-8778

France 0169-791-094
International +972 4-848-6942

www.palramapplications.com

IMPORTANT

Please read these instructions carefully before you start to assemble this greenhouse.
Please carry out the steps in the order set out in these instructions.
Keep these instructions in a safe place for future reference.

» Care and Safety advice

- Please follow the instructions as listed in this manual.
- Sort the parts and check against the list of contents.
- For safety purposes we strongly recommend that the product will be assembled by at least two people.
- Some parts have metal edges. Please be careful when handling components. Always wear gloves, shoes and safety goggles during assembly.
- Do not attempt to assemble the carport in windy or wet conditions.
- Dispose of all plastic bags safely – keep them out of reach of small children.
- Keep children away from the assembly area.
- Do not attempt to assemble the carport if you are tired, have taken drugs, medications or alcohol, or if you are prone to dizzy spells.
- When using a stepladder or power tools, ensure that you are follow the manufacturer's safety advice.
- Do not climb or stand on the roof.
- Heavy articles should not be leaned against the poles.
- Please consult your local authorities if any permits are required to erect carport.
- Keep roof and gutters clean of snow, dirt & leaves.
- Heavy amounts of snow on roof can damage the carport making it unsafe to stand below or nearby.
- This product was designed and produced to be a carport only.

» Some versions of this carport are painted.

If color was scratched during assembly it can be fixed with the following tints:
Gray – RAL 7012

» Cleaning instructions

When your carport needs cleaning, use a mild detergent solution and rinse with cold clean water.
Do not use acetone, abrasive cleaners, or others special detergents to clean the panel.

» Before Starting Assembly

- This carport must be assembled on a solid base (such as concrete or asphalt).
- Choose your site carefully before beginning assembly. Site surface (mainly below poles) needs to be level.
- During assembly use a soft platform below the parts to avoid scratches and damages.

» T001



» During Assembly



When encountering the information icon, please refer to the relevant assembly step for additional comments and assistance.

The Vitoria carport has 4 gutters heads, you can choose whether to make them active or keep them in its original condition - non active. To activate please follow step 15

Step 3:

- It is recommended to place a sheet / Carton below the parts to avoid scratches and peeling of paint.
- Profile should be fixed in front of the second set of holes from the edge.

Step 5: Please connect two parts when one person lifts the construction at an angle as illustrated in drawing 5a.

Step 9: Central channel should remain open. Please place the panel aside the central channel of the arched profile, as illustrated in the top circle.

Step 10: Do not tighten the screws fully, until both sides panels in place.

Step 11: Profile stretching occurs only when all screws closed fully, at the same time; on both sides

Step 12: Repeat and follow the same action for all profiles left as explained in stages 10-11.

Step 15: Optional – if you wish to use the gutters heads for water drainage, pop the inner plastic by making a small hole with a screwdriver and then pop it with your finger.

Step 17: Level the profiles legs and then adapt screws and plugs to the ground type.

» General:

- Tighten all screws at the end of assembly.

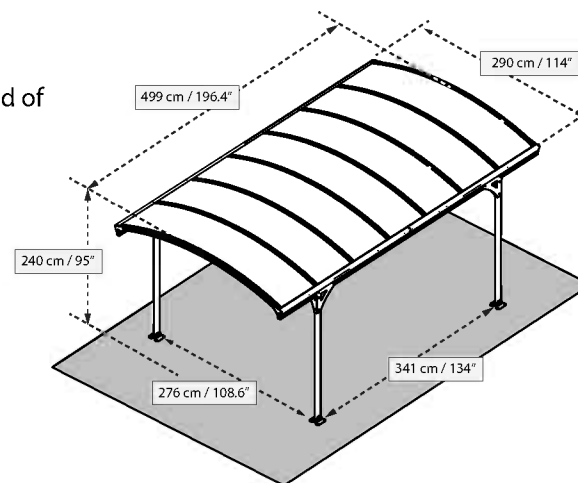



This carport should be assembled on a solid base (such as concrete). Without solid base, pre-foundation, that will include concrete and metal, is needed as in this drawing

Pavement Stone

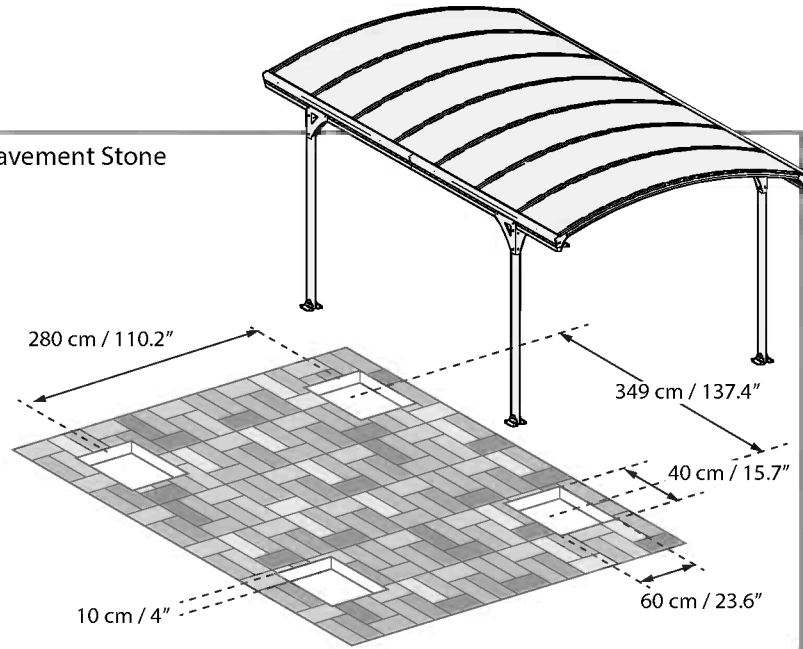

Asphalt / Soil

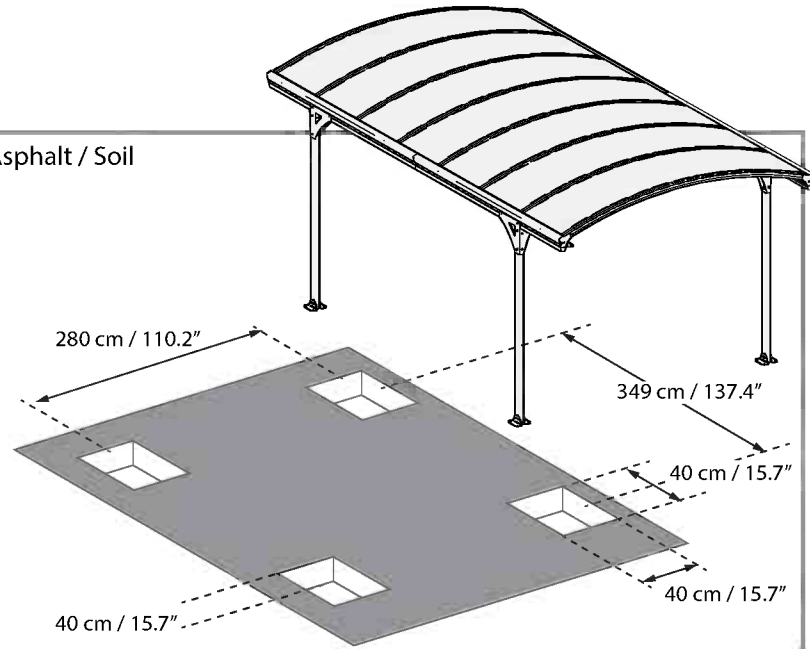

OR

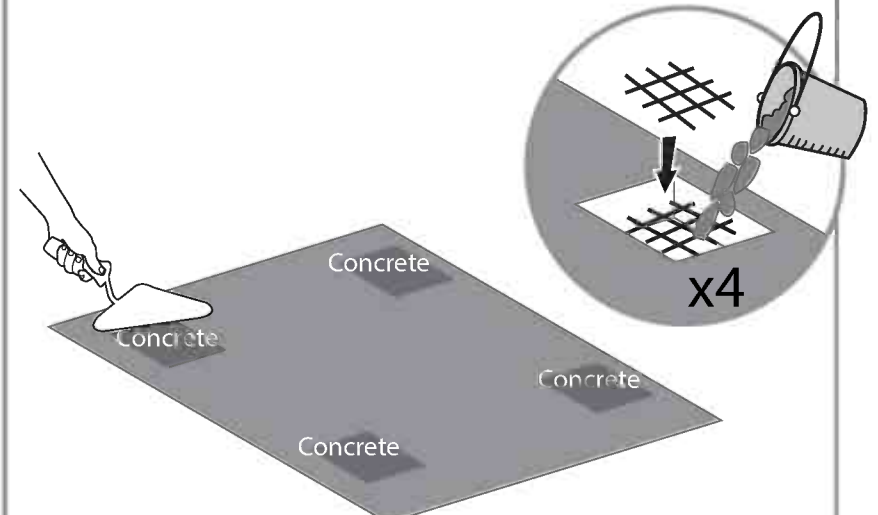
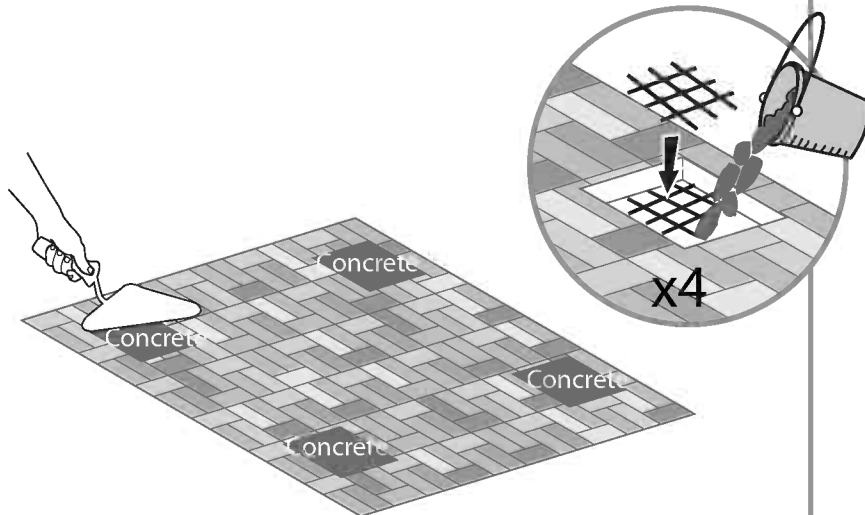

IMPORTANT

Veillez lire attentivement les instructions avant de procéder à l'assemblage de cet auvent.

Veillez suivre attentivement et dans l'ordre les différentes étapes.

Conservez les instructions dans un endroit accessible en vue d'une référence future.

» **Précautions et mesure de sécurité**

- Veuillez respecter les instructions énumérées dans ce manuel.
- Trier les pièces et vérifier la liste du contenu.
- Pour des raisons de sécurité, nous recommandons fortement que le produit soit assemblé par au moins deux personnes.
- Quelques pièces ont des bords métalliques. Faites attention lors de la manipulation des composants, portez toujours des gants et des chaussures de sécurité lors de l'assemblage.
- N'essayez pas d'assembler l'auvent dans des conditions venteuses ou pluvieuses.
- Disposez tous les sacs plastiques de manière sécurisée – conservez-les hors de portée des enfants
- Eloignez les enfants de la zone d'assemblage
- Evitez d'assembler l'auvent si vous êtes fatigué, sous traitement médicamenteux ou sous l'emprise d'alcool ou souffrez d'étourdissements.
- Lorsque vous utilisez un escabeau ou des outils électriques, assurez-vous de respecter toutes les consignes de sécurité du fabricant.
- Evitez de grimper ou de vous tenir sur la toiture.
- Les pièces lourdes ne doivent pas être posées sur les poteaux.
- Veuillez consulter la réglementation locale afin de vous assurer si un permis est nécessaire pour la mise en place d'un auvent
- Veuillez conserver la toiture et les gouttières en parfait état de propreté (neige, saleté, feuilles)
- Une grosse quantité de neige sur la toiture peut endommager l'auvent et le rendre dangereux
- Ce produit a été conçu et produit pour être un auvent uniquement.
- Certaines versions de cet auvent sont peintes.

» Si la couleur est éraflée pendant l'assemblage, cela peut être réparé à l'aide des teintes suivantes

Gris – RAL 7012

» **Instructions de nettoyage**

Lorsque votre auvent doit être nettoyé, utilisez un détergent doux puis rincez avec de l'eau froide.

N'utilisez pas d'acétone, des produits abrasifs ou d'autres détergents spéciaux pour nettoyer le panneau.

» **Avant de commencer l'assemblage**

- Cet auvent devra être assemblé sur une base solide (comme du béton ou de l'asphalte).
- Choisissez soigneusement votre site avant de commencer l'assemblage. La surface du site (en-dessous des poteaux) devra être nivelée.
- Pendant l'assemblage, utilisez une plateforme souple sous les pièces afin d'éviter éraflures et dommages.

» T001

» **Pendant l'assemblage**

Lorsque vous rencontrez l'icône Informations, veuillez vous référer à l'étape d'assemblage pertinente afin d'obtenir davantage de commentaires et d'aide.

L'auvent pour voiture Vitoria a 4 têtes de gouttière, vous pouvez choisir de les activer ou de les garder dans leur position d'origine - non active. Pour les activer, suivez l'étape 15 svp.

Etape 3:

- Il est recommandé de placer une feuille/carton en dessous des pièces afin d'éviter éraflures et écorchures de la peinture.
- Le profil doit être fixé en avant de la seconde série de trous à partir du bord.

Etape 5: Veuillez connecter deux pièces lorsqu'une personne soulève la construction suivant l'angle illustré par le schéma 5a.

Etape 9: Le canal central devrait rester ouvert. Veuillez placer le panneau sur le côté du canal central du profil voûté, tel qu'illustré dans le premier cercle.

Etape 10: Evitez de serrer entièrement les vis, jusqu'à ce que les deux panneaux latéraux soient en place.

Etape 11: L'étirement du profil intervient lorsque toutes les vis sont complètement serrées, en même temps ; des deux côtés

Etape 12: Répétez les mêmes actions pour tous les profils restants comme expliqué dans les étapes 10-11.

Etape 15: optionnel - si vous désirez utiliser les entrées de gouttière pour drainer l'eau, faites éclater le plastique intérieur en y faisant un petit trou avec un tournevis et ensuite faites-le éclater avec votre doigt.

Etape 17: Nivelier les jambes de profils, puis adapter les vis et chevilles pour le type de sol.

» **General:**

- Serrez toutes les vis à la fin de l'assemblage.

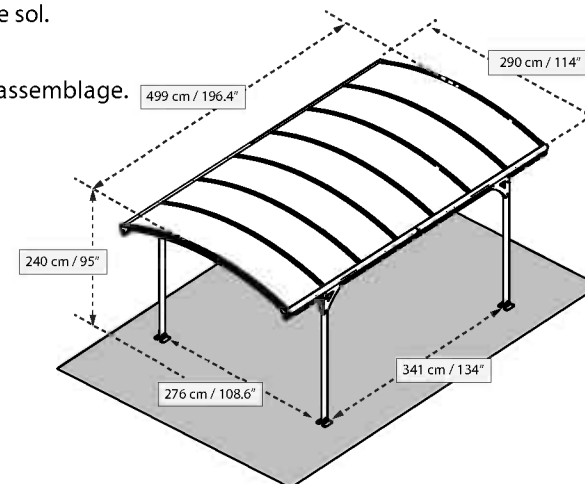



Cet auvent doit être assemblé sur une base solide (comme du béton).
Sans base solide, une pré-fondation, comprenant béton et métal, sera
nécessaire tel que décrit dans ce dessin

Dalles et pavés béton

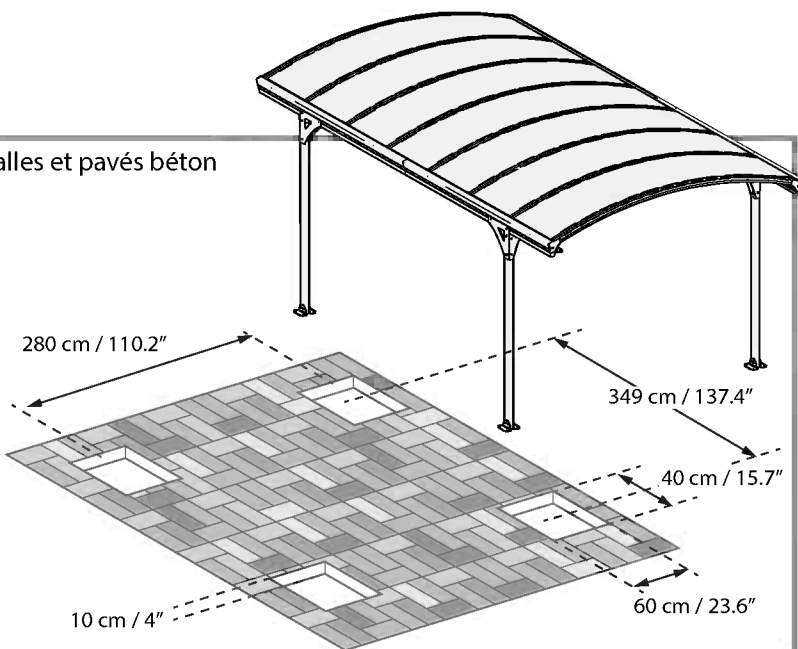

OU

Asphalte

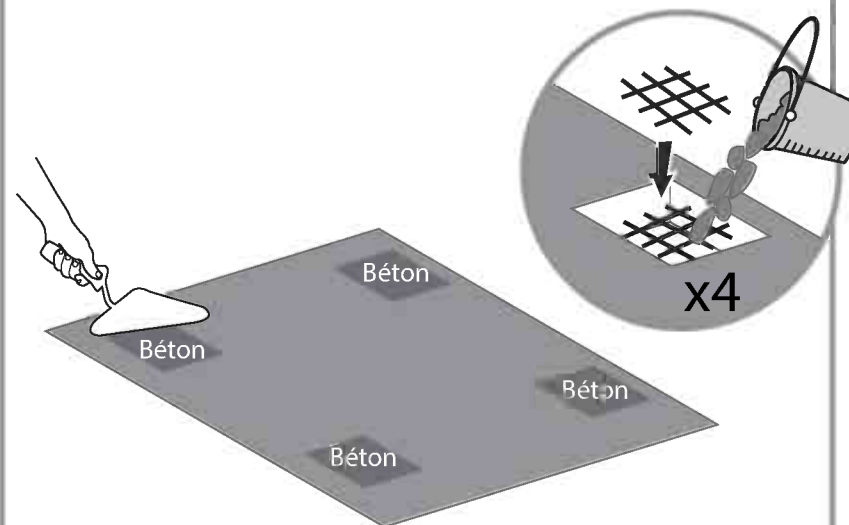
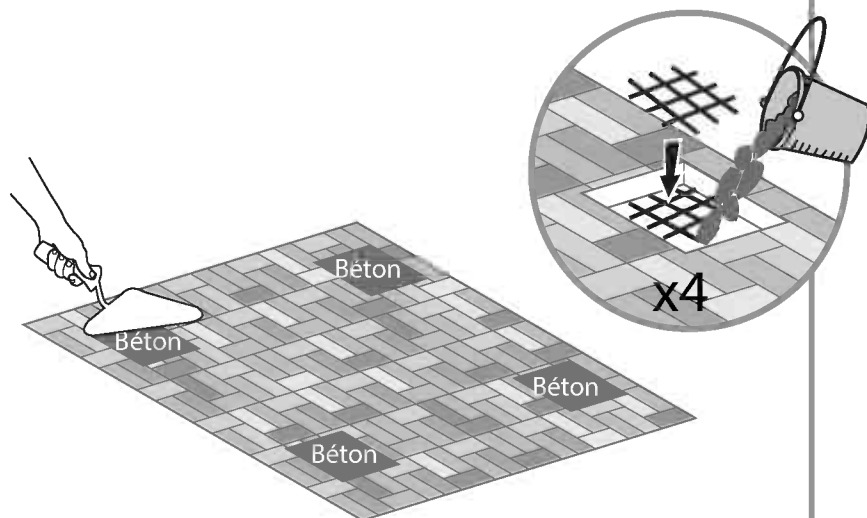
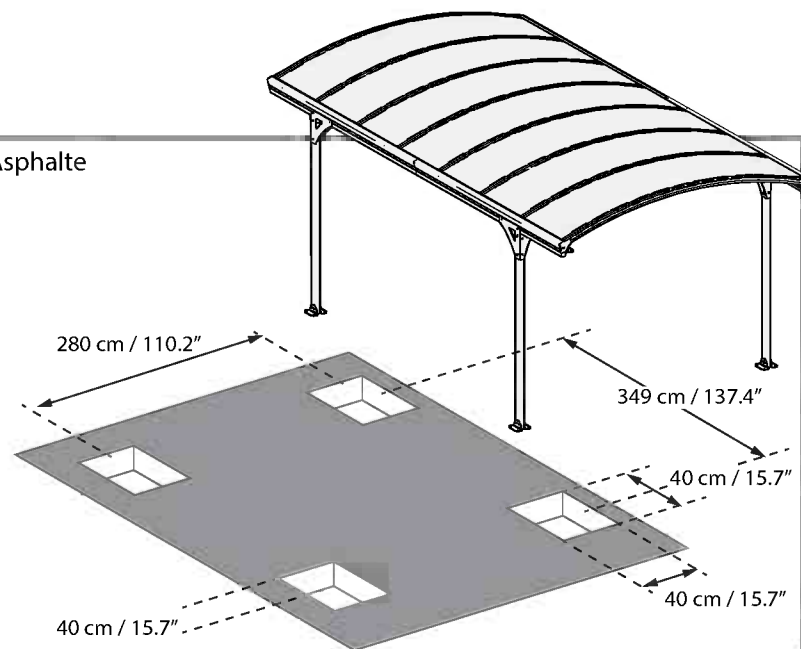

WICHTIG

Bitte lesen Sie die vorliegende Anleitung sorgfältig durch, bevor Sie mit dem Zusammenbau des Carport beginnen.

Bitte folgen Sie den Schritten in der Reihenfolge, in der sie in dieser Anleitung aufgeführt sind. Bewahren Sie diese Anleitung für ein späteres Nachlesen sorgfältig auf.

» Hinweise zur Pflege und Sicherheit

- Bitte folgen Sie der Anleitung, wie sie in diesem Handbuch aufgeführt ist.
- Sortieren Sie die Teile, und vergleichen Sie diese mit der Inhaltsliste.
- Aus Gründen der Sicherheit empfehlen wir dringend, dass der Zusammenbau des Produkts mit der Hilfe von mindestens zwei Personen vorgenommen wird.
- Einige der Teile haben Metallkanten. Bitte seien Sie beim Handhaben der Bauteile vorsichtig. Tragen Sie im Verlauf der Montage immer Handschuhe, Schuhe und eine Schutzbrille.
- Versuchen Sie nicht, den Carport unter windigen oder feuchten Wetterbedingungen zusammenzubauen.
- Bitte entsorgen Sie alle Plastikhüllen sorgfältig - heben Sie dieser außer Reichweite kleiner Kinder auf.
- Halten Sie Kinder vom Ort der Montage fern.
- Versuchen Sie nicht, den Carport zusammenzubauen, wenn Sie ermüdet sind, Drogen, Medikamente oder Alkohol zu sich genommen haben, oder wenn Sie zu Schwindelanfällen neigen.
- Wenn Sie eine Stehleiter oder Elektrowerkzeuge benutzen, stellen Sie sicher, dass Sie den Sicherheitsanweisungen des Herstellers folgen.
- Klettern Sie nicht auf das Dach, und stellen Sie sich nicht darauf.
- Schwere Gegenstände sollten nicht gegen die Pfosten gelehnt werden.
- Bitte erkundigen Sie sich bei den örtlichen Behörden, ob für das Aufstellen des Carport irgendwelche Genehmigungen erforderlich sind.
- Halten Sie das Dach und die Traufe frei von Schnee, Schmutz & Blättern.
- Große Mengen schweren Schnees auf dem Dach können den Carport beschädigen und den Aufenthalt darunter oder in seiner Nähe gefährlich machen.
- Das vorliegende Produkt wurde einzig und allein mit dem Zweck entworfen und hergestellt, als Carport zu dienen.

» Einige Modelle dieses Carports sind farbig gestrichen.

Wenn im Verlauf des Zusammenbaus Farbe abgekratzt wurde, kann dies mit der folgenden Farbe behoben werden: Gray – RAL 7012

» Anweisungen zur Säuberung

Wenn Ihr Carport gesäubert werden muss, setzen sie eine milde Waschlösung ein, und spülen sie mit kaltem und sauberem Wasser nach.

Benutzen Sie weder Azeton, noch scheuernde Reinigungsmittel oder andere besondere Reinigungsmittel, um den Carport säubern.

» Vor Beginn der Montage

- Dieser Carport muss auf einem soliden Fundament zusammengebaut werden (wie zum Beispiel etwa aus Beton oder Asphalt).
- Wählen Sie den Standort vor Beginn des Zusammenbaus sorgfältig aus. Die Oberfläche des Standorts (vorwiegend unterhalb der Pfosten) muss gerade und eben sein.
- Setzen Sie im Verlauf der Montage eine weiche Unterlage für die Bauteile, um Kratzer und Schäden zu vermeiden.

» T001



» Im Verlauf der Montage



Wenn Sie auf das Informationssymbol treffen, lesen Sie bitte den betreffenden Montageschritt für weitere Anmerkungen und Unterstützung nach.

Der Carport Victoria besitzt 4 Regenrinnen-Kopfstücke. Diese können Sie gerne in Betrieb nehmen oder in ihrem originalen, inaktiven Zustand belassen. Um sie in Betrieb zu nehmen, folgen Sie bitte **Schritt 15**

Schritt 3:

- Es wird empfohlen, ein Laken / ein Stück Karton unter die Bauteile zu legen, um Kratzer und das Abblättern von Farbe zu verhindern.
- Das Profil sollte an der Vorderseite der zweiten Gruppe von Öffnungen ab der Kante befestigt werden.

Schritt 5: Bitte verbinden Sie zwei Teile, während eine Person die Konstruktion in einem Winkel anhebt, wie in Illustration 5a dargestellt wird.

Schritt 9: Der zentrale Kanal sollte offen bleiben. Bitte bringen Sie das Panel neben dem zentralen Kanal des gewölbten Profils an, wie in dem oberen Kreis illustriert.

Schritt 10: Ziehen Sie die Schrauben noch nicht bis zum Ende an, bevor sich beide Seitenwände an Ort und Stelle befinden.

Schritt 11: Das Profil streckt, bzw. dehnt sich erst, nachdem alle Schrauben vollständig angezogen wurden, und zwar gleichzeitig und auf beiden Seiten.

Schritt 12: Wiederholen und befolgen Sie denselben Vorgang für alle verbleibenden Profile, wie in den Schritten 10 und 11 dargelegt wird.

Schritt 15: Optional – wenn Sie die Kopfstücke der Regenrinnen als Regenablauf nutzen möchten, dann reißen Sie bitte das innen liegende Plastikteil auf, indem Sie mit einem Schraubenzieher ein kleines Loch hineinstanzen und das Plastik dann mit dem Finger aufreißen.

Schritt 17: Ebene werden die Profile Beine und dann anzupassen Schrauben und Dübeln auf den Boden Typ

» Allgemeines:

- Ziehen Sie alle Schrauben nach dem Abschluss der Montage an.

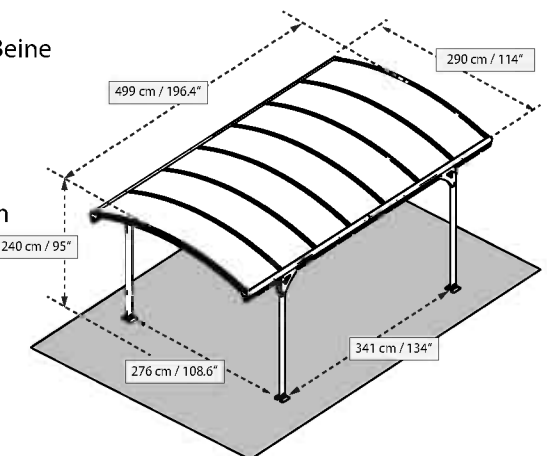



Dieser Carport sollte nur auf einer festen Grundlage montiert werden (wie zum Beispiel Beton). Ohne eine feste Grundlage ist ein vorheriges Fundament aus Beton und Metall erforderlich, wie in dieser Illustration dargestellt wird

Pflastersteine

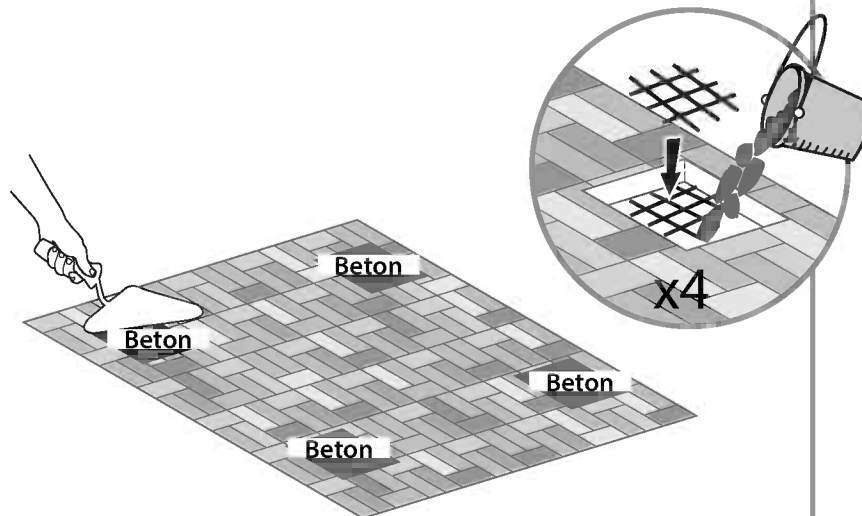
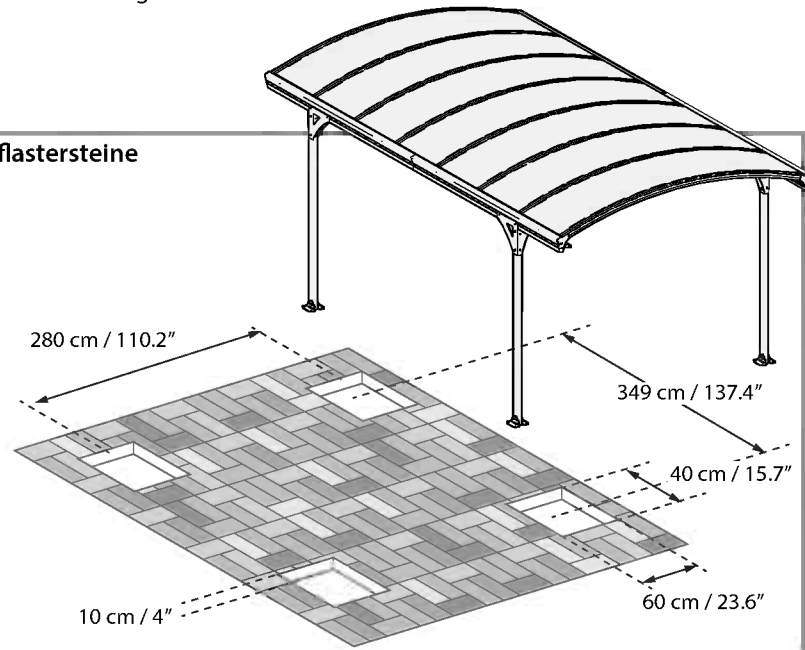

OR

Asphalt/Erdreich

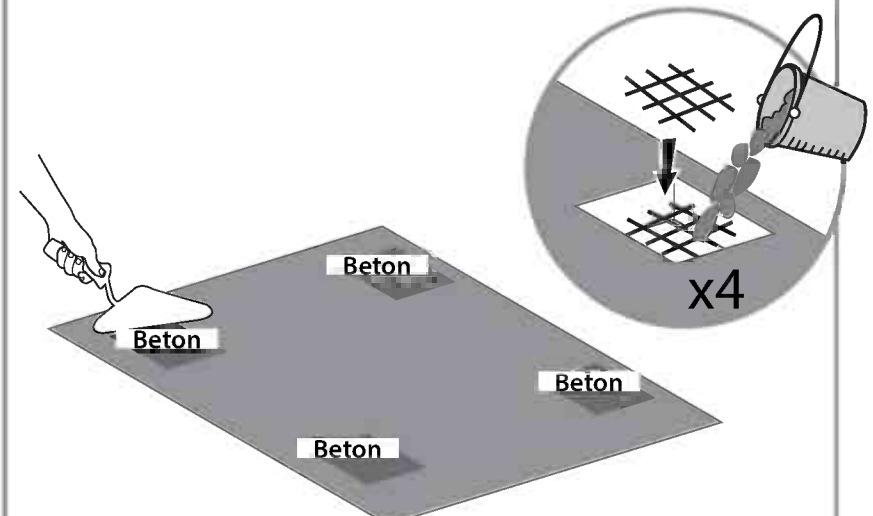
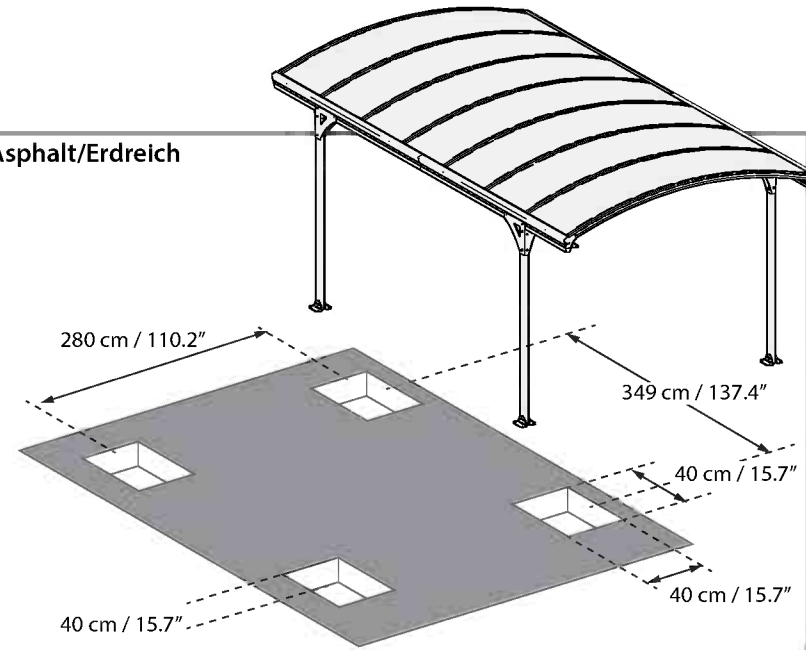

DŮLEŽITÉ

Přečtěte si pečlivě instrukce dříve, než začnete sestavovat krytou garáž.
 Dodržujte pořadí jednotlivých kroků tak, jak je uvedeno v tomto návodu.
 Instrukce si uschovejte na bezpečném místě pro pozdější reference.

» Údržba a bezpečnostní instrukce

- Dodržujte prosím instrukce uvedené v tomto manuálu.
- Vyndejte jednotlivé součástky a zkontrolujte podle příloženého seznamu.
- Z bezpečnostních důvodů velmi doporučujeme, aby produkt skládali alespoň dva lidé.
- Některé díly mají kovové hrany. Buďte opatrní při zacházení s jednotlivými součástkami. Při sestavování vždy noste rukavice, boty a ochranné brýle.
- Nesnažte se sestavovat krytou garáž za větrného nebo deštivého počasí.
- Všechny plastové pytle bezpečně uložte – udržujte je mimo dosah malých dětí.
- Udržujte děti mimo místo sestavování.
- Nesnažte se sestavit krytou garáž, pokud jste unavení, požili jste drogy, léky nebo alkohol, nebo trpíte závratěmi.
- Když používáte štafle nebo elektrické nástroje, ujistěte se, že dodržíte bezpečnostní instrukce výrobce.
- Nelezte nebo nestůjte na střeše.
- Těžké předměty by neměly být opřeny o tyče.
- Informujte se u místních úřadů, zda pro stavbu kryté garáže potřebujete nějaké povolení.
- Střechu a okapy udržujte bez sněhu, špíny a listů.
- Velké množství sněhu na střeše může poškodit krytou garáž, v takovém případě stání v garáži nebo blízko ní může být nebezpečné.
- Tento výrobek byl vytvořen a vyroben pouze k tomu, aby sloužil jako krytá garáž.

» Některé verze této kryté garáže jsou barevné

Pokud během sestavování dojde k poškrábání barvy, můžete ji opravit některou z následujících barev: Šedá – RAL 7012

» Instrukce pro čištění

Jakmile potřebuje krytá garáž vyčistit, použijte jemný čisticí roztok a opláchněte čistou studenou vodou. Nepoužívejte aceton, abrazivní čisticí prostředky, nebo jiné speciální čisticí prostředky na čištění panelů.

» Než začnete sestavovat

- Tuto krytou garáž musíte sestavit na pevném základu (beton nebo asfalt).
- Místo si pečlivě vyberte předtím, než začnete se stavbou. Povrch místa (zejména pod kůly) musí být rovný.
- Během sestavování používejte pod díly lehkou platformu, abyste tak zabránili poškrábání nebo poškození.

» T001



» Během sestavování

Jakmile narazíte na informační ikonu, podívejte se na odpovídající krok, najdete zde další informace a pomoc.



Přístřešek pro auto Vitoria má 4 okapové hlavy. Můžete si vybrat, zda je aktivovat nebo ponechat v jejich původním stavu - neaktivní. Pro aktivaci postupujte, prosím, podle **kroku 15**.

Krok 3:

- Doporučujeme umístit list / karton pod jednotlivé části, aby nedošlo k poškrábání nebo odření nátěru.
- Profil by měl být umístěn naproti druhé sadě otvorů od hrany.

Krok 5: Propojte dvě části, jakmile jedna osoba drží konstrukci v úhlu zobrazeném na obrázku **5a**.

Krok 9: Středový kanál by měl zůstat otevřený. Umístěte panel stranou od středového kanálu klenutého profilu tak, jak je uvedeno na horním okraji.

Krok 10: Matice zcela neutahujte, dokud nebudou oba postranní panely na místě.

Krok 11: K profilovému utažení dochází pouze ve chvíli, kdy jsou šrouby plně utaženy, a to najednou a na obou stranách.

Krok 12: Opakujte stejný postup u všech levých profilů tak, jak je vysvětleno v krocích **10-11**.

Krok 15: Volitelný – pokud si přejete použít okapové hlavy pro odvod vody, praskněte vnitřní plast tak, že uděláte malou díрку šroubovákem a poté ji prolomíte prstem.

Krok 17: Úrovni profily nohy a pak přizpůsobit šrouby a hmoždinky k základnímu typu

» OBECNÉ:

- Po dokončení sestavování všechny šrouby utáhněte.

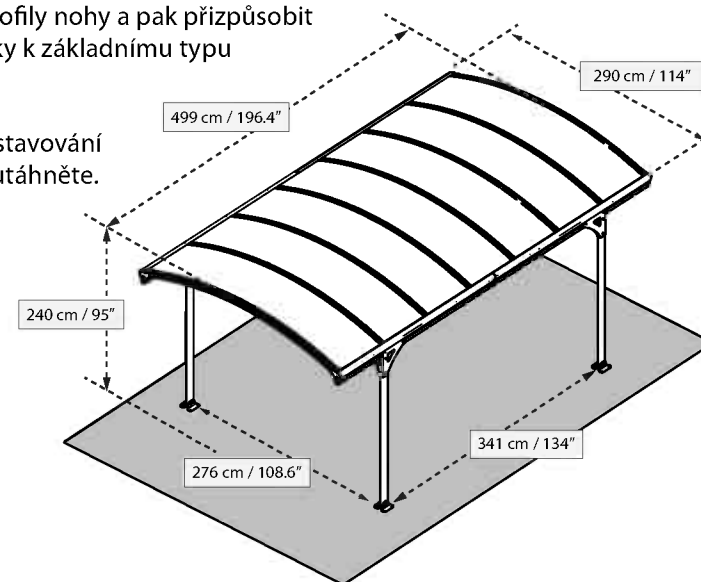



Krytou garáž je třeba postavit na pevném podkladu (například beton). Pokud nemáte pevný povrch, budou třeba základy obsahující beton a kov tak, jak je uvedeno na obrázku.

Chodníkový kámen

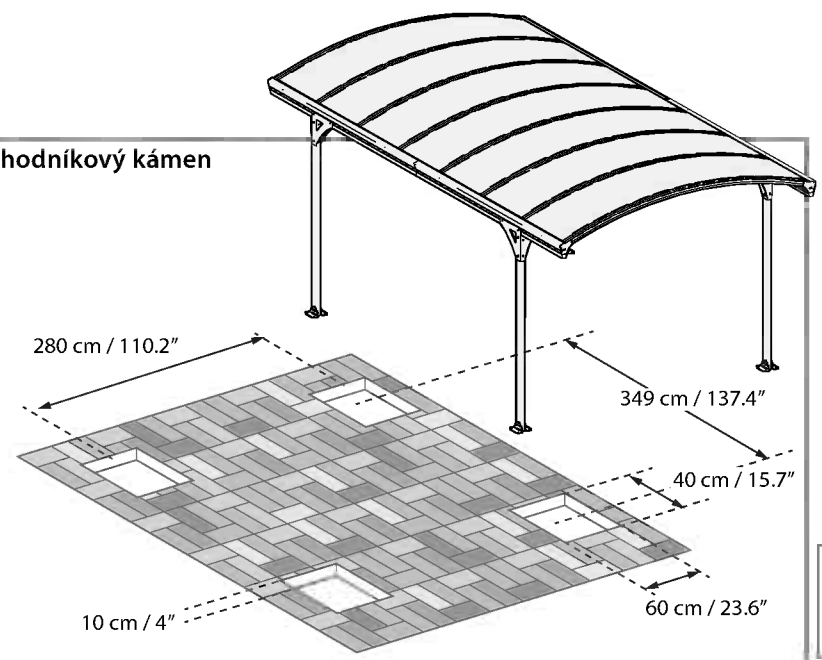

OR

Asfalt / půda

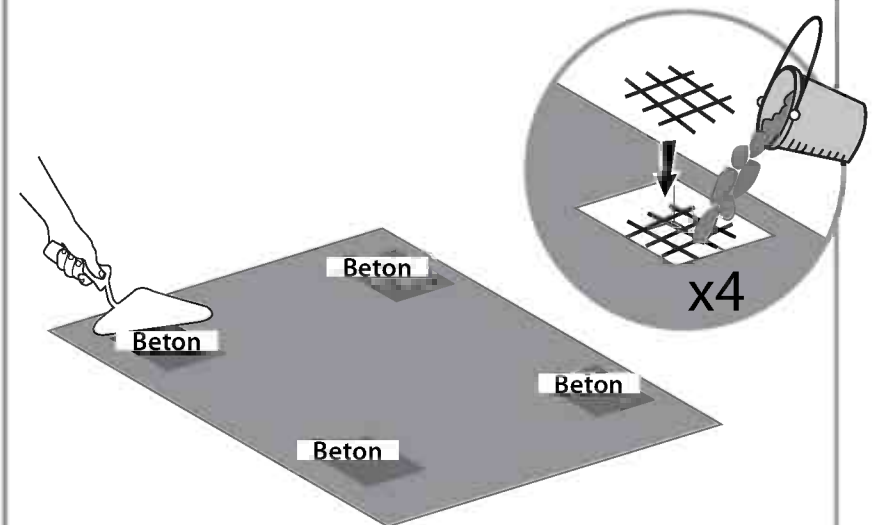
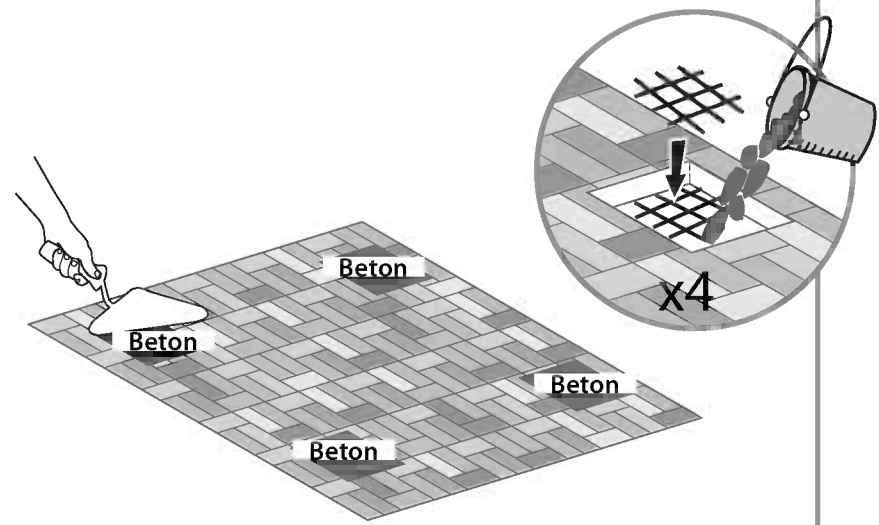
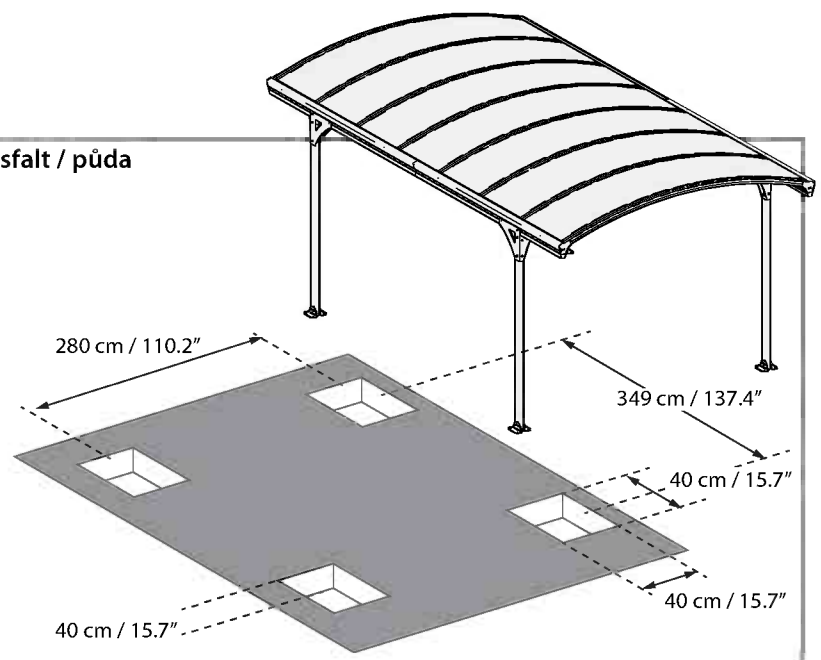

VIKTIGT

Läs dessa instruktioner noggrant innan du börjar montera carporten.
Utför monteringsmomenten i den ordning som beskrivs i instruktionen.
Spara instruktionerna isäkert förvar för framtida referenser.

» Vård och säkerhetsråd

- Please follow the instructions as listed in this manual.
- Sortera delarna och kontrollera dem mot innehållsförteckningen.
- Av säkerhetsskäl rekommenderar vi starkt att produkten monteras av minst två personer.
- Vissa delar har metallkanter. Var försiktig när du handskas med dessa. Använd alltid handskar, skor och skyddsglasögon vid montering.
- Montera inte carporten i blåst eller vid nederbörd.
- Kasserar alla plastsäckar på ett säkert sätt - håll demoåtkomliga för små barn.
- Håll barn borta från monteringsplatsen.
- Försök ej att montera carporten om du är trött, har tagit droger, mediciner eller alkohol eller om du har benägenhet för yrsel
- När du använder trappstege eller elektriska verktyg, se till att du följer tillverkarens säkerhetsinstruktioner.
- Klättra ej och stå ej på taket.
- Tunga föremål bör ej lutas mot stolparna.
- Konsultera din lokala myndighet i fall av att eventuellt tillstånd behövs för att upprätta carporten.
- Håll tak och rännor rena från snö, smuts och löv.
- Stora mängder snö på taket kan skada carporten och göra den farlig att vistas under eller i närheten av.
- Denna produkt är endast designad och tillverkad att vara en carport.

» Vissa versioner av denna carport är målade.

Omfärgen blivit repad vid montering så kan det korrigeras med följande nyans:
Gray- RAL 7012.

» Rengöringsinstruktioner

När din carport behöver rengöras använd ett mildt rengöringsmedel och skölj med rent kallt vatten.

Använd inte aceton, slipande rengöringsmedel eller andra specialrengöringsmedel för att rengöra takpanelen.

» Innan montering

- Denna carport måste monteras på ett solitt underlag (sombetong eller asfalt).
- Välj platsen noggrant innan påbörjandet av monteringen. Platsens underlag (huvudsakligen under stolparna) måste vara plant.
- Använd ett mjukt underlag under delarna under monteringsarbetet för att undvika repor och skador.

» T001



» Under monteringen



När du ser en informationsikon så refererar den till det relevanta monteringsmomentet för fler förklaringar och assistans.

Carporten Vitoria har 4 stuprännor som du kan välja att aktivera eller behålla dem i originalläge - ej aktiva. För att aktivera dem följer du **steg 15**.

Steg 3:

- Det är rekommenderat att placera ett lakan/kartong under delarna för att undvika repor och avskalning av färg.
- Profilskall fixeras framför det andra setet av hål från kanten.

Steg 5: Anslut de två delarna när en person lyfter konstruktionen i en vinkelsomillustreras på bild **5a**.

Steg 9: Centralkanalerna skall lämnas öppna. Placera panelen undan från centralkanalerna av den välvda profilen som illustreras i den översta cirkeln.

Steg 10: Dra inte åt skruvarna helt förrän båda panelsidorna sitter på plats.

Steg 11: Profilen sträcks endast när alla skruvar dras fast samtidigt och på båda sidor.

Steg 12: Repetera och följ samma arbetsgång för alla resterande profiler som beskrivs i **steg 10 - 11**.

Steg 15: Ej obligatoriskt – om du vill använda stuprännorna för vattendränage trycker du in den inre plastdelen genom att göra ett litet hål med en skruvmejsel och sedan trycka in det med fingret.

Steg 17: NIVÅ profiler benen och sedan anpassa skruvar och pluggar till marken typ

» Allmänt:

- Drag åt alla skruvar i slutet av monteringen.

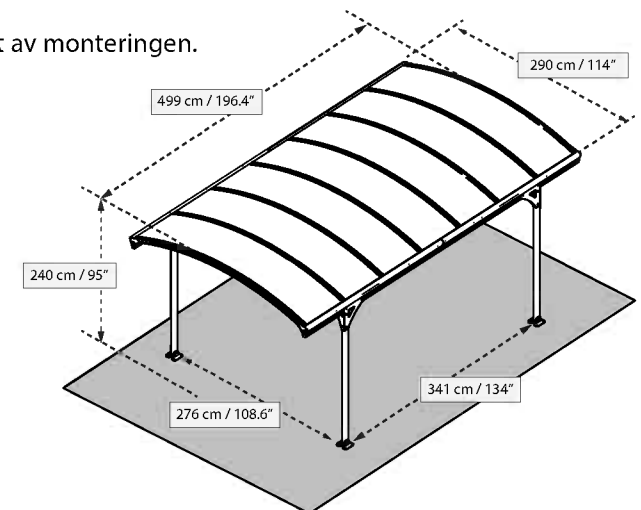



Denna carport bör installeras på ett solitt underlag (såsombetong). Utan solitt underlag behövs en grundkonstruktion (innehållande betong och metall) i enlighet med ritningen.

Gatsten

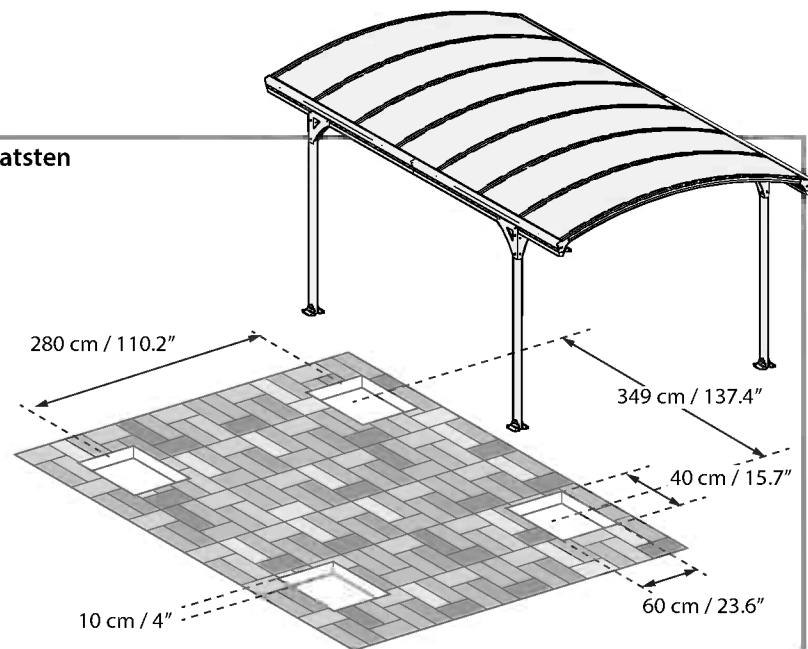

OR

Asfalt / jord

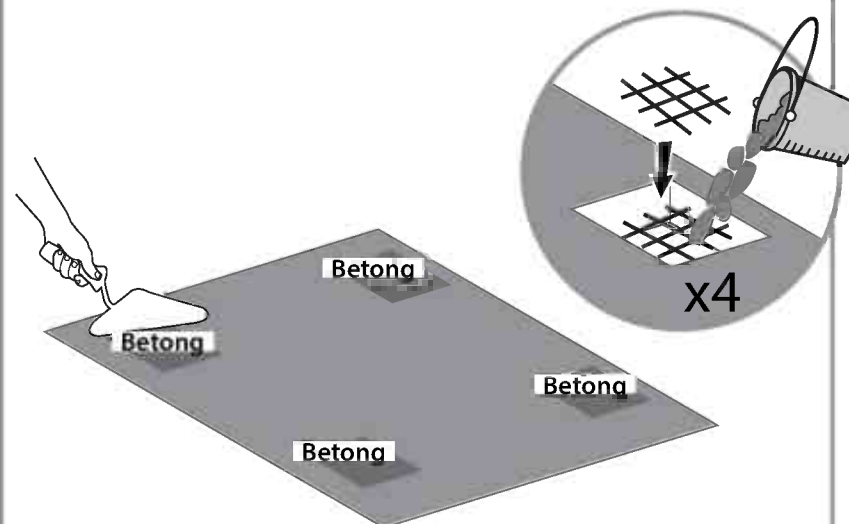
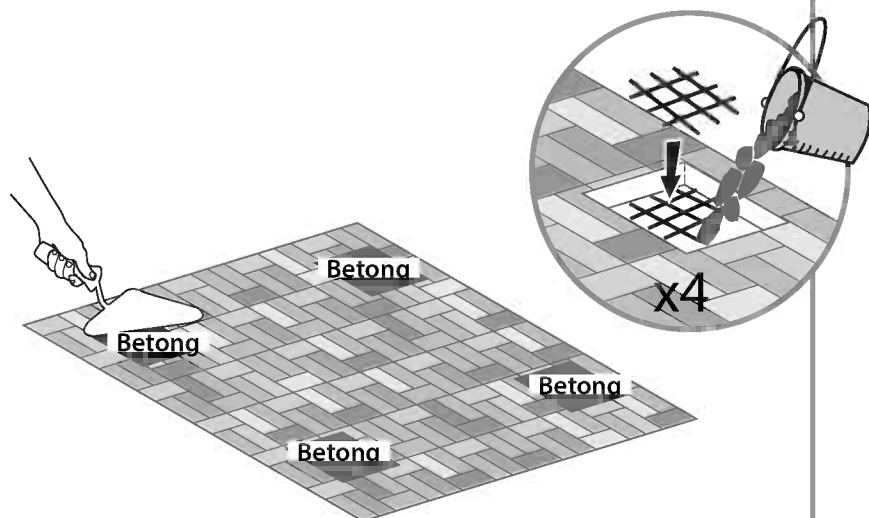
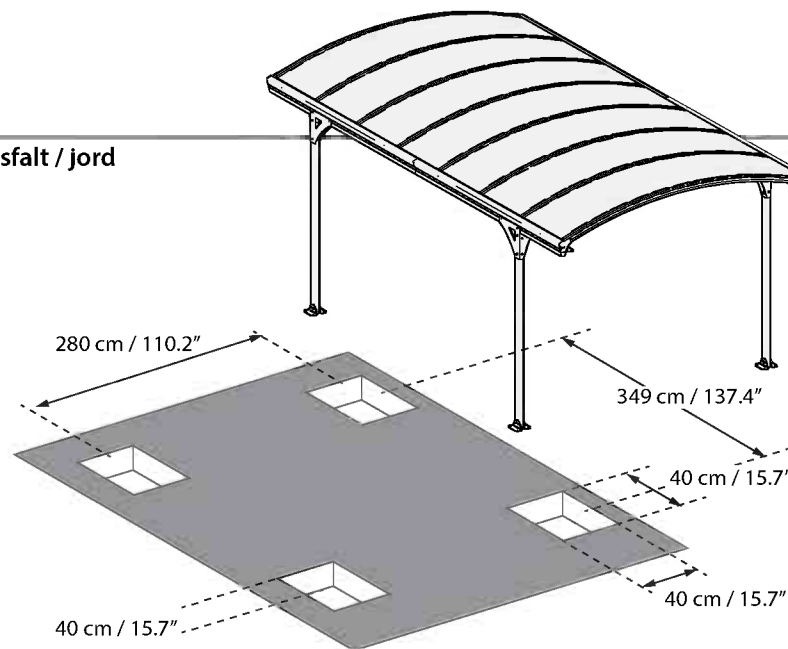

IMPORTANTE

Por favor lea cuidadosamente estas instrucciones antes de comenzar a montar este garaje. Por favor siga los pasos en el orden establecido en estas instrucciones.

Mantenga estas instrucciones en un lugar seguro para futuras referencias.

» Consejos de cuidado y seguridad

- Por favor siga las instrucciones como se enumeran en este manual.
- Ordene las partes y coteje con la lista de contenido.
- Por razones de seguridad recomendamos encarecidamente que el producto sea montado por al menos dos personas.
- Algunas partes tienen aristas de metal. Por favor, tenga cuidado al manipular los componentes.
Emplee siempre guantes, calzado y gafas protectoras durante el montaje.
- No intente montar el garaje en condiciones climáticas de viento o humedad.
- Deshágase en forma segura de todas las bolsas de plástico – manténgalas alejadas de niños pequeños.
- Mantenga a los niños alejados de la zona de montaje.
- No intente montar el garaje si está cansado, ha consumido drogas, medicamentos o alcohol, o si es propenso a los mareos.
- Al utilizar una escalera de tijera o herramientas eléctricas, asegúrese de seguir las recomendaciones de seguridad del fabricante.
- No trepe al techo ni se pare en él.
- Artículos pesados no deben ser apoyados en los postes.
- Por favor consulte a sus autoridades locales si se requiere algún permiso para erigir un garaje.
- Mantenga el techo y los desagües limpios de nieve, suciedad y hojas.
- Grandes cantidades de nieve en el techo pueden dañar el garaje haciendo insegura la permanencia debajo o junto a él.
- Este producto ha sido diseñado y producido únicamente para ser un garaje.

» Algunas versiones de este garaje están pintadas.

Si la pintura se rayara durante el montaje, puede ser reparada con los siguientes tintes:

Gris – RAL 7012

» Instrucciones de limpieza

Cuando su garaje necesite ser limpiado, utilice una solución de detergente suave y enjuague con agua fría y limpia.

No emplee acetona, productos de limpieza abrasivos ni otro tipo de detergentes especiales para limpiar el panel.

» Antes de empezar a montar

- Este garaje debe ser montado sobre una base sólida (como concreto o asfalto).
- Elija cuidadosamente el sitio antes de iniciar el montaje. La superficie del sitio (principalmente debajo de los postes) debe estar nivelada.
- Durante el montaje use una plataforma suave debajo de las partes para evitar rayaduras y daños.



» T001

» Durante el montaje



Al encontrarse con el ícono de información, sírvase ver la etapa de montaje relevante para asistencia y comentarios adicionales.

La marquesina Vitoria tiene 4 cabezas de canaletas, usted puede elegir utilizarlas o dejarlas en su estado original, - sin activar. Para activarlas, siga el **paso 15**, por favor.

Paso 3:

- Se recomienda colocar una lámina / un cartón debajo de las partes para evitar rayaduras y peladuras de la pintura.
- El perfil debe fijarse frente al segundo set de orificios desde el borde.

Paso 5: Por favor conecte dos partes cuando una persona levanta la construcción en un ángulo como se ilustra en la figura 5a.

Paso 9: El canal central debe permanecer abierto. Por favor coloque el panel a un lado del canal central del perfil arqueado, como se ilustra en el círculo superior.

Paso 10: No apriete totalmente los tornillos hasta que los paneles de ambos lados estén en su lugar.

Paso 11: El estiramiento del perfil ocurre solamente cuando todos los tornillos están cerrados del todo, a ambos lados.

Paso 12: Repita y siga la misma acción para todos los perfiles restantes como se explica en los pasos 10-11.

Paso 15: Optativo – si desea utilizar las cabezas de las canaletas como desagüe de agua, saque el plástico interior haciendo un pequeño agujero con un destornillador y luego hágalo saltar con el dedo.

» General:

- Apriete todos los tornillos al concluir el montaje.

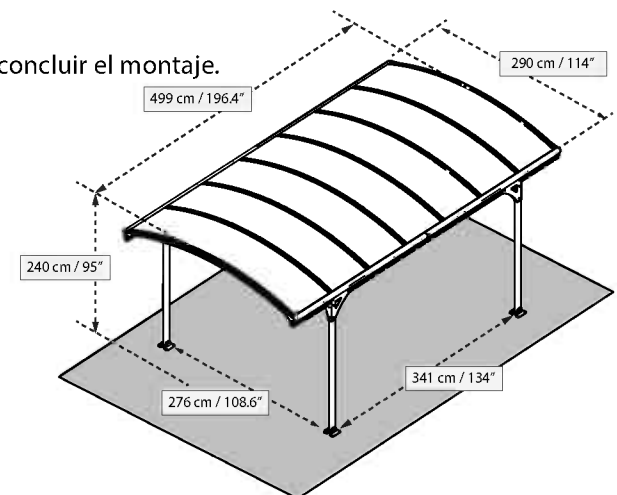



Este garaje debe ser montado sobre una base sólida (como concreto).
Sin una base sólida, es necesario un cimiento previo, que incluya
concreto y metal, como en esta ilustración.

Empedrado

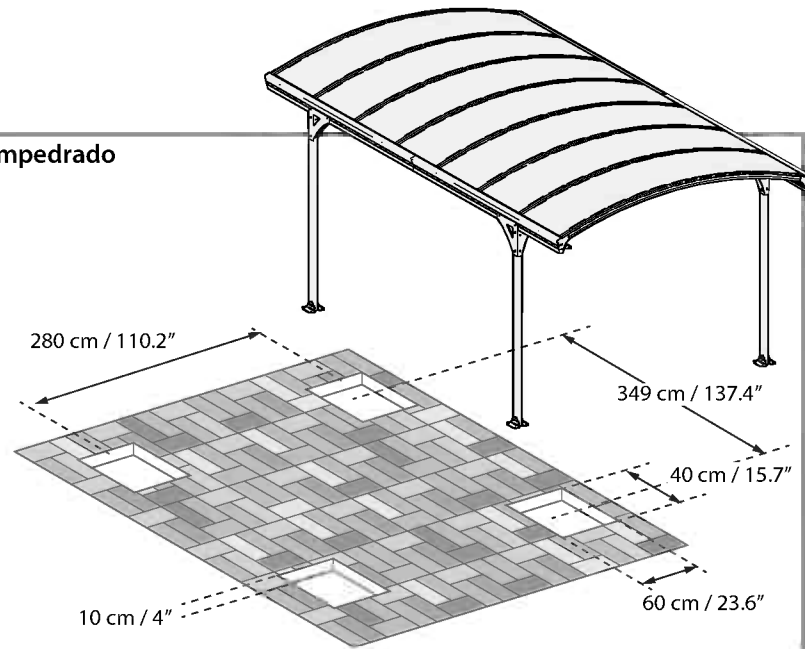

OR

Asfalto / tierra

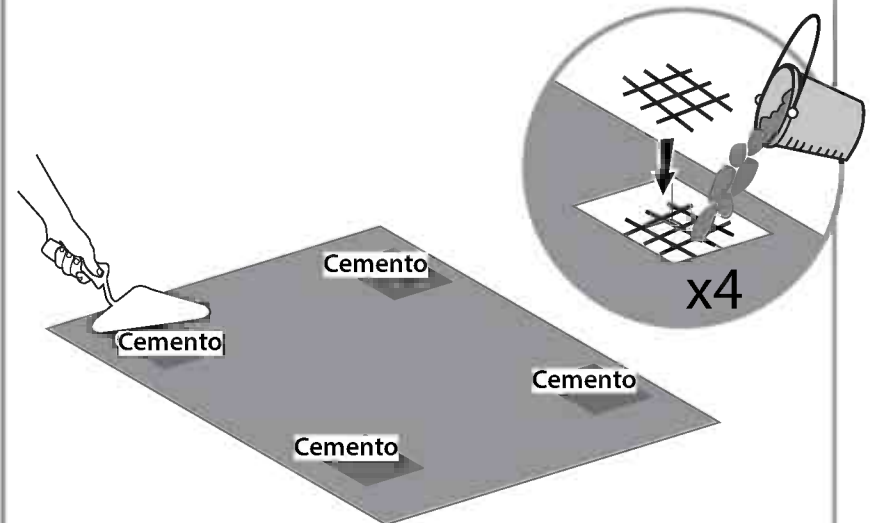
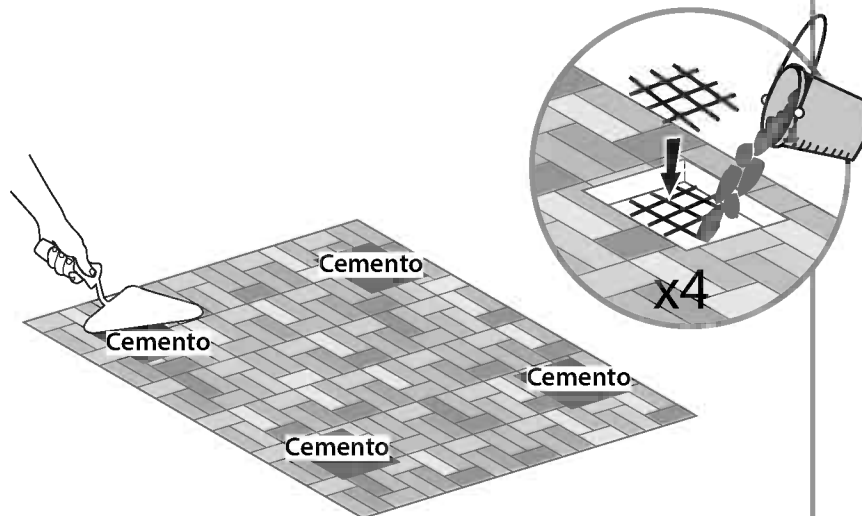
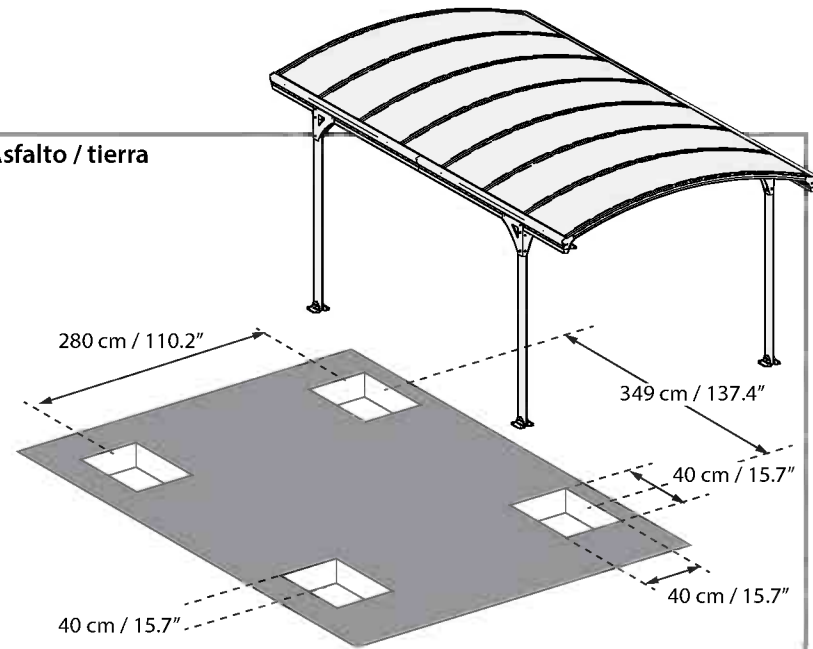

ΣΗΜΑΝΤΙΚΟ

Παρακαλώ διαβάστε αυτές τις οδηγίες προσεκτικά προτού ξεκινήσετε τη συναρμολόγηση αυτού του πράσινου σπιτιού.

Παρακαλώ εκτελέστε τα βήματα στην σειρά που καθορίζονται σε αυτές τις οδηγίες. Κρατήστε τις οδηγίες αυτές σε ασφαλές μέρος για μελλοντική αναφορά

» Συμβουλές φροντίδας και ασφάλειας

- Παρακαλώ ακολουθήστε τις οδηγίες όπως αναγράφονται σε αυτό το εγχειρίδιο.
- Διαχωρίστε τα τμήματα και ελέγξτε έναντι της λίστας περιεχομένων.
- Για σκοπούς ασφαλείας συστήνουμε ανεπιφύλακτα όπως το προϊόν συναρμολογηθεί απο τουλάχιστον 2 άτομα.
- Μερικά τμήματα έχουν μεταλλικά άκρα. Παρακαλώ να είστε προσεκτικοί όταν χειρίζεστε τα περιεχόμενα. Πάντοτε να φοράτε γάντια, παπούτσια και γυαλιά ασφαλείας κατά την συναρμολόγηση.
- Μην επιχειρήσετε να συναρμολογήσετε το carport σε ανεμώδεις ή βροχερές καιρικές συνθήκες.
- Απορρίψτε όλες τις πλαστικές σακούλες με ασφάλεια – κρατήστε τις μακριά απο τα παιδιά.
- Κρατήστε τα παιδιά μακριά απο την εστία συναρμολόγησης.
- Μην επιχειρήσετε να συναρμολογήσετε το carport αν είστε κουρασμένοι, αν είστε υπο την επήρεια ναρκωτικών ουσιών, φαρμακευτικής αγωγής ή αλκοόλ, ή αν είστε επιρρεπείς σε περόδους ζάλης.
- Όταν χρησιμοποιείτε σκάλα ή ηλεκτρικά εργαλεία, βεβαιωθείτε ότι ακολουθείτε τις οδηγίες ασφαλείας του κατασκευαστή.
- Μην σκαρφαλώνετε ή να στέκεστε στην οροφή
- Βαρετά αντικείμενα δεν θα πρέπει να στηρίζονται έναντι των στύλων.
- Παρακαλώ συμβουλευτείτε τις τοπικές σας αρχές εαν απαιτούνται οποιεσδήποτε άδειες για ανέγερση του carport.
- Διατηρείτε την οροφή και τις χωλές καθαρά απο χιόνι, ακαθαρσίες και φύλλα.
- Βαρετά φορτία χιονιού στην οροφή μπορούν να βλάψουν το carport καθιστώντας το μη ασφαλές να στέκεστε απο κάτω ή δίπλα.
- Το προϊόν αυτό σχεδιάστηκε και κατασκευάστηκε για τον συγκεκριμένο σκοπό μόνο.

» Κάποιες εκδόσεις του carport αυτού είναι βαμμένες.

Εάν το χρώμα γδαρθεί κατά τη συναρμολόγηση μπορεί να επιδιορθωθεί με τον ακόλουθο τύπο χρώματος: Γκρίζο-RAL7012

» Οδηγίες καθαρισμού

Όταν το carport σας χρειάζεται καθαρισμό, χρησιμοποιήστε ήπια σύνθεση καθαριστικού και ξεπλύνετε με κρύο καθαρό νερό.

Μην χρησιμοποιήσετε ασετόνη, σιλικωτικά καθαριστικά ή άλλα ειδικά φάρμακα για να καθαρίσετε το πλαίσιο.

» Προτού ξεκινήσετε την συναρμολόγηση

- Αυτό το carport πρέπει να συναρμολογηθεί σε μια στερεή βάση (όπως τιμέντο ή ασφαλτο).
- Επιλέξτε τον χώρο σας προσεκτικά προτού ξεκινήσετε συναρμολόγηση. Η επιφάνεια του χώρου (κυρίως κάτω απο τους στύλους) πρέπει να είναι επίπεδη.
- Κατά την συναρμολόγηση χρησιμοποιήστε μια μαλακή επιφάνεια κάτω απο τα τμήματα για να αποφευχθούν γδαρσίματα και ζημιές.

» T001

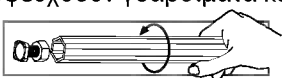

» Κατά την συναρμολόγηση



Όταν συναντάτε το εικονίδιο πληροφορίας, παρακαλώ ανατρέξτε στο σχετικό βήμα συναρμολόγησης για επιπρόσθετα σχόλια και βοήθεια.

Το Vitoria carport έχει 4 κεφαλές χωλές, μπορείτε να επιλέξετε να τις κάνετε ενεργές ή να τις αφήσετε στην αρχική τους κατάσταση-μη ενεργές. Για να ενεργοποιήσετε παρακαλώ ακολουθήστε το **βήμα 15**.

Βήμα 3:

- Συστήνεται να τοποθετήσετε μια πλάκα/ χαρτόνι κάτω από τα τμήματα για να αποφευχθούν γδαρσίματα και ξεφλούδισμα στη βαφή.
- Το προφίλ πρέπει να στερεωθεί μπροστά από το δεύτερο σετ τρυπών από την άκρη.

Βήμα 5: Παρακαλώ συνδέστε 2 τμήματα όταν ένα άτομο σηκώσει την κατασκευή σε γωνία κλίσης όπως εικονίζεται στο σχέδιο 5a.

Βήμα 9: Το κεντρικό κανάλι πρέπει να παραμείνει ανοικτό. Παρακαλώ τοποθετήστε το πλαίσιο κατά μέρος του κεντρικού καναλιού του τοξοειδούς προφίλ, όπως εικονίζεται στον πάνω κύκλο.

Βήμα 10: Μην σφίξτε τις βίδες πλήρως, μέχρι και οι 2 πλευρές πλαισιώνονται στη θέση.

Βήμα 11: Το τέντωμα του προφίλ προκύπτει μόνο όταν όλες οι βίδες είναι κλειστές πλήρως την ίδια στιγμή και στις 2 πλευρές.

Βήμα 12: Επαναλάβετε και ακολουθείστε την ίδια πορεία για όλα τα εναπομείναντα προφίλ όπως εξηγήθηκε στα **στάδια 10-11**.

Βήμα 15: Προαιρετικό – αν επιθυμείτε να χρησιμοποιήσετε τις κεφαλές των χωλέρων για αποστράγγιση νερού, πετάξτε το εσωτερικό πλαστικό κάνοντας μια μικρή τρύπα με ένα κατσαβίδι και μετά πετάξτε το με το δάκτυλο σας.

Βήμα 17: Ευθυγραμμίστε τα πόδια των προφίλ και προσαρμόστε βίδες και βύσματα για τον τύπο πατώματος.

» ΓΕΝΙΚΑ:

- Σφίξτε όλες τις βίδες στο τέλος της συναρμολόγησης.

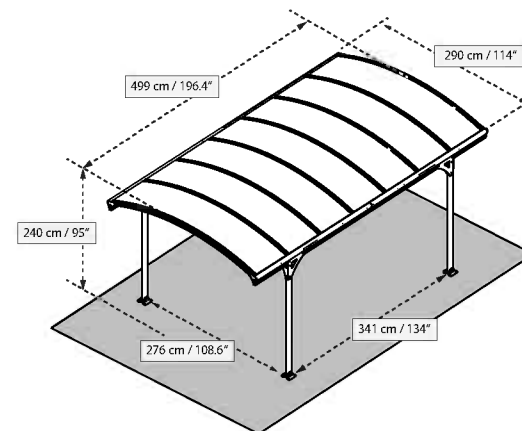



Το carport αυτό πρέπει να συναρμολογηθεί σε μια συμπαγή βάση (όπως μπετόν). Αν δεν υπάρχει συμπαγή βάση, χρειάζεται θεμέλιο που να περιλαμβάνει μπετόν και σίδηρο, όπως σε αυτό το σχέδιο.

Πεζοδρόμιο πέτρα

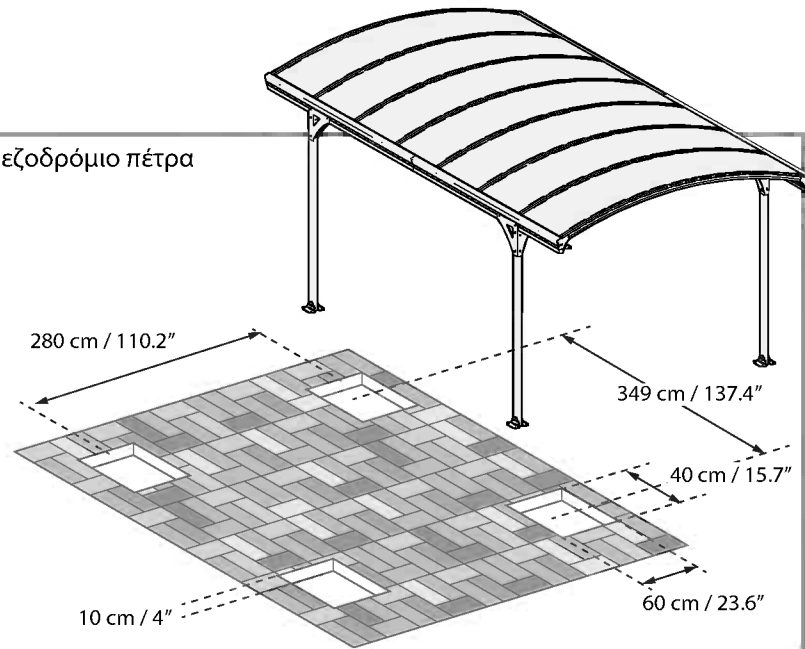

H

Άσφαλτος/Χώμα

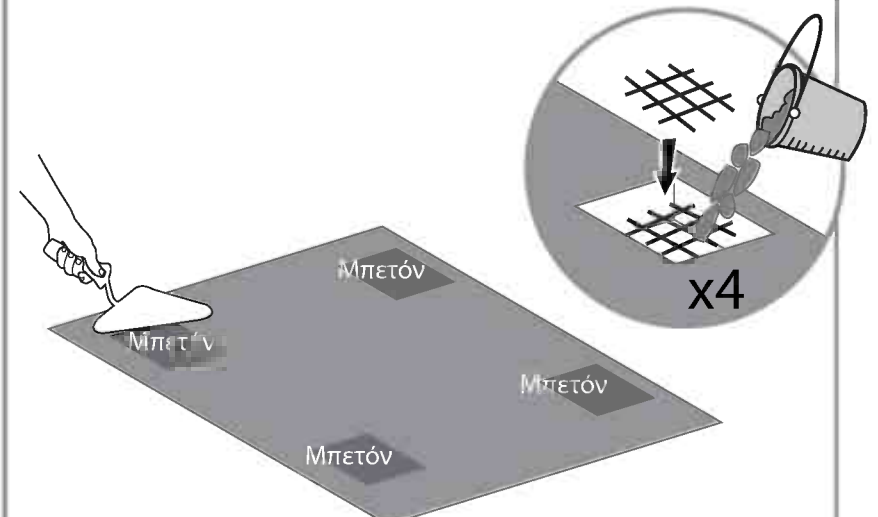
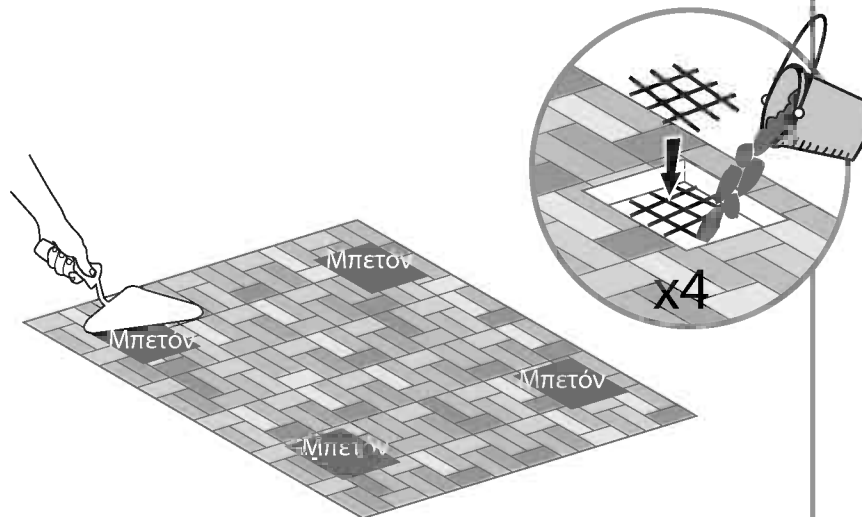
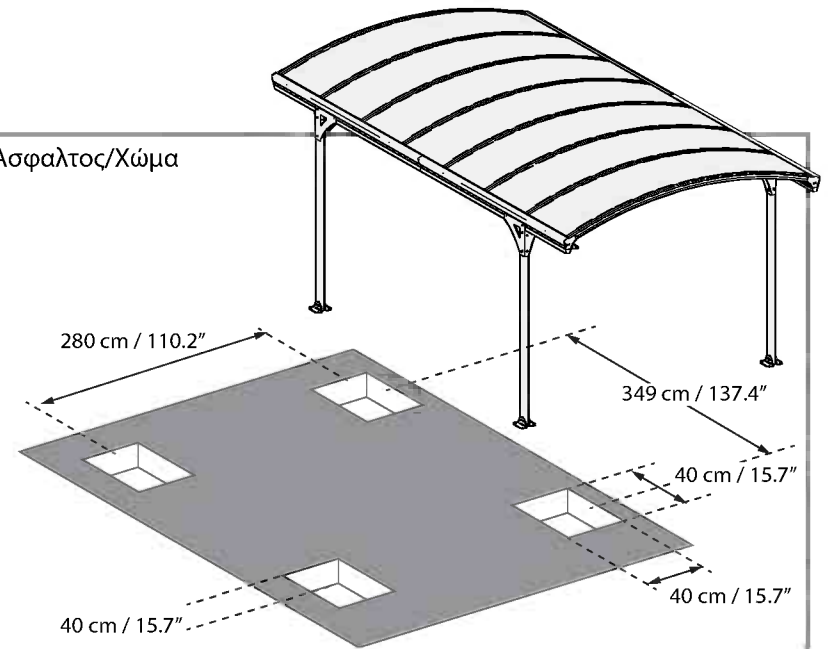

BELANGRIJK

Lees de volgende instructies aandachtig voordat u deze carport begint te monteren. Voer de stappen uit in de volgorde vermeld in deze instructies. Bewaar deze instructies op een veilige plaats voor latere referentie.

» Aandachtspunten en veiligheidsadvies

- Volg de instructies zoals opgesomd in deze handleiding.
- Sorteer de onderdelen en controleer de inhoudslijst.
- Om veiligheidsredenen raden we aan dat het product gemonteerd wordt door minstens twee personen.
- Sommige onderdelen hebben metalen randen. Wees voorzichtig bij het hanteren van de componenten. Draag steeds handschoenen, schoenen en een veiligheidsbril tijdens de montage.
- Tracht het product niet te monteren bij winderig of nat weer.
- Verwijder alle plastic zakken op een veilige manier – houd ze uit de buurt van kleine kinderen.
 - Houd kinderen weg uit de montagezone.
- Tracht het product niet te monteren als u moe bent, onder invloed bent van drugs, medicatie of alcohol, of als u last hebt van duizelingen.
- Als u een ladder gebruikt of elektrisch gereedschap, zorg er dan voor dat u de veiligheidsrichtlijnen van de fabrikant opvolgt.
- Klim niet op het dak en ga er niet op staan.
- Laat geen zware voorwerpen tegen de palen leunen.
- Ga niet aan de profielen hangen of erop liggen.
- Raadpleeg de lokale autoriteiten of u vergunningen nodig hebt om de carport op te stellen.
- Houd het dak en de goot vrij van sneeuw, vuil en bladeren.
- Grote hoeveelheden sneeuw op het dak kunnen ervoor zorgen dat het product beschadigd wordt waardoor het onveilig wordt eronder te staan of in de buurt ervan.
- Dit product is enkel ontworpen en geproduceerd als carport.

» Sommige versies van deze carport zijn geverfd.

Als er krassen komen in de kleur tijdens de montage, kan dit hersteld worden met de volgende tinten: Grijs – RAL 7012

» Reinigingsinstructies

Wanneer uw carport gereinigd moet worden, gebruik een oplossing met zacht detergent en spoel af met zuiver koud water.

Gebruik geen aceton, schuurmiddelen, of andere special detergents om het panel te reinigen.

» Voor het starten van de montage

- Deze carport moet een stevige ondergrond (zoals beton of asfalt) gemonteerd worden.
- Kies uw plaats zorgvuldig voordat u begint met de montage. Het oppervlak van de plaats (vooral onder de palen) moet waterpas zijn.
- Leg tijdens de montage de onderdelen op een zacht platform om krassen en beschadiging te voorkomen.

» T001

**» Tijdens de montage**

Wanneer u een informatie-icoontje opmerkt, raadpleeg dan de relevante montageschrijft voor de bijkomende commentaar en assistentie. De Vitoria carport heeft vier gootaansluitingen, u kunt deze actief maken of ze in de oorspronkelijke toestand houden - niet-actief. Volg **stap 15** om ze te activeren.

Step 3:

- Het wordt aanbevolen om een laken/karton onder de onderdelen te leggen om krassen en verfbeschadiging te voorkomen.
- Het profiel moet bevestigd worden t.o.v. de tweede set gaten vanaf de rand

Step 5: Verbind twee delen terwijl een persoon de constructie in een hoek optilt zoals geïllustreerd in figuur 5a.

Step 9: Het centraal kanaal moet open blijven. Plaats het paneel in het centraal kanaal van het gebogen profiel, zoals geïllustreerd in de bovenste cirkel.

Step 10: Draai de schroeven niet volledig aan totdat beide zijpanelen op hun plaats zitten.

Step 11: Het opspannen van het profiel kan enkel wanneer alle schroeven tegelijkertijd volledig zijn aangedraaid, aan beide zijden.

Step 12: Herhaal en volg dezelfde handelingen voor alle overblijvende profielen zoals uitgelegd in stappen 10-11.

Step 15: optioneel – als u de gootaansluitingen wilt gebruiken voor waterafvoer, moet u het binnenste plastic losmaken door er met een schroevendraaier een klein gat in te maken en deze er dan met uw vinger uit te halen.

Step 17: Lijn de profielpalen uit en pas de schroeven en pluggen aan het type ondergrond aan

» Algemeen:

- Draai op het einde van de montage alle schroeven stevig vast.

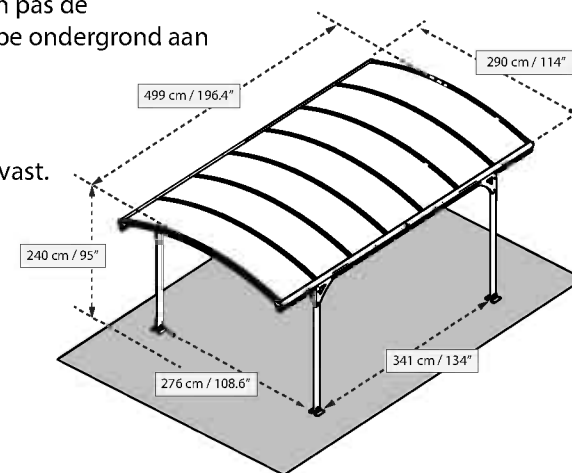



Deze carport moet gemonteerd worden op een stevige ondergrond (zoals beton). Zonder een stevige ondergrond, is er een voorfundering nodig (met beton en metaal) zoals in deze tekening.

Stenen bestrating

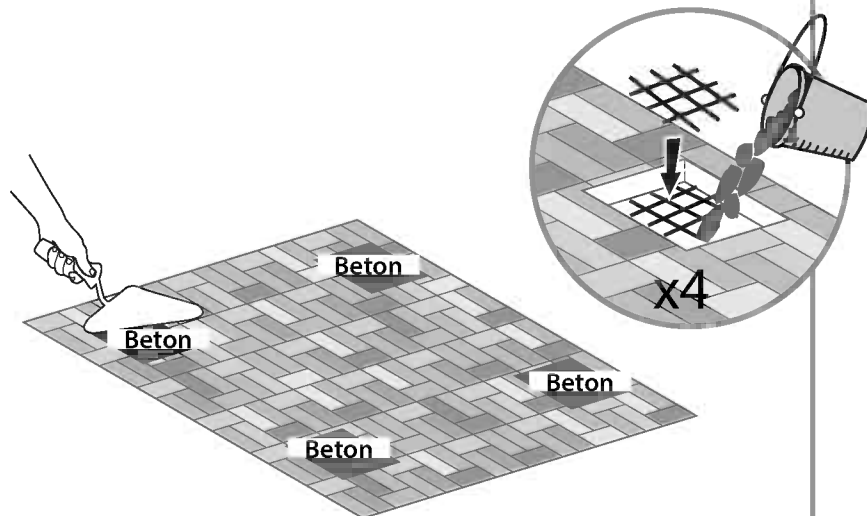
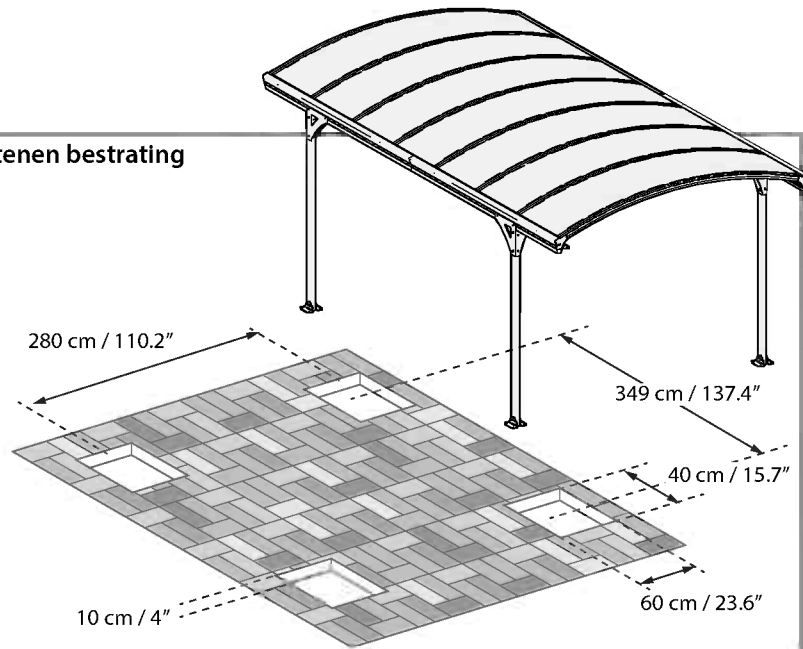

Asfalt/aarde

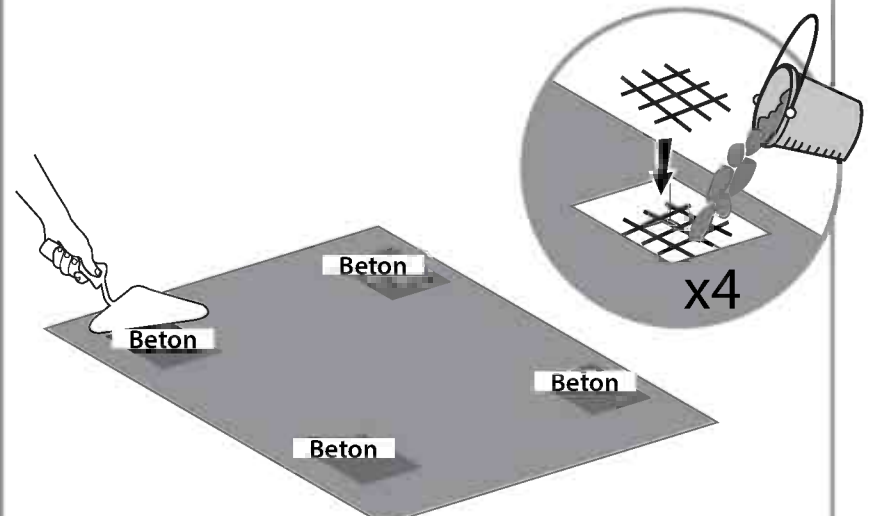
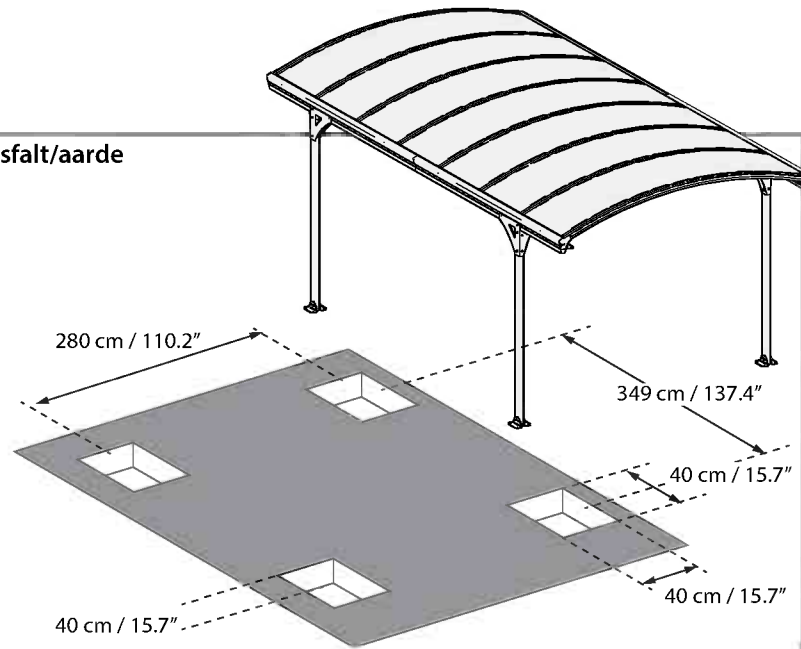

OR

VIGTIGT

Læs denne vejledning omhyggeligt, inden du begynder at samle carporten.
Følg trinene i den rækkefølge, de forekommer i denne vejledning.
Opbevar vejledningen på et sikkert sted til senere brug.

» Oplysninger vedrørende sikkerhed og behandling

- Følg de anvisninger, som står opført i denne brugervejledning.
- Sorter delene og sørg for, at de stemmer overens med indholdsfortegnelsen.
- Af sikkerhedsgrunde anbefaler vi på det kraftigste, at produktet monteres af mindst 2 personer.
- Nogle af delene har kanter af metal. Udvis stor forsigtighed, når du rører ved komponenterne. Brug altid handsker, sko og sikkerhedsbriller under montering.
- Forsøg ikke at samle carporten under våde eller blæsende vejrforhold.
- Sørg for at få skaffet alle plasticposer af vejen på sikker vis – anbring dem uden for små børns rækkevidde.
- Hold børn væk fra monteringsarealet.
- Gør ikke forsøg på at samle carporten, hvis du er træt, er under indflydelse af rusmidler, medicin eller alkohol, eller hvis du lider af svimmelhed.
- Når du benytter stige eller elværktøj, skal du følge producentens sikkerhedsanvisninger.
- Du må ikke kravle eller stå på taget.
- Tunge artikler må ikke lænes op af stolperne.
- Kontakt de kommunale myndigheder, hvis der kræves tilladelse til at opstille en carport.
- Hold tag og tagrender fri for sne, snavs og blade.
- Store mængder sne på taget kan beskadige carporten og gøre det risikabelt at stå under eller i nærheden af carporten.
- Dette produkt er designet og fremstillet til kun at være en carport.

» Nogle typer af denne carport er malede.

Hvis malingen bliver beskadiget under monteringen, kan det udbedres med følgende farvenuance: Grå – RAL 7012

» Rengøring

Rengøring af carporten foretages med et mildt rengøringsmiddel, og der skylles efter med koldt, rent vand.

Brug ikke acetone, kraftige rensmidler eller andre specielle rengøringsmidler til at gøre overfladerne rene.

» Inden montering

- Carporten skal monteres på et solidt fundament (f.eks. beton eller asfalt).
- Vælg grunden omhyggeligt, inden du begynder at montere. Overfladen (især under stolperne) skal være plan.
- Under montering skal du benytte et blødt underlag under delene for at undgå ridser og skader.



» T001

» During Assembly



Når du ser informationssymbolet, læs de relevante oplysninger for montering vedrørende dette trin, som giver yderligere kommentarer og assistance.

Vitoria-carporten har 4 tagrender; du kan vælge, om de skal være aktive eller beholde dem i dere oprindelige tilstand - ikke aktiv. For at aktivere, skal du følge **trin 15**.

Trin 3:

Det anbefales at anbringe et underlag/stykke karton under delene for at undgå ridser og afskalning af maling.

Profilen skal anbringes foran det andet sæt af huller fra kanten.

Trin 5: De to dele samles ved, at den ene person løfter konstruktionen i den vinkel, som beskrives i figur **5a**.

Trin 9: Den centrale passage skal være åben. Anbring panelet på siden af den centrale passage for en buet profil, se buen øverst.

Trin 10: Skru ikke skruerne helt fast, førend panelerne er placeret korrekt i begge sider.

Trin 11: Profilen bliver kun spændt helt ud, når alle skruerne er skuet helt til, samtidig på begge sider.

Trin 12: Gentag og følg samme fremgangsmåde for alle profiler, som beskrevet i trin **10-11**.

Trin 15: Valgfrit - Hvis du ønsker at bruge tagrenderne til vandafledning, skal du trykke det inderste plastik ud, ved at lave et lille hul med en skruetrækker, og derefter trykke til med en finger.

Trin 17: Niveller profiler benene og derefter tilpasse skruer og plugs til jorden typen

» Generelle oplysninger:

- Fastgør alle skruer i slutningen af monteringen.

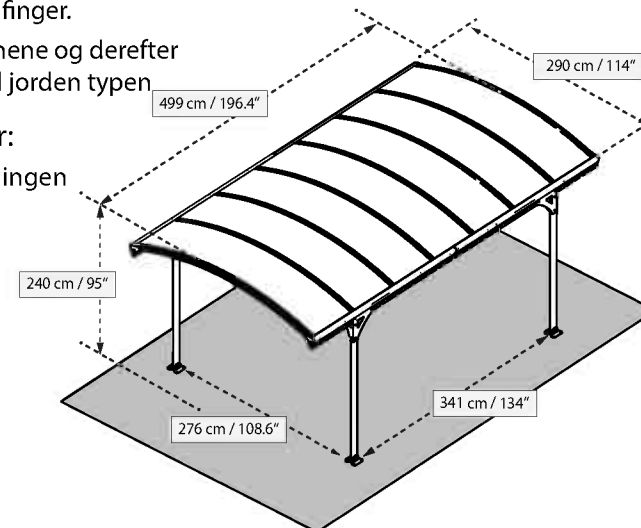



Denne carport skal opføres på et solidt fundament (f.eks. beton).
Hvis der ikke er et sådant solidt fundament, er det nødvendigt med et forhåndsfundament, som indbefatter cement og metal, jf. denne tegning.

Fliser

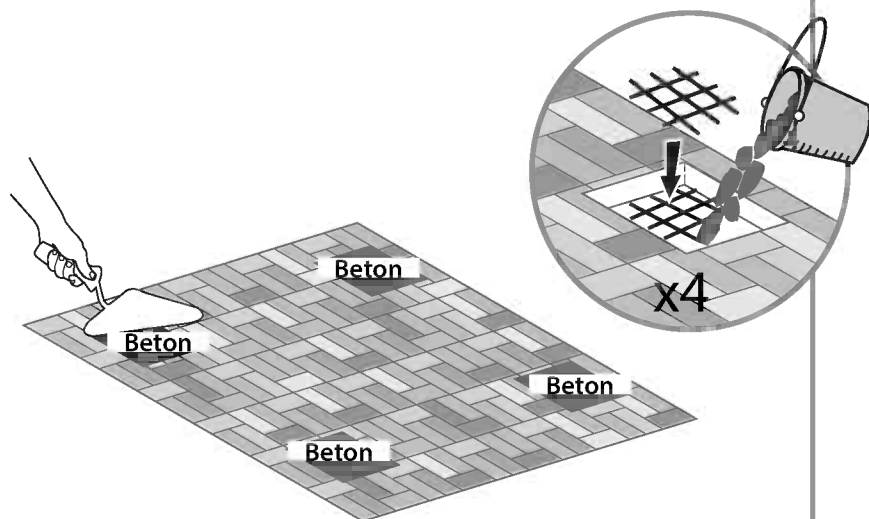
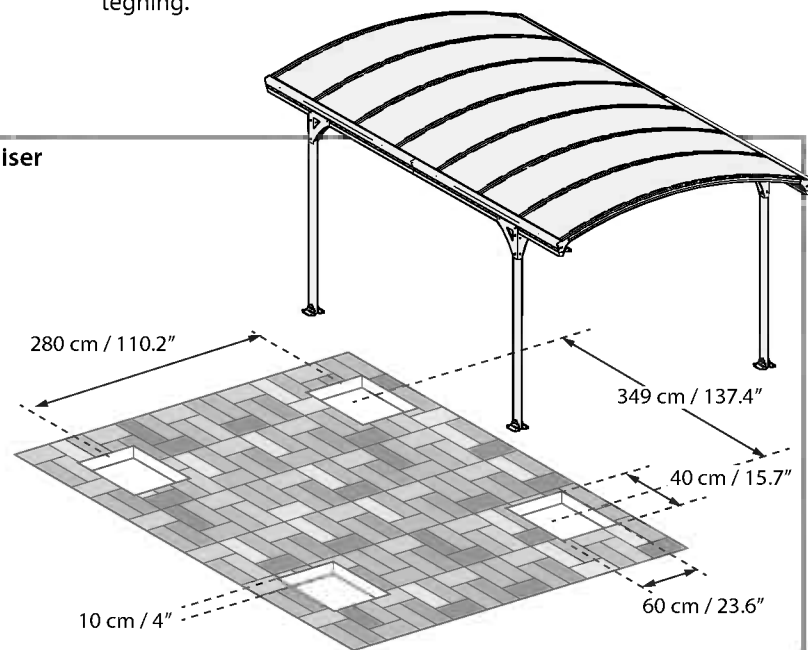



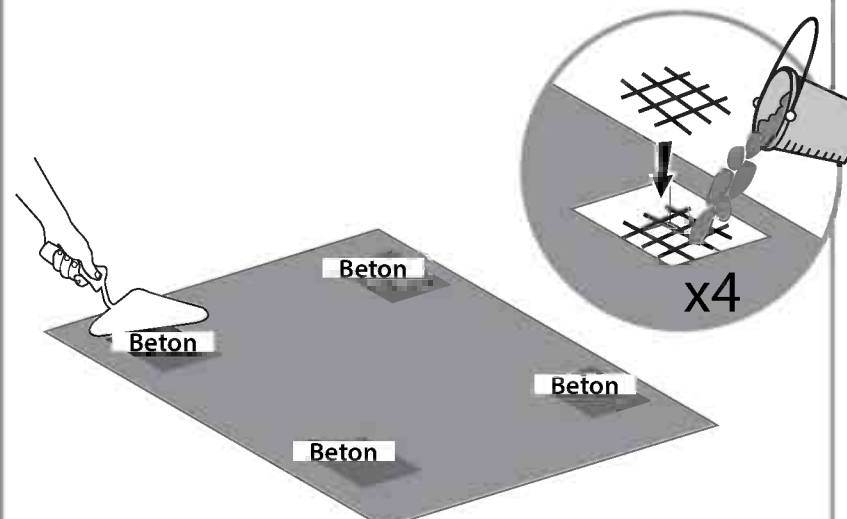
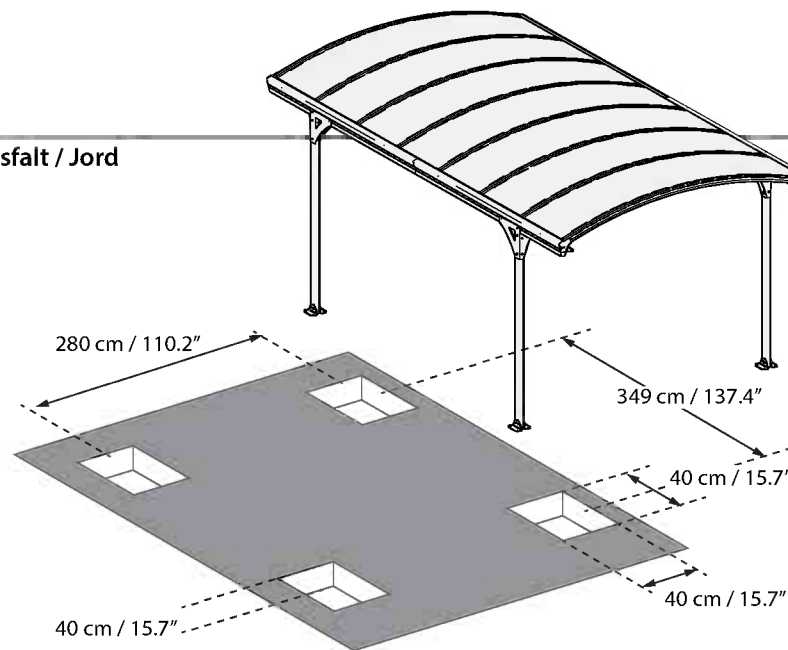





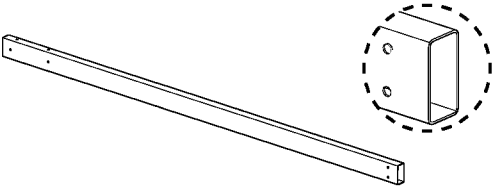

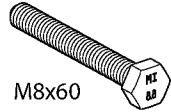

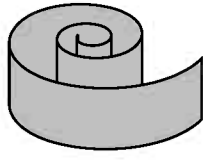
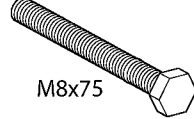

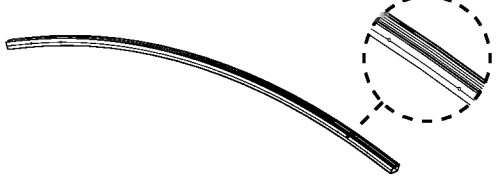
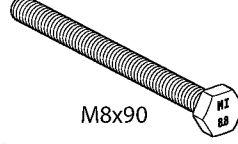

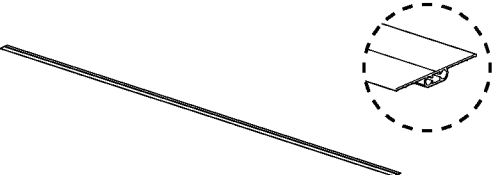
Asfalt / Jord

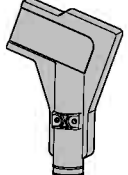

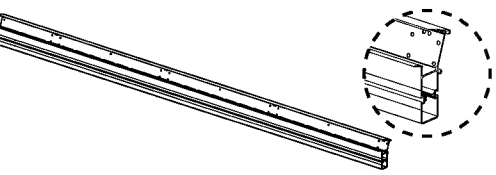
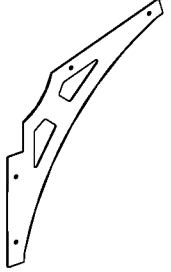
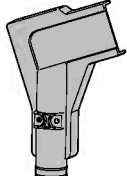
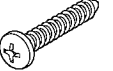
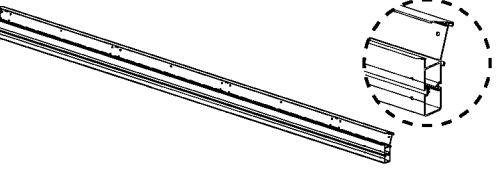
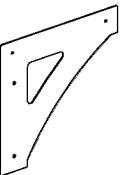
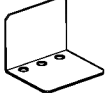
OR

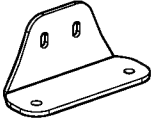
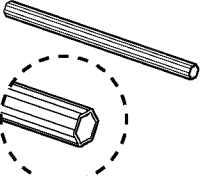
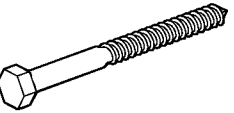
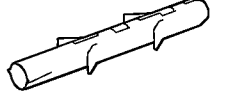
Contents

Item		Qty.	Item		Qty.	Item		Qty.	Item		Qty.
7568		4	7577		7	4042	 M8x60	16 (+1)	413	 M6	16 (+2)
7569		6	7578		2	7567	 M8x75	8 (+1)	414	 M8	32 (+3)
7570		2				7579	 M8x90	8 (+1)	433		80 (+5)
7571		8	7506		2	7710		2	411		32 (+3)
7572		2	7574		4	7711		2	450		104 (+11)
7573		2	7575		8	7580		14	447		16 (+6)
			212		8	T001		1	4000		16 (+1)
									4010		16 (+1)
									5000		48

1

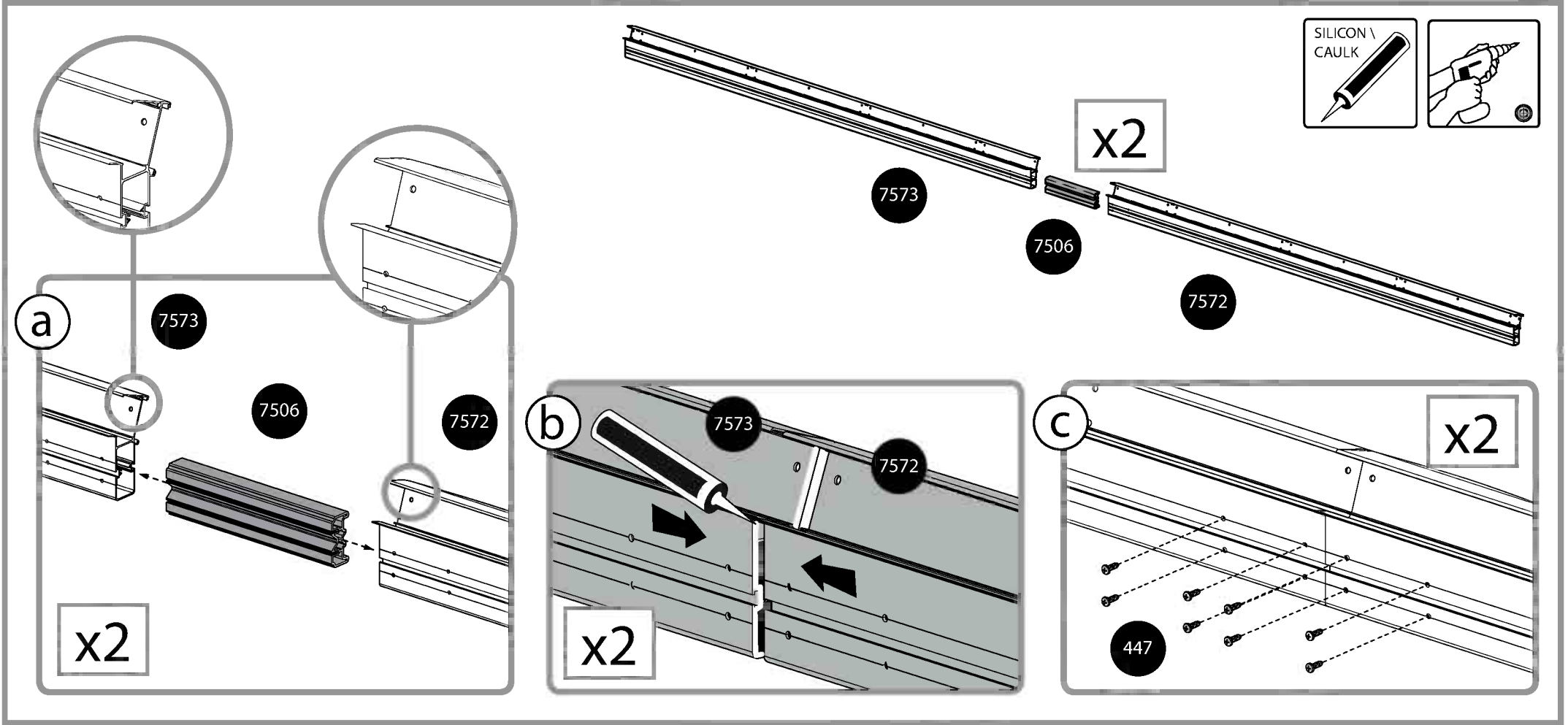
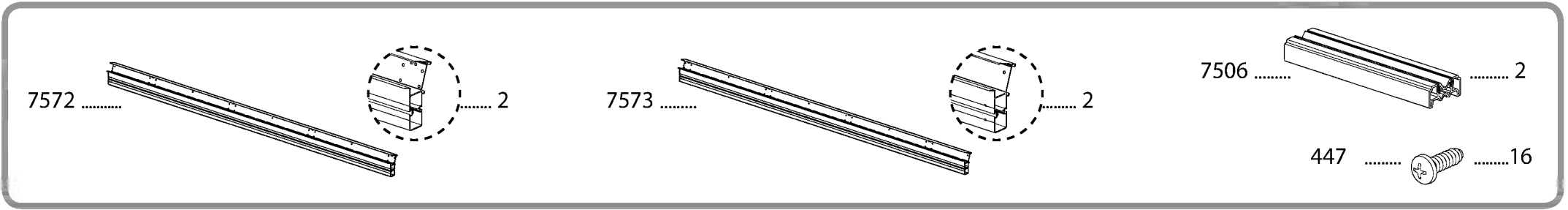
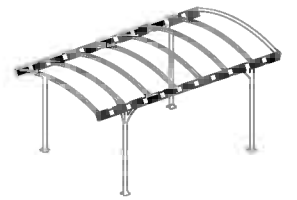

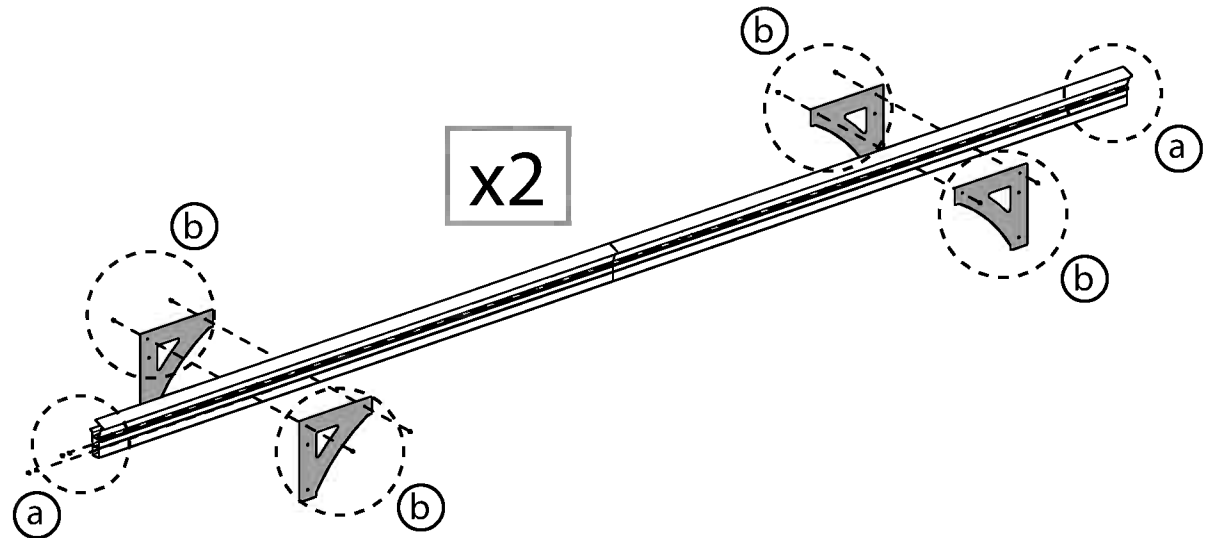
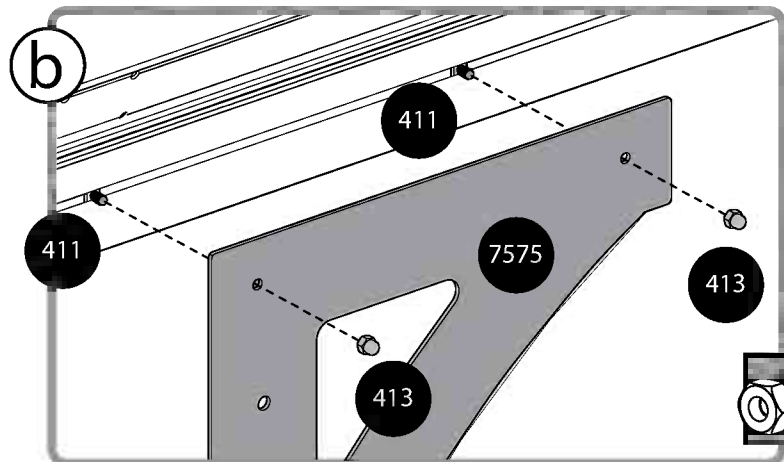
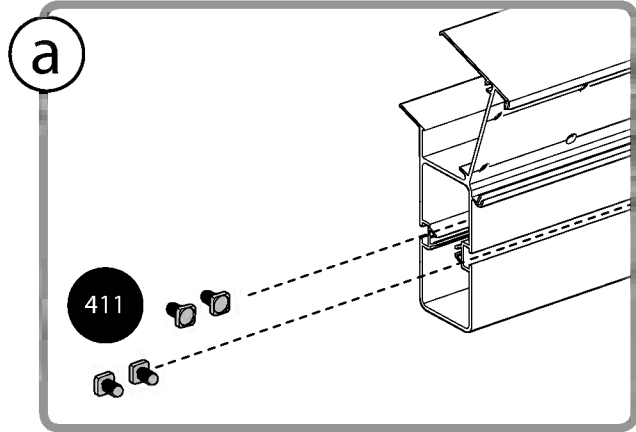
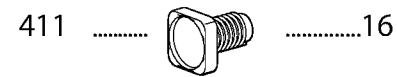
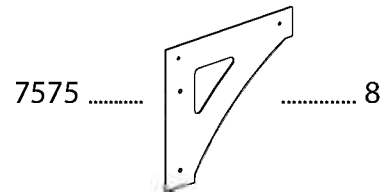

3 **i**

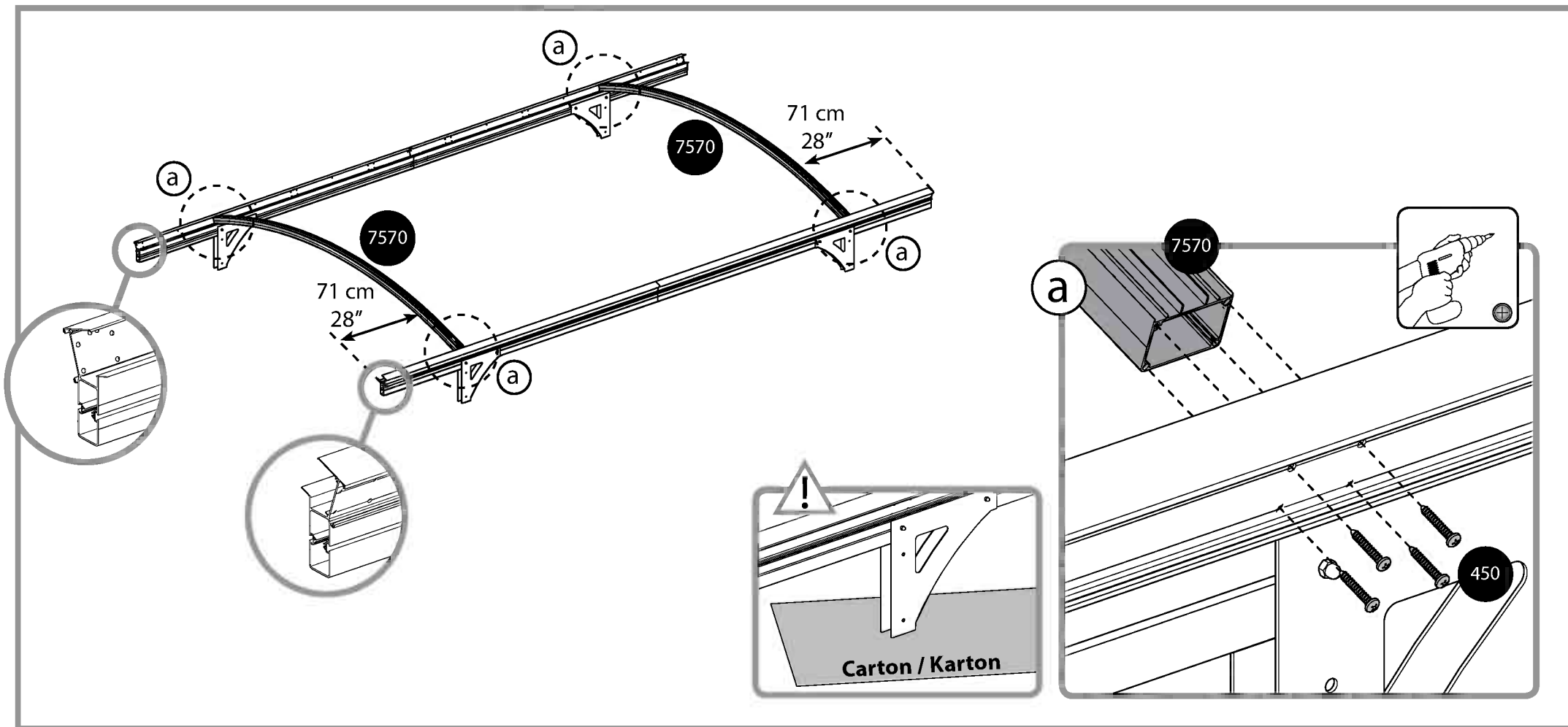
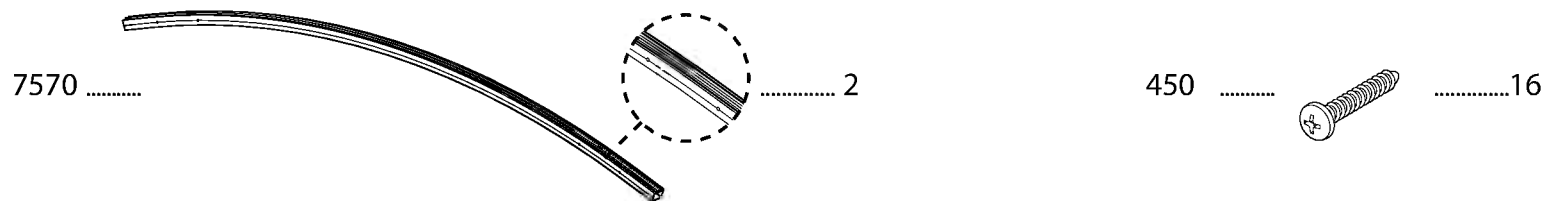
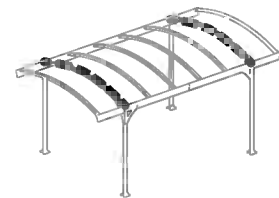

4

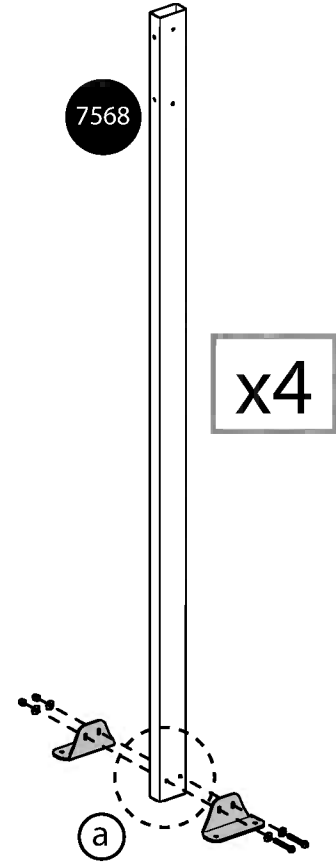
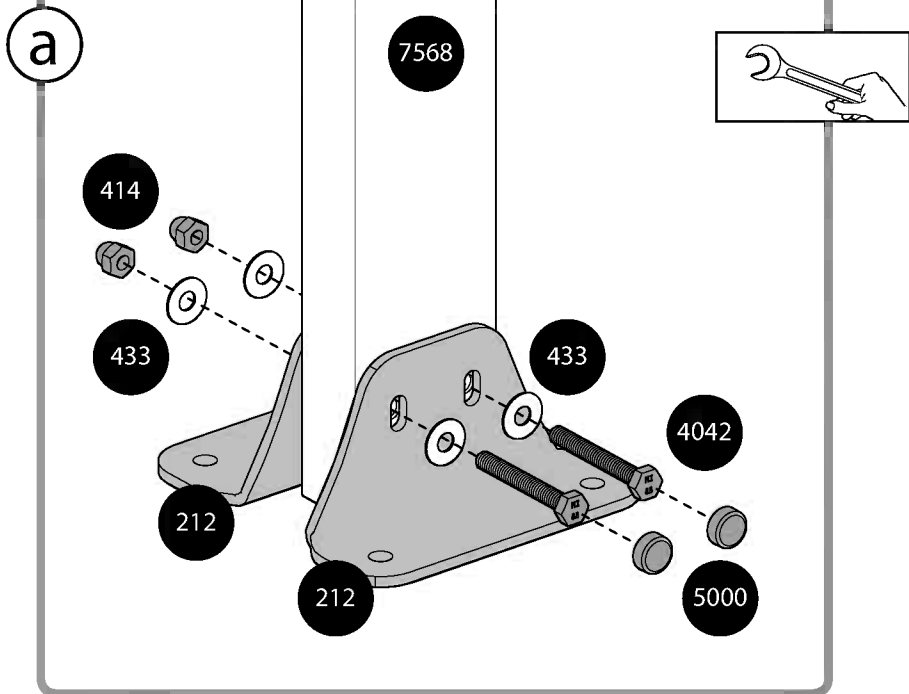
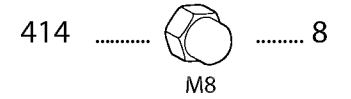
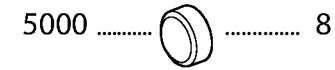
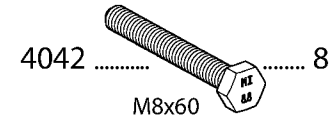
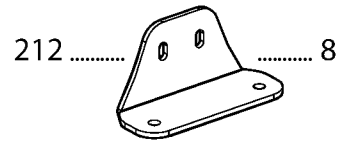
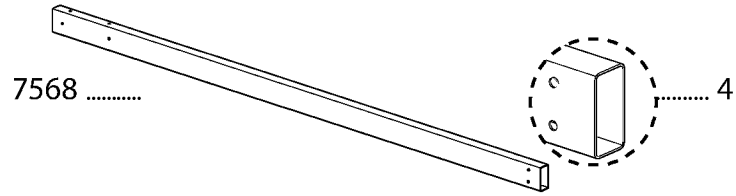
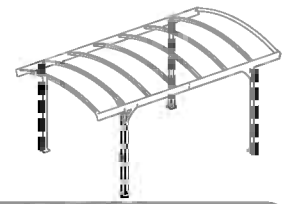

5

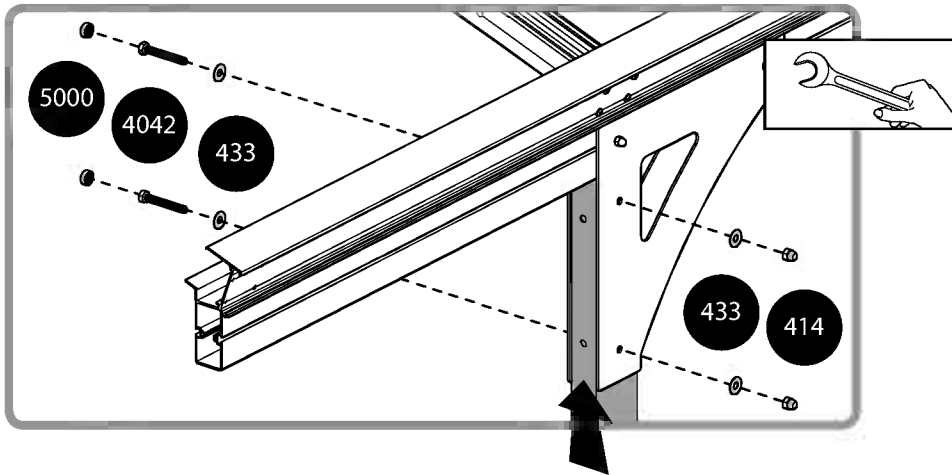
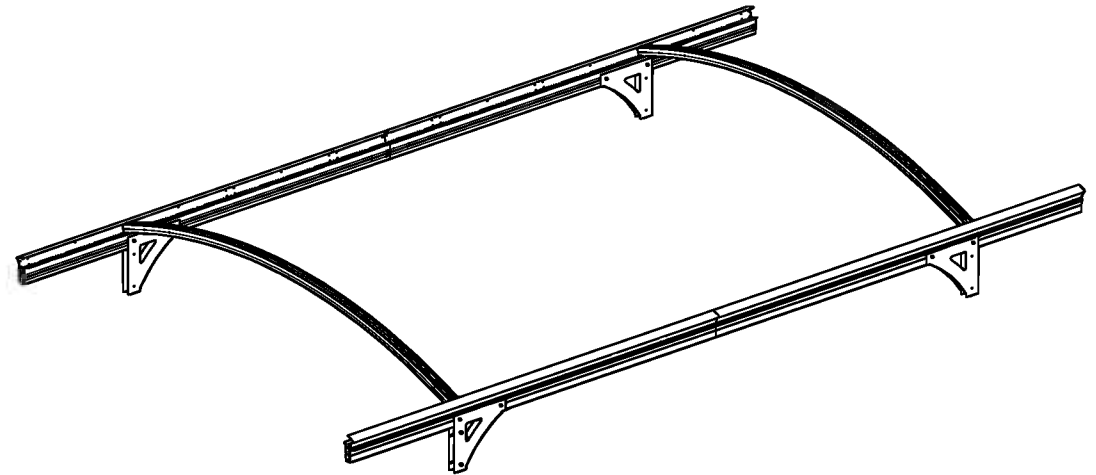
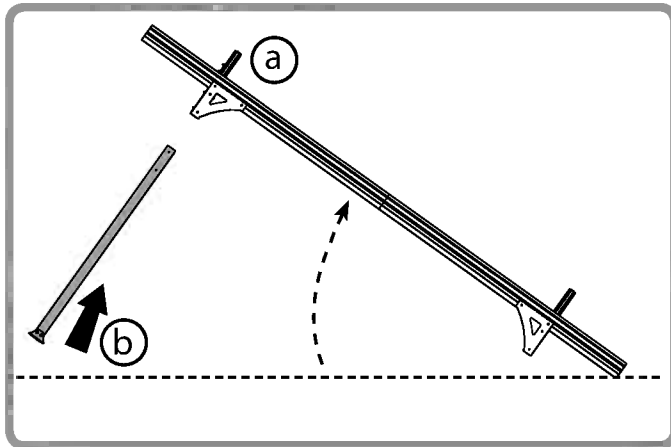
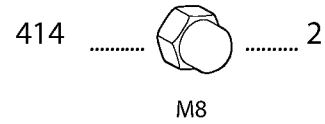
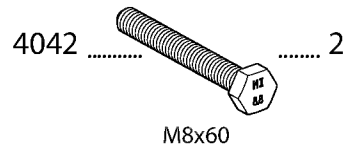
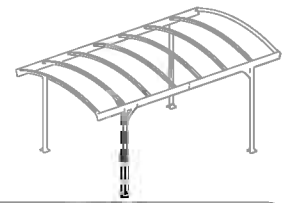

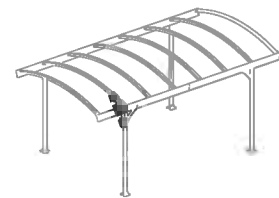

- 7574 1
- 7567 2
M8x75
- 7579 2
M8x90
- 5000 4
- 433 8
- 414 4
M8

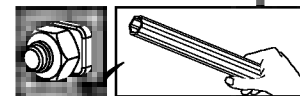
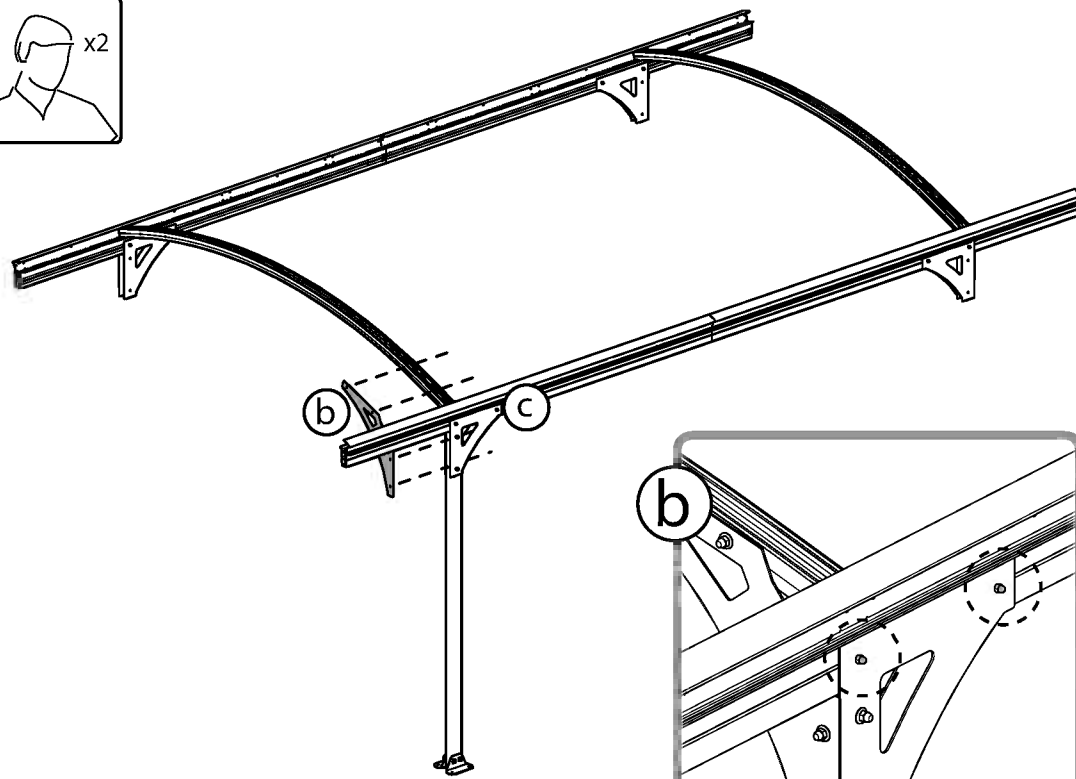
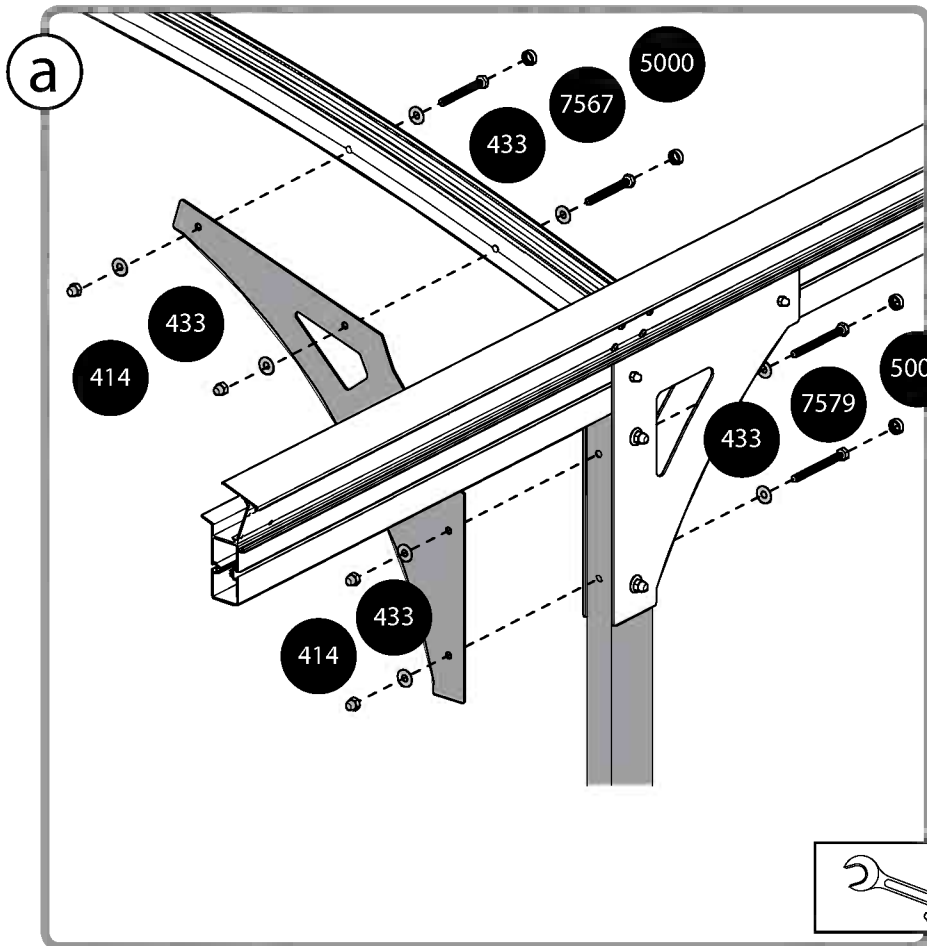



- | | | | | | | | | | |
|----------------|--------|----------------|---------|----------------|---------|----------------|---------|----------------|---------|
| 7574
 |3 | 4042
 | 6 | 7567
 | 6 | 7579
 | 6 | 433
 |36 |
| | | M8x60 | | M8x75 | | M8x90 | | 5000
 |18 |
| | | | | | | | | 414
 |18 |
| | | | | | | | | M8 | |

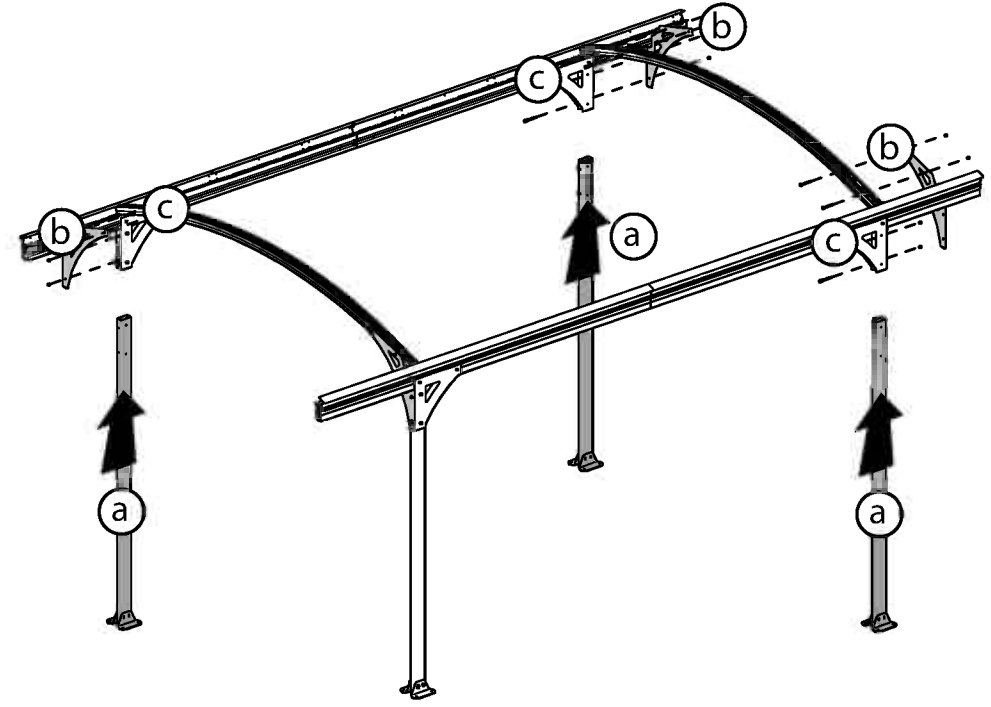
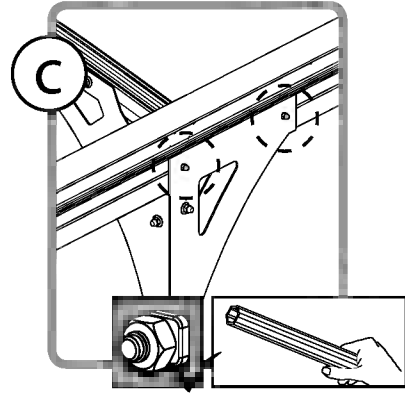
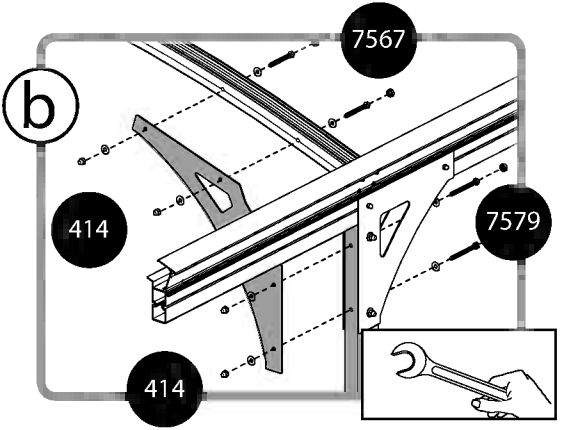
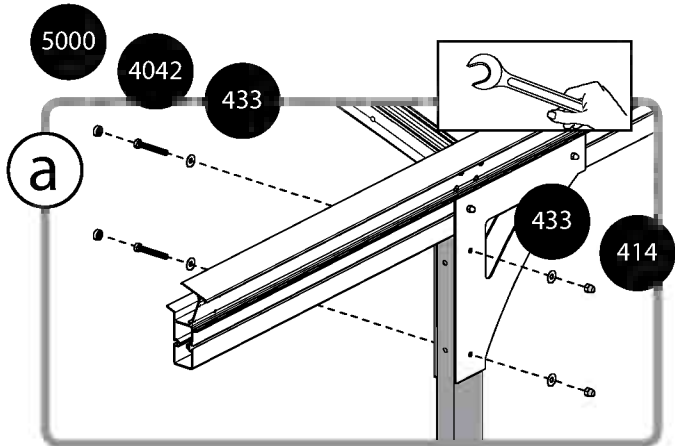
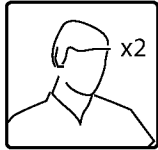

8

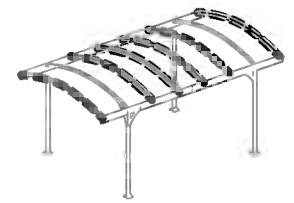

7569 6 450 48

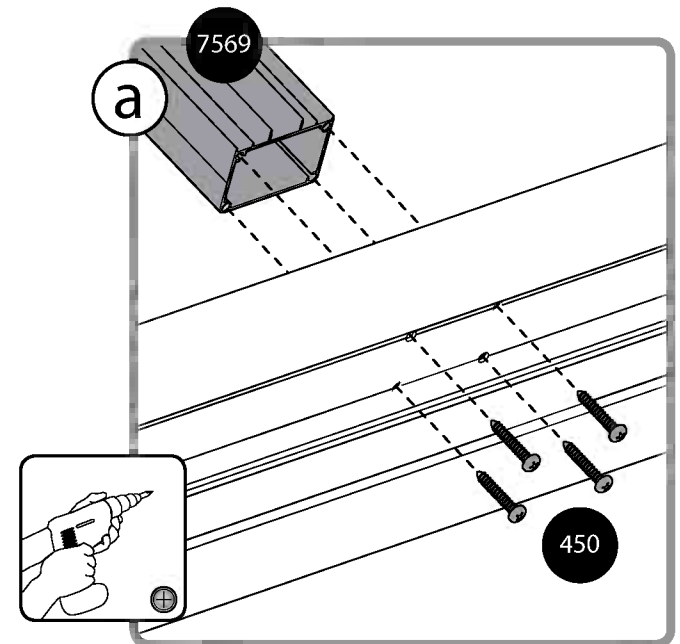
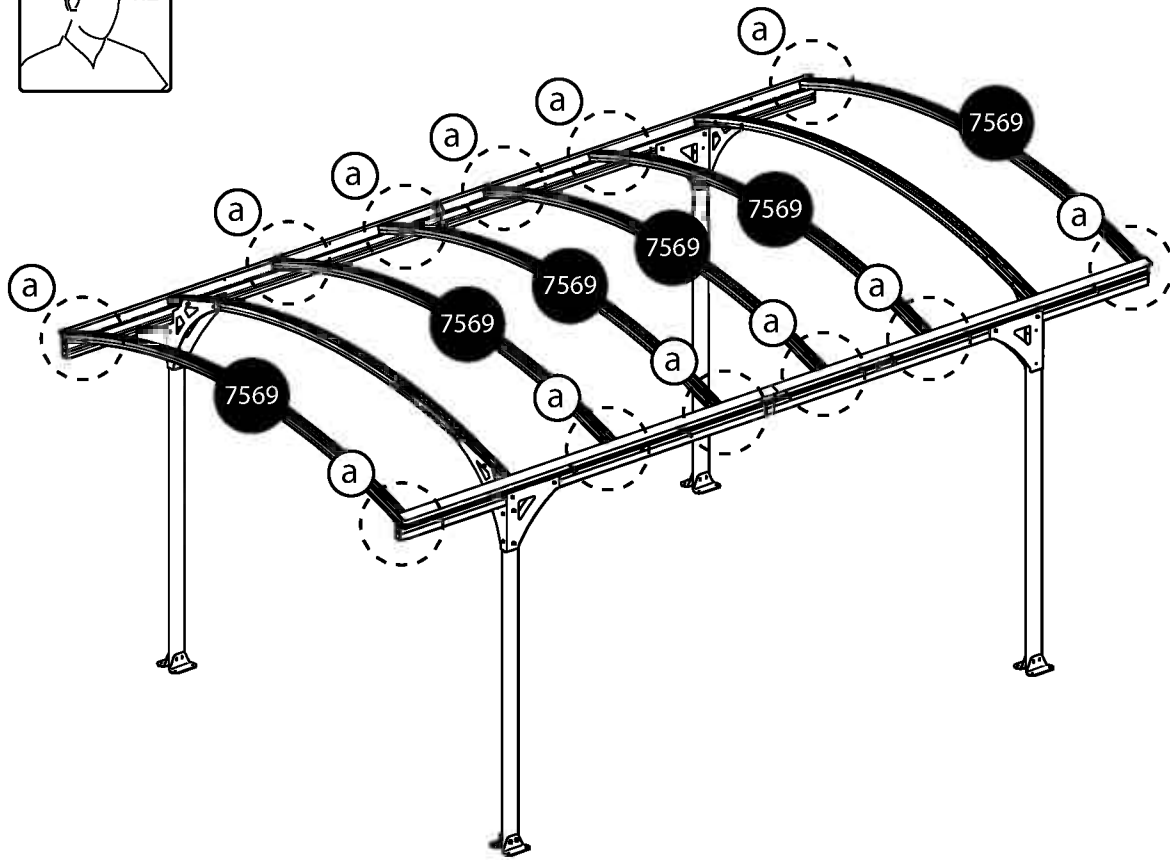
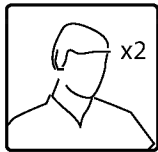

9



7577 7

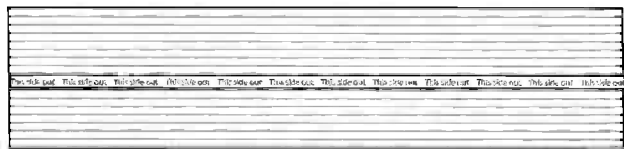

a

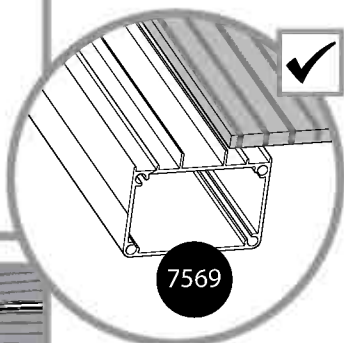
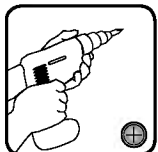
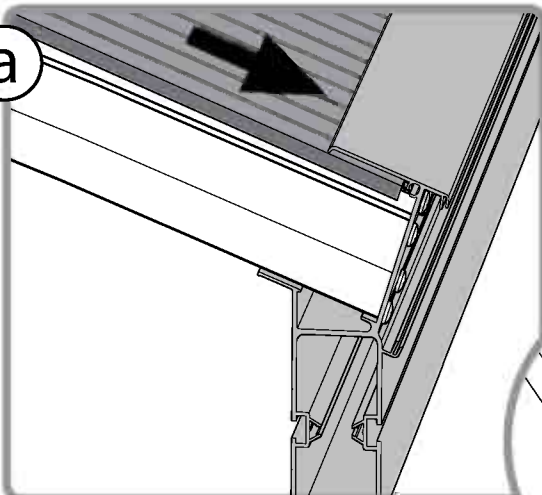

7569

b

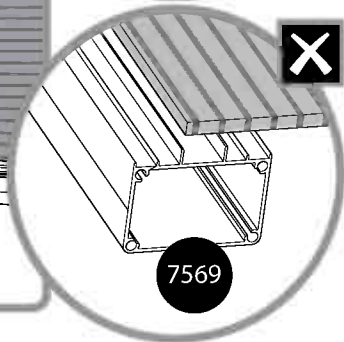
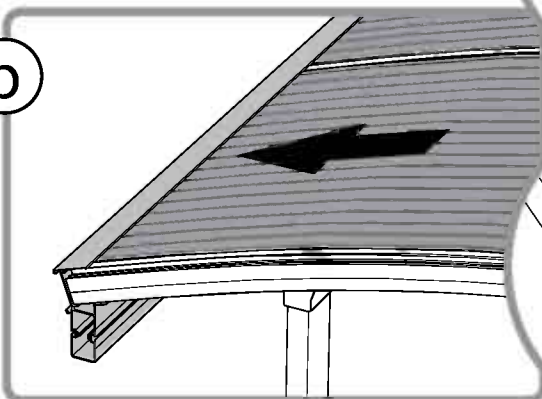

7569

b

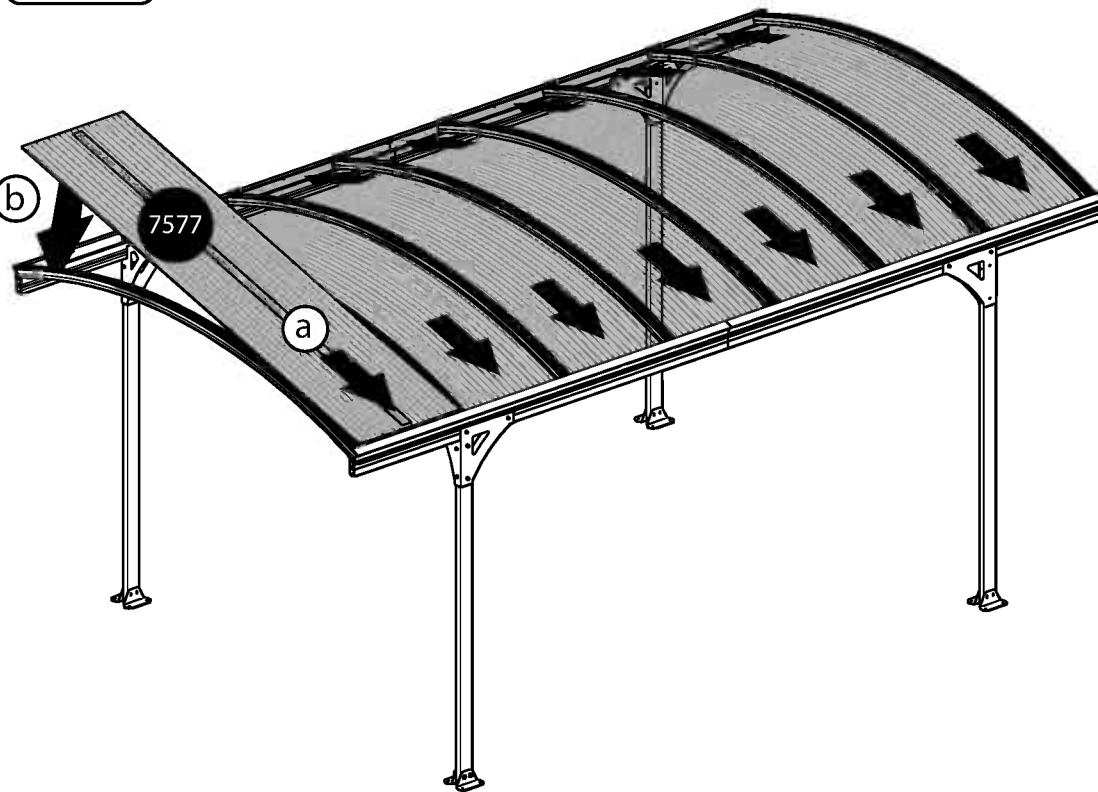

10 **i**

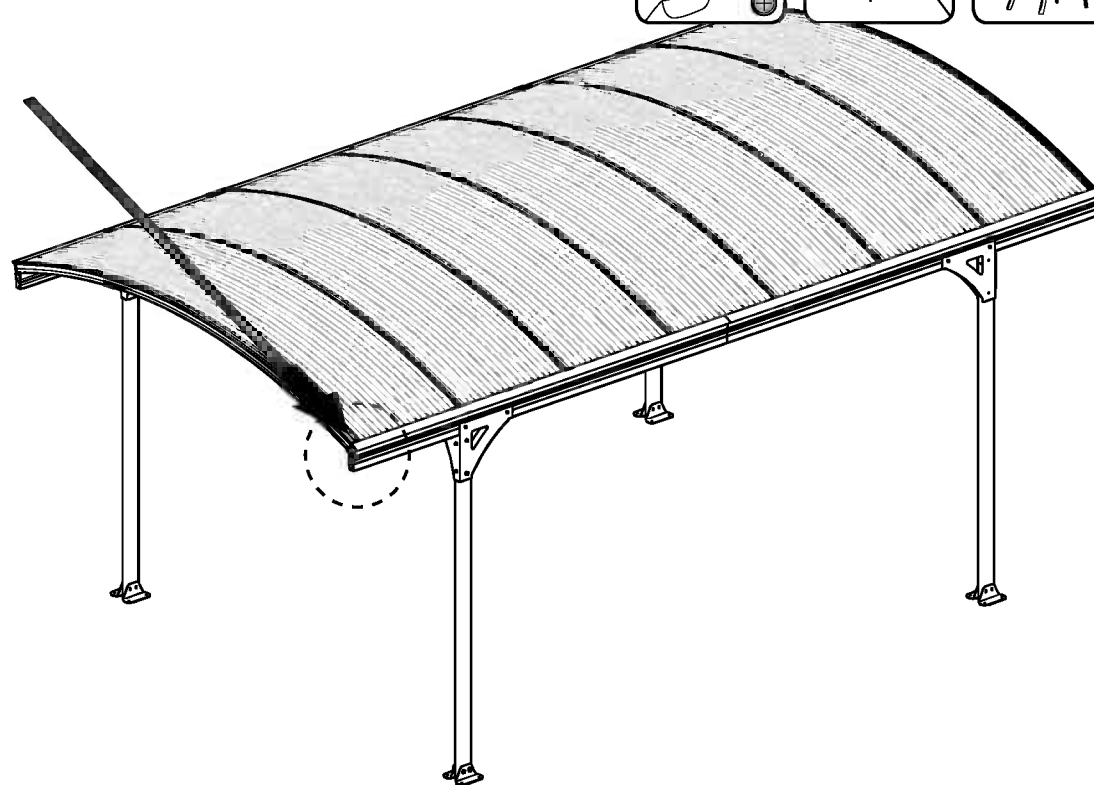
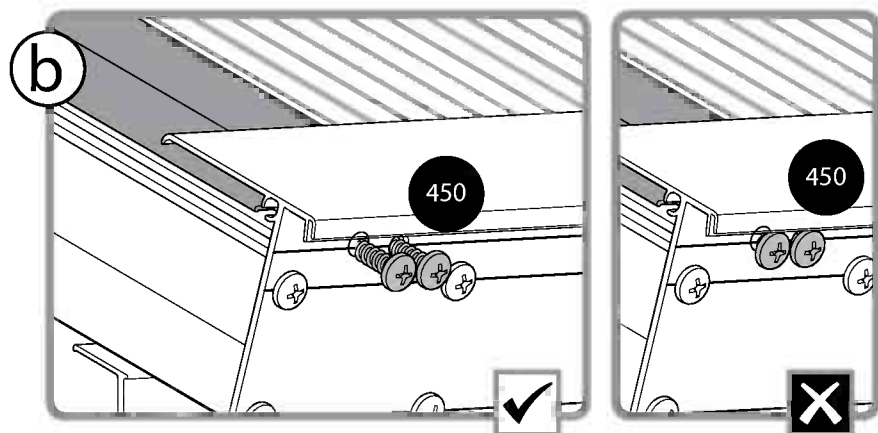
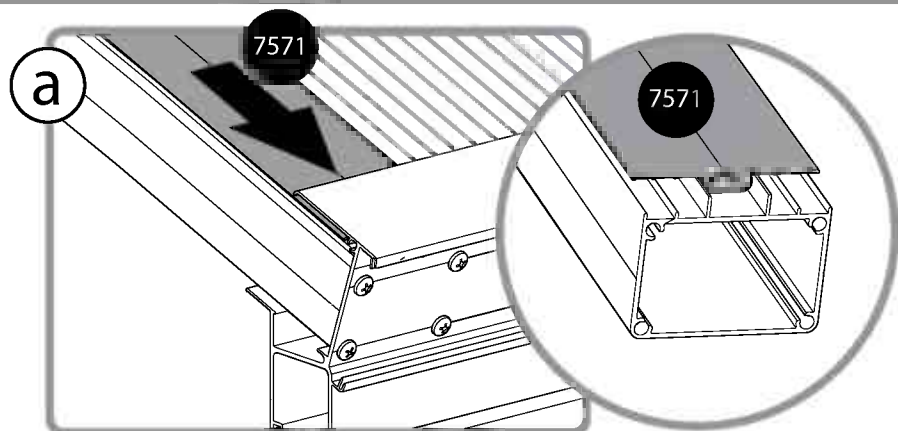
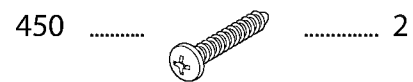
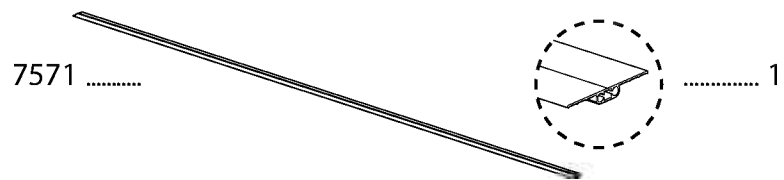

11 **i**



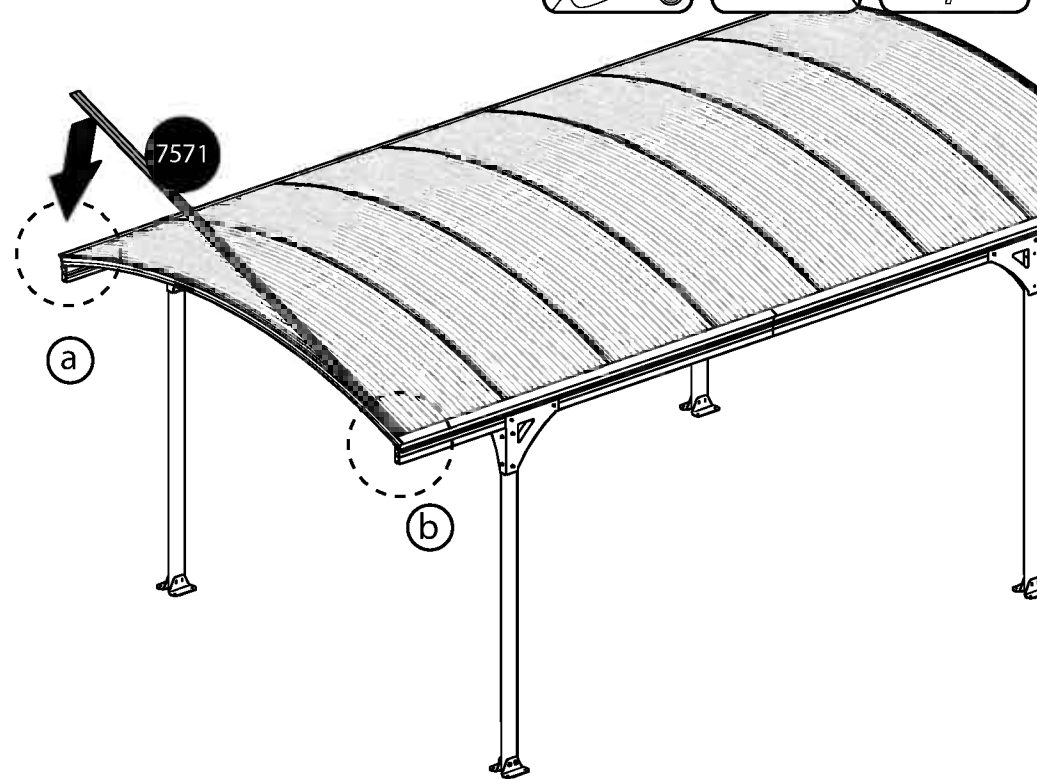
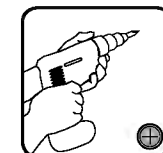
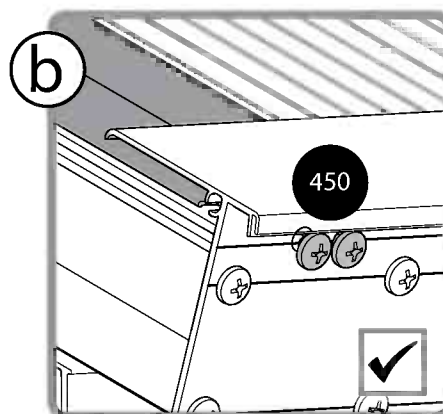
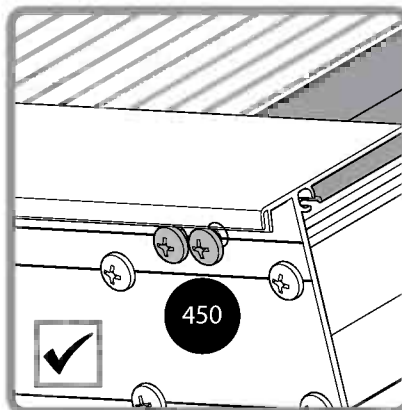
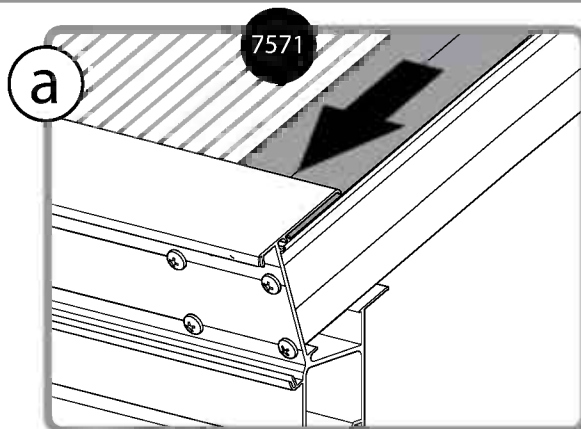

450  2

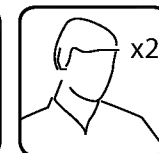
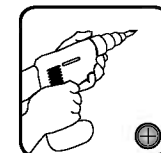
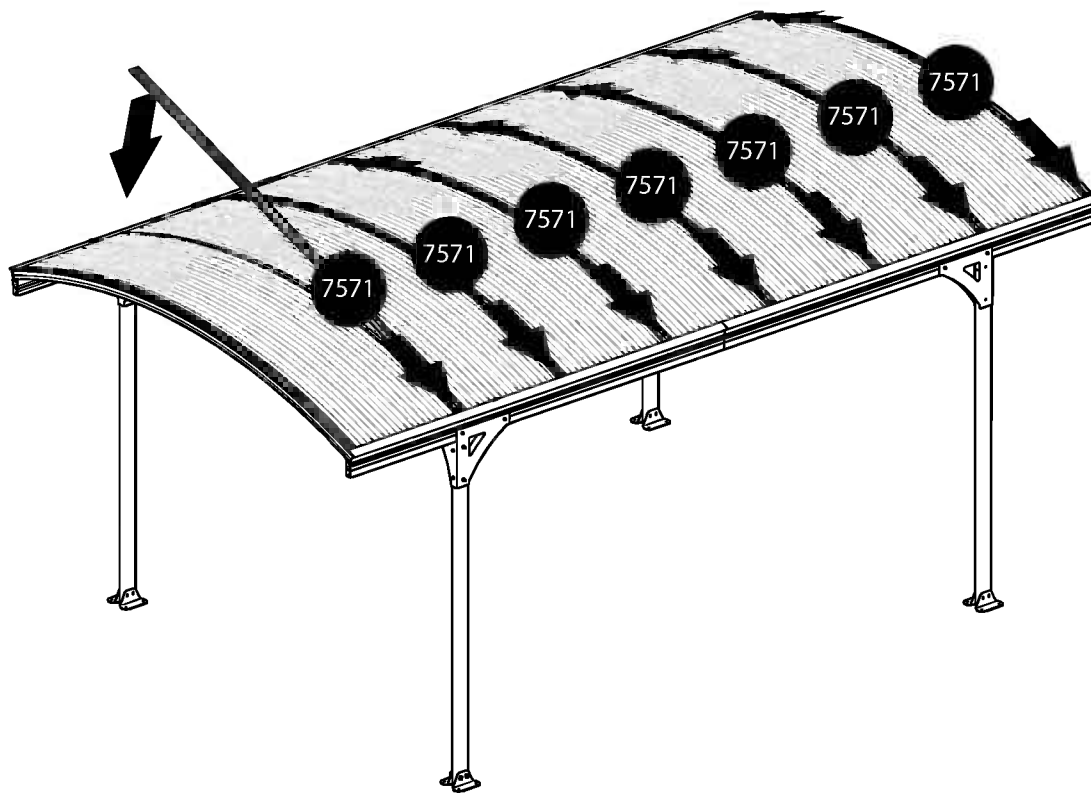
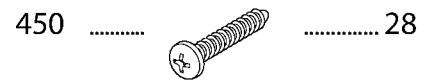
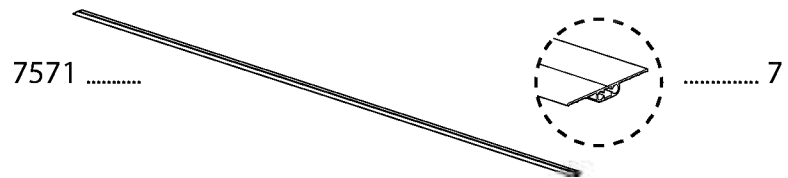
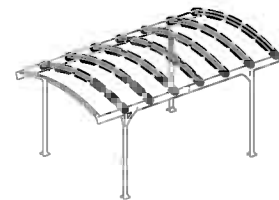

12 

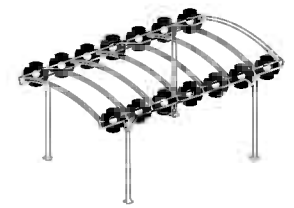



7580 14

411 16

466 16

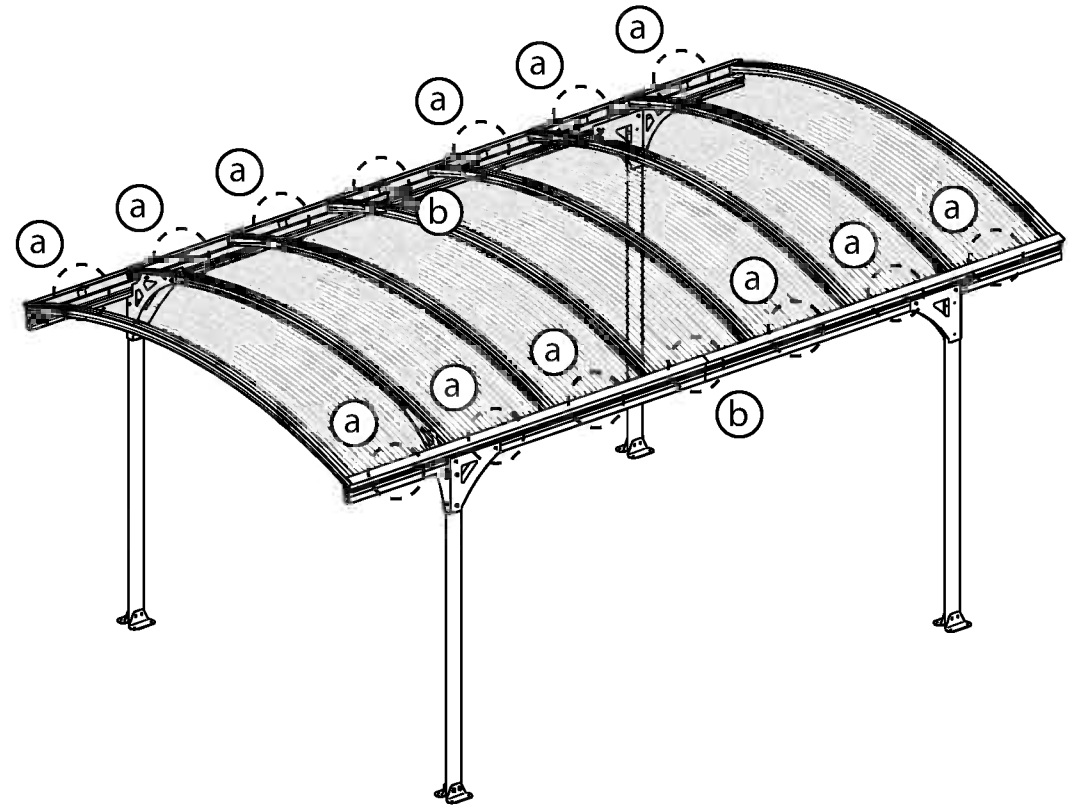
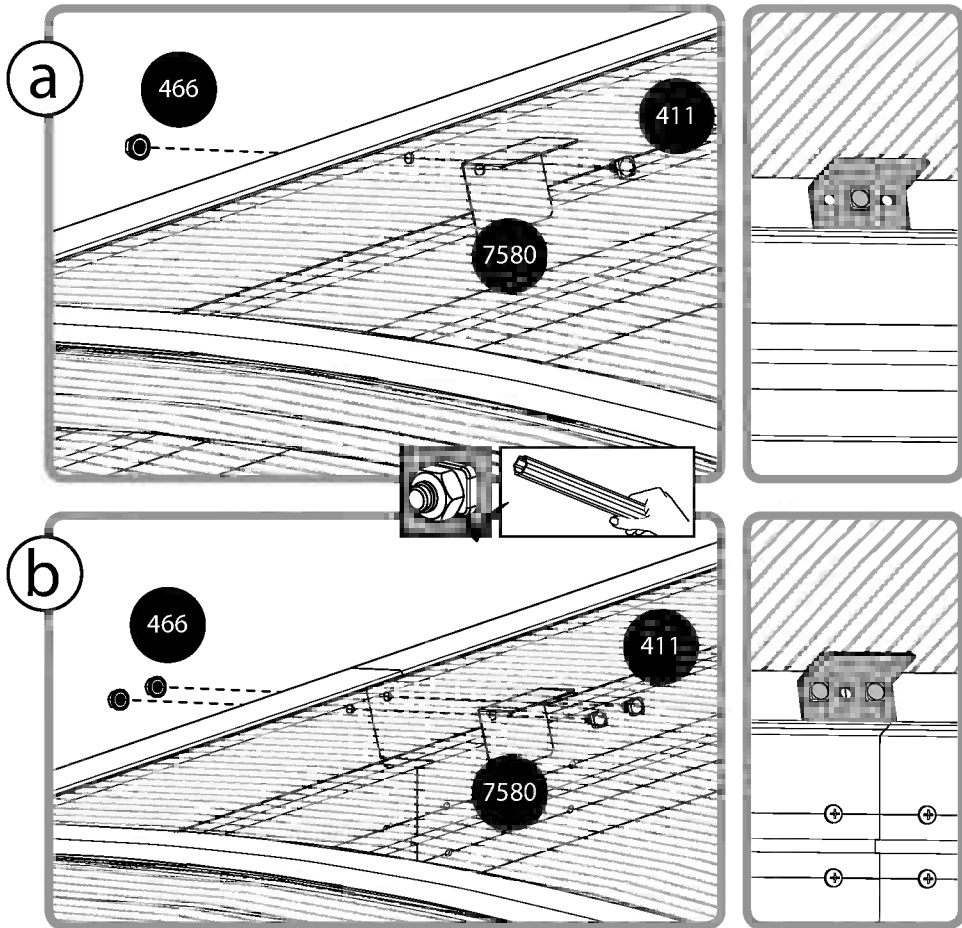

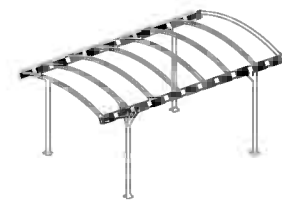

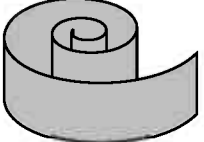
7578  2

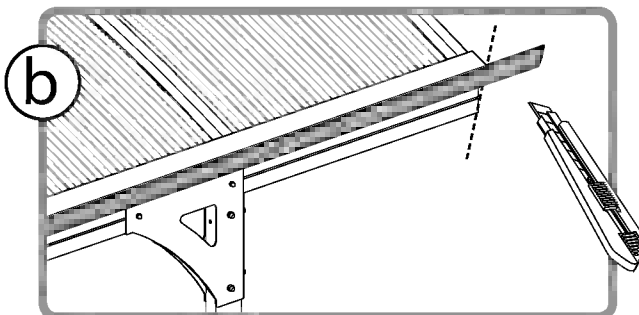
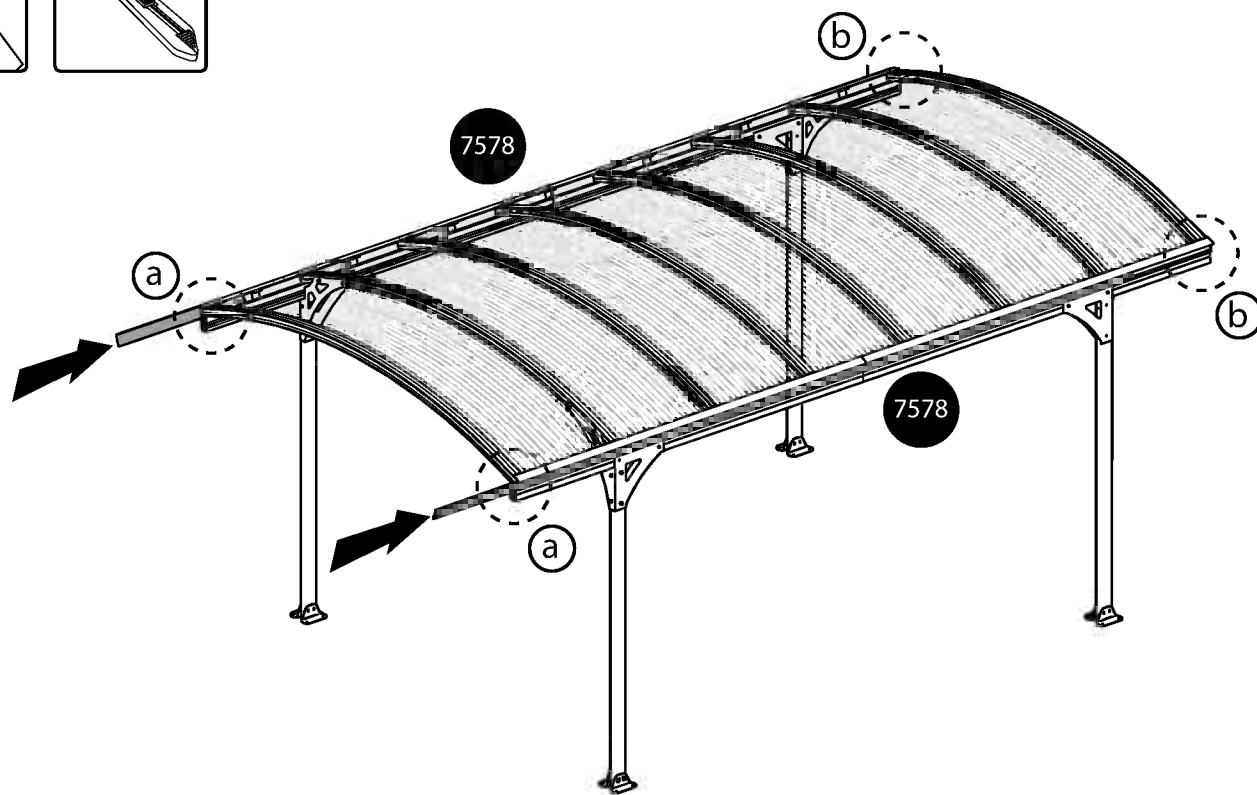
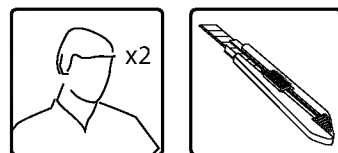
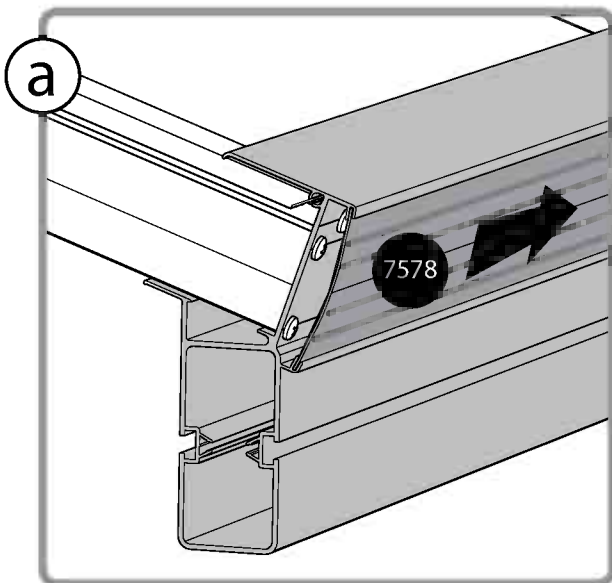

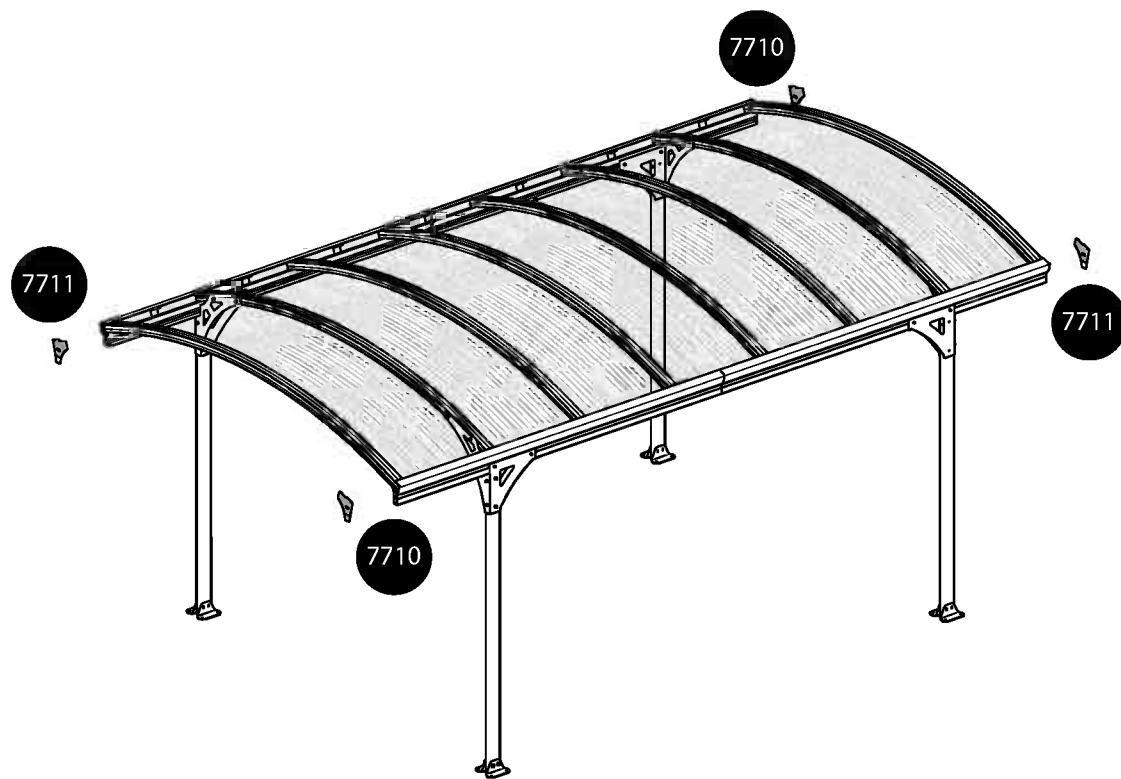
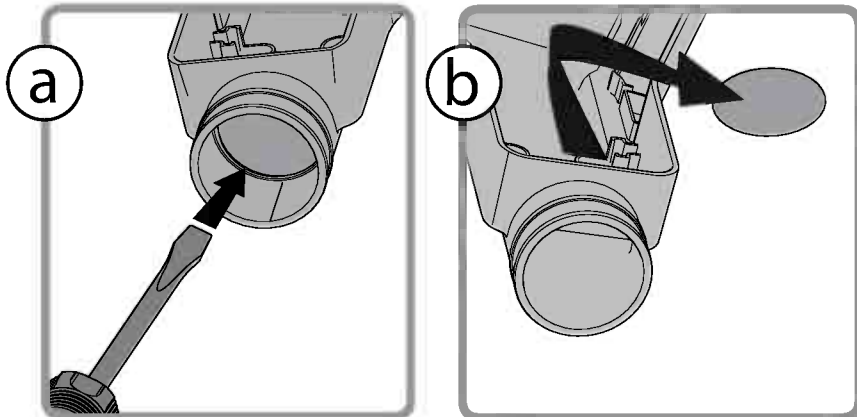
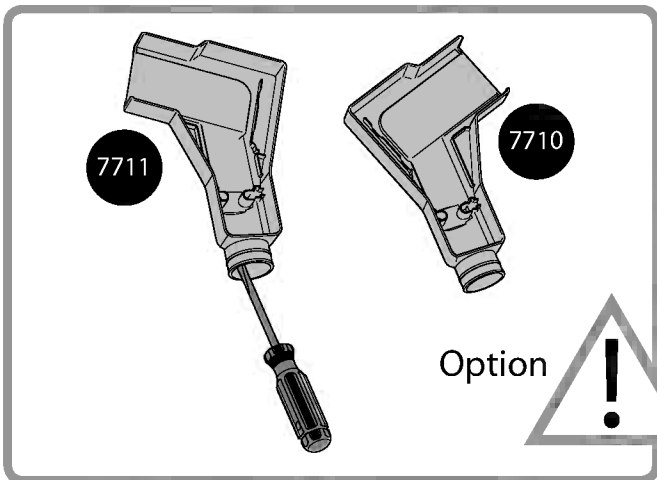
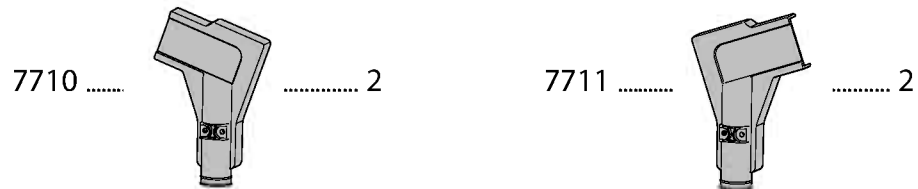
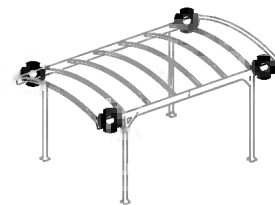

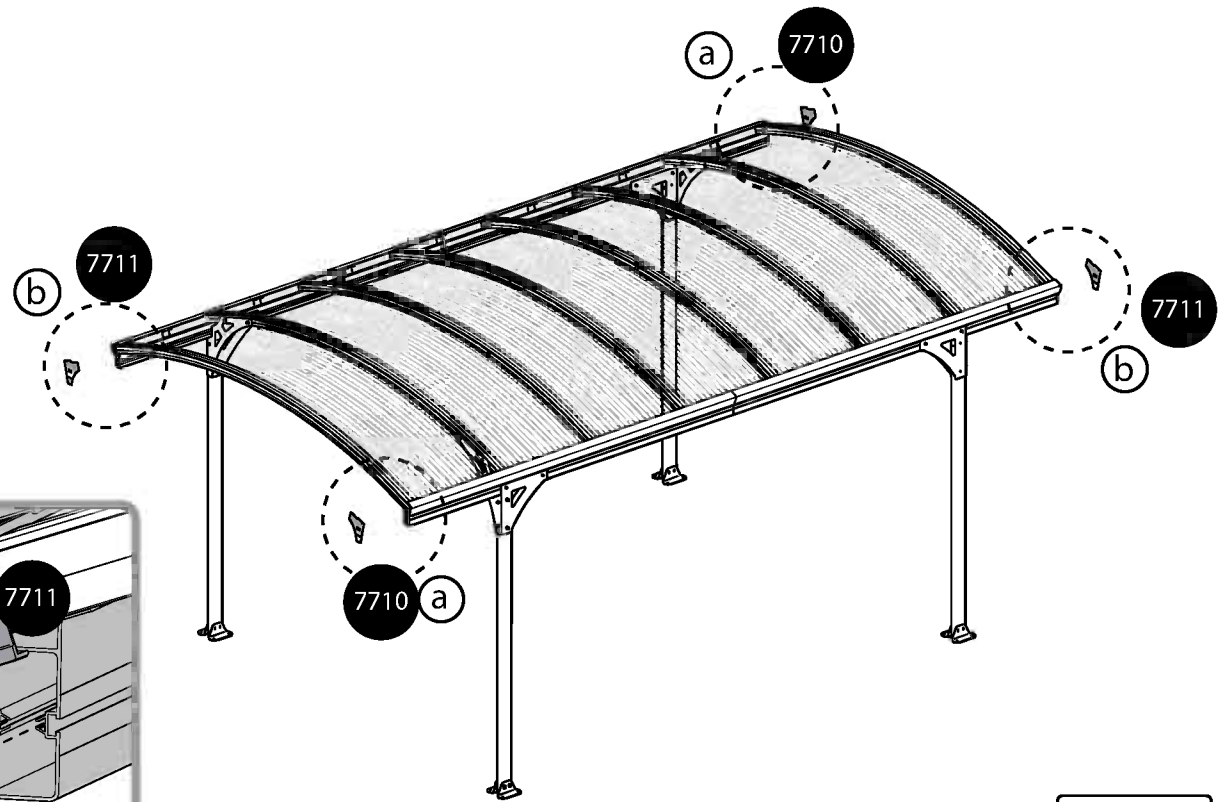
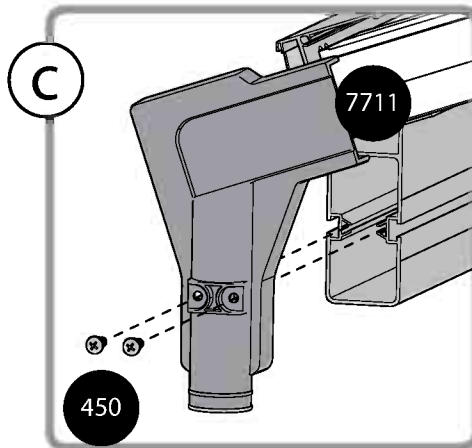
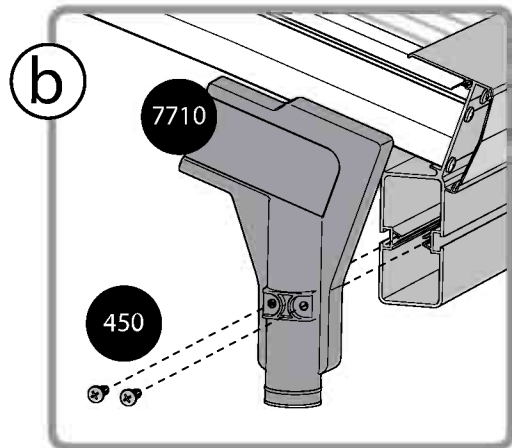
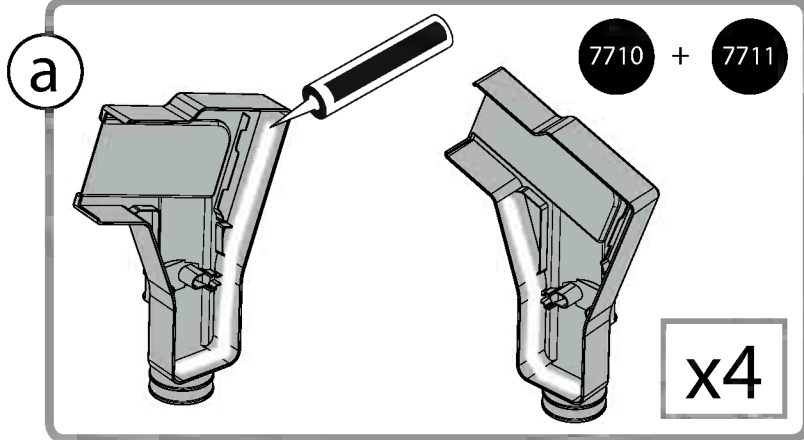
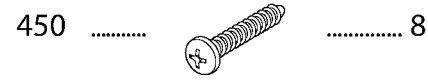
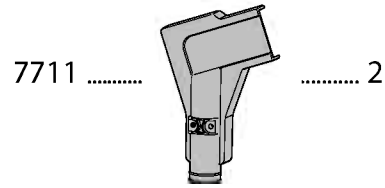
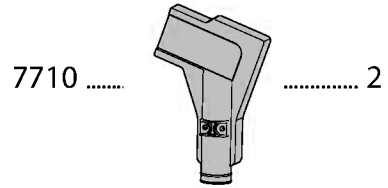
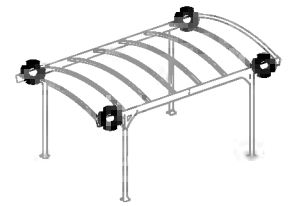

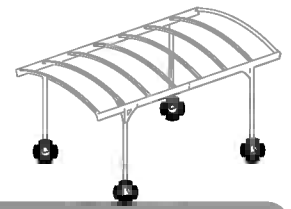

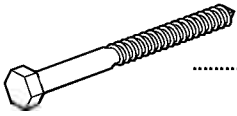

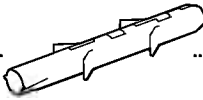
4000  16

4010  16

5000  16

433  16

