



ASSEMBLY INSTRUCTIONS

Pour le français, voir la page 2. Para el español, ver la página 3.

HORIZONTAL STORAGE SHED

MODEL 60350

ITM./ART. 2327670

BEFORE ASSEMBLY:

- Assemble on a level surface
- At least 3 people are recommended for setup

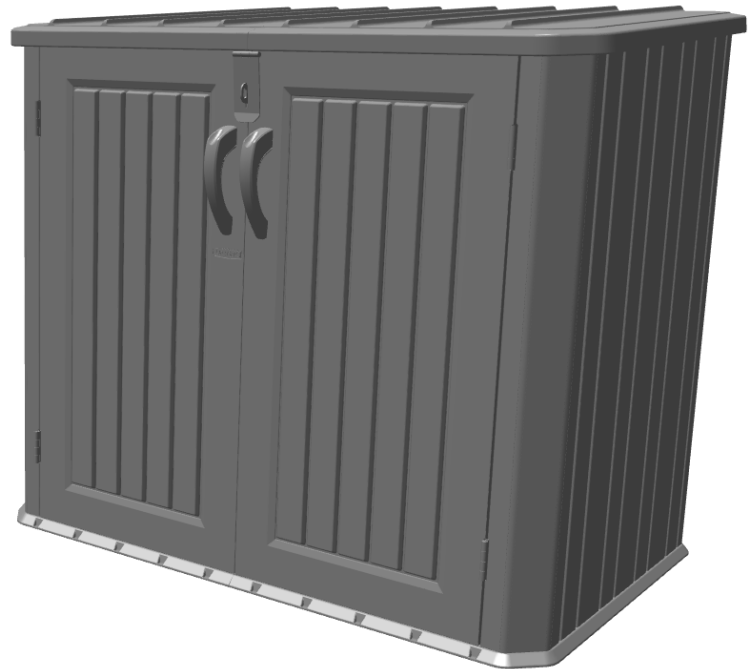

FOR OUTDOOR DOMESTIC USE.

IMPORTANT, RETAIN FOR FUTURE REFERENCE: READ CAREFULLY.

TOOLS REQUIRED (NOT INCLUDED—UNLESS OTHERWISE INDICATED*)

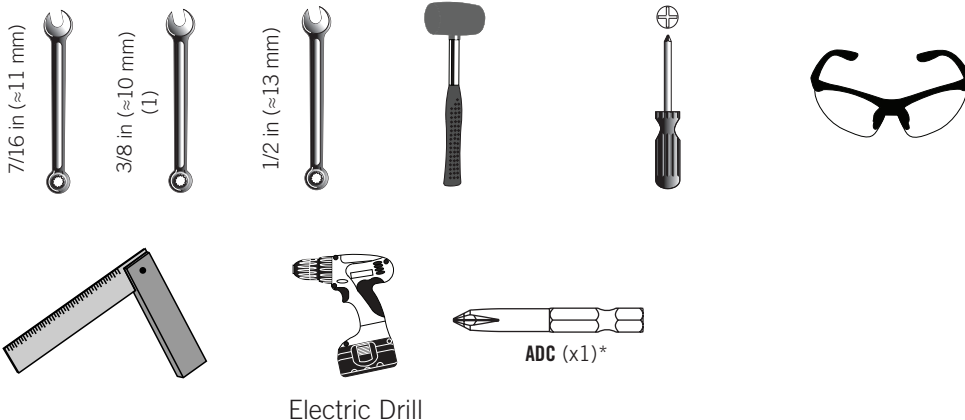

TABLE OF CONTENTS

Icon Legend.....	4
Warnings & Notices.....	5
Parts Identifier.....	6
Floor & Wall Assembly.....	8
Door Assembly.....	23
Lid Assembly.....	30
Warning.....	46
Cleaning & Care.....	47
Registration.....	48
Warranty.....	49

QUESTIONS?

CONTACT LIFETIME CUSTOMER SERVICE:

Call: **1-800-225-3865 (English)**
 7:00 am–5:00 pm (Monday–Friday) MST
 and 9:00 am–1:00 pm Saturday MST

Live Chat: www.lifetime.com/customerservice
 (click on "LIVE CHAT" tab)

For customer service in mainland Europe:
 E-mail: cs@lifetimeproducts.eu

MODEL# AND PRODUCT ID (both are needed when contacting us)

Model Number: **60350**

Product ID:



INSTRUCTIONS D'ASSEMBLAGE

For English, see page 1. Para el español, ver la página 3.

ABRI DE RANGEMENT

MODÈLE n° 60350

ITM./ART. 2327670

AVANT L'ASSEMBLAGE :

- Assembler sur une surface de niveau
- Nous recommandons, au moins, 3 adultes pour l'assemblage

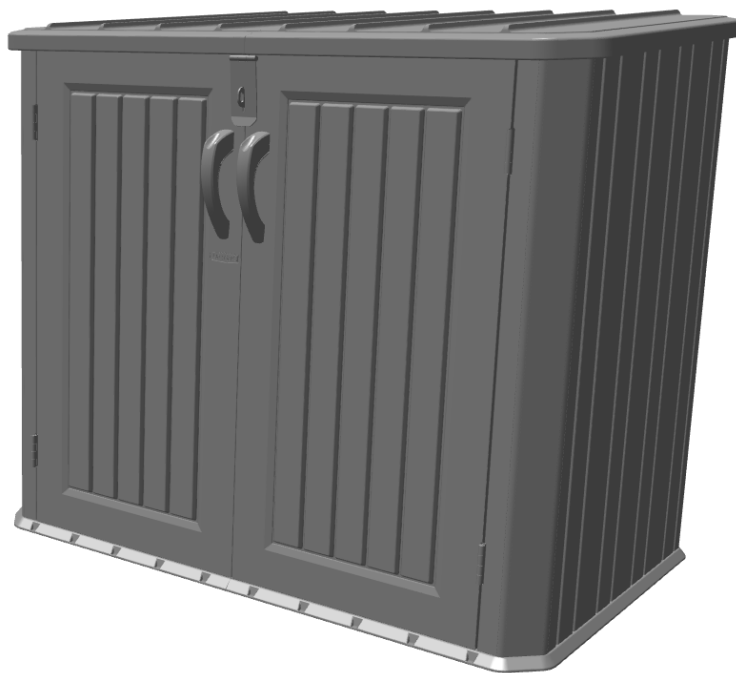

POUR USAGE DOMESTIQUE À L'EXTÉRIEUR. IMPORTANT: À LIRE ATTENTIVEMENT ET À CONSERVER !

OUTILS REQUIS (NON INCLUS — SAUF INDICATION CONTRAIRE*)

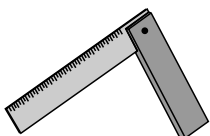

Perceuse électrique

SOMMAIRE

Légende des icônes.....	4
Avertissements et avis.....	5
Identificateur de pièces.....	6
Assemblage des murs.....	8
Assemblage des portes.....	23
Assemblage du couvercle.....	30
Advertissment.....	46
Nettoyage et entretien.....	47
Enregistrement.....	48
Garantie.....	50

QUESTIONS ?

CONTACTER LES SERVICES À LA CLIENTÈLE LIFETIME® :

Composer le **1-800-225-3865 (Français)**
Du lundi au vendredi 7:00 h – 17:00 h (HNR)
et samedi 9:00 h – 13:00 h (HNR)

Chat en direct: www.lifetime.com/customerservice
(cliquer sur la languette « LIVE CHAT »)

Pour les services à la clientèle du continent européen : N° de modèle : 60350
É-mail: cs@lifetimeproducts.eu

N° DE MODÈLE ET RÉFÉRENCE DU PRODUIT (il faut avoir les deux au moment de nous contacter)
Référence du produit :



INSTRUCCIONES DE ENSAMBLE

For English, see page 1. Pour le français, voir la page 2.

CASETA / COBERTIZO DE ALMACENAMIENTO

MODELO n° 60350

ITM./ART. 2327670

ANTES DEL ENSAMBLAR:

- Ensamblar sobre una superficie nivelada
- Recomendamos, por lo menos, 2 adultos para el ensamble

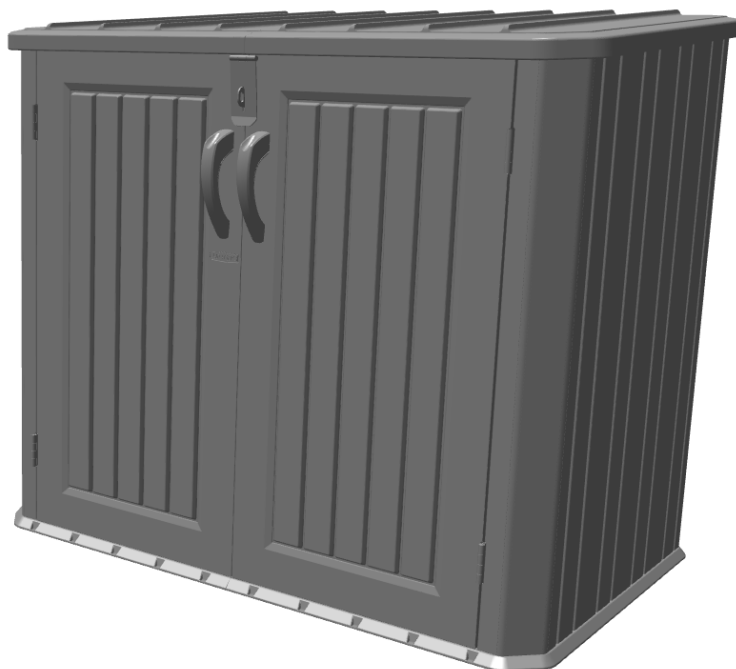

PARA USO DOMÉSTICO EN EXTERIORES.

¡IMPORTANTE, GUARDAR PARA FUTURA REFERENCIA: LEER CUIDADOSAMENTE!

INSTRUMENTAL REQUERIDO (NO INCLUIDO, SALVO INDICACIÓN CONTRARIA*)

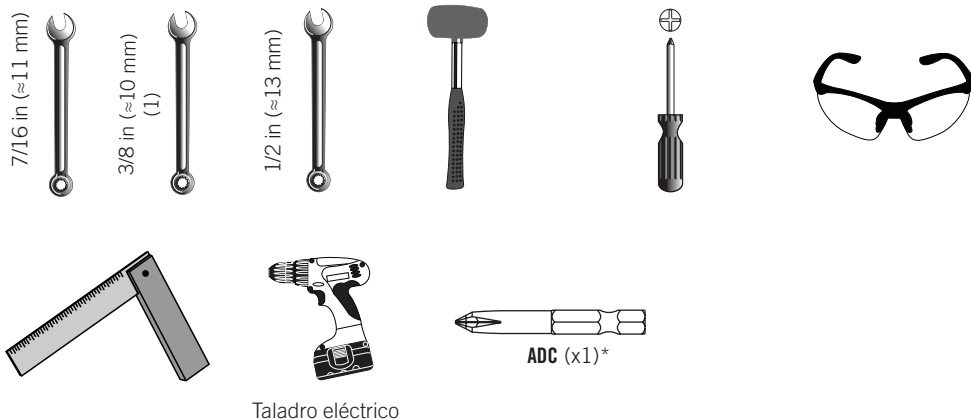

ÍNDICE

Leyenda de íconos.....	4
Advertencias y avisos.....	5
Identificador de piezas.....	6
Ensamblaje de los muros.....	8
Ensamblaje de las puertas.....	23
Ensamblaje del tapón.....	30
Advertencia.....	46
Limpieza y cuidado.....	47
Registro.....	48
Garantía.....	51

¿PREGUNTAS?

PONERSE EN CONTACTO CON LOS SERVICIOS DE CLIENTES LIFETIME®:

Marcar : **1-800-225-3865 (Español)**
 De lunes hasta viernes 7:00 h–17:00 h (MST)
 y sábado 9:00 h–13:00 h (MST)

Chat en vivo: www.lifetime.com/customerservice
 (clicquee en la lengüeta «LIVE CHAT»)

Para el servicio a clientes en el continente europeo:
 Correo electrónico: cs@lifetimeproducts.eu

MODELO E ID DEL PRODUCTO (se necesitan los dos al contactarnos)

Número de modelo: **60350**

ID del producto:



ICON LEGEND / LÉGENDE DES ICÔNES / SIGNIFICADO DE LOS ÍCONOS



- Indicates special heed should be taken when reading.
- Indique qu'une attention spéciale doit être portée à la lecture.
- Indica que uno debe prestar atención al leer.

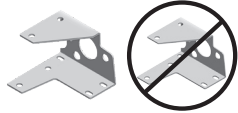

- Indicates the parts/no parts required for a section.
- Indique les pièces à utiliser/qu'aucune pièce n'est requise pour une section.
- Indica las piezas que se usarán/que no necesitan en una sección.



- Indicates the hardware to be used for a section.
- Indique la quincaillerie à utiliser pour une section.
- Indica los artículos de ferretería que se usarán para una sección.



- Indicates no hardware required for a specific page or section.
- Indique qu'aucun matériel n'est requis pour une page précise.
- Indica que no se necesitan los artículos de ferretería para una página específica.



- Indicates the tools to be used for a section.
- Indique les outils à utiliser pour une section.
- Indica las herramientas que se utilizarán para una sección.



- Indicates to use/not use an electric drill for a specific step.
- Indique quand utiliser une/que ne pas utiliser de perceuse électrique pour une étape précise.
- Indica la utilización de/que no utilizar un taladro eléctrico para un paso específico.



- These nuts are centerlock nuts. They are designed to be tight; therefore, they will be harder to tighten. Tighten until flush with the metal or plastic.
- Ces écrous sont des écrous de blocage central. Ils sont conçus pour être serrés; de ce fait, ils seront plus difficiles à resserrer. Serrer jusqu'à ce qu'ils soient au ras du métal ou du plastique.
- Estas tuercas son tuercas de bloqueo central. Están diseñadas para estar apretadas; por lo tanto, serán más difíciles de apretar. Apriételas hasta que estén al ras del metal o plástico.



- Indicates the number of adults required to perform a specific step, e.g., 2, 3, 4, etc.
- Indique le nombre d'adultes requis pour effectuer une étape spécifique, p. ex., 2, 3, 4, etc.
- Indica el número de adultos requeridos para realizar un paso específico, p.ej., 2, 3, 4, etc.



WARNINGS & NOTICES / AVERTISSEMENTS ET AVIS / ADVERTENCIAS Y AVISOS

English:

- **Failure to follow these warnings may result in serious injury or property damage and will void warranty.**
- To ensure safety, do not attempt to assemble this product without following the instructions carefully.
- You must provide a platform on which to assemble your shed. The surface on which you build and set your shed must be level. If the surface is not properly leveled, the shed will not assemble correctly. Proper surface leveling will save you time in the long run—so please do not ignore this step. **The top surface of the platform you choose must be slightly above ground level in order to avoid water pooling inside the shed.**
- Be aware that plastic pieces can be damaged by overtightening the screws. To avoid damage, we strongly recommend the use of a drill with a low torque setting. A #2 Phillips screwdriver may also be used.
- Three capable adults are required for assembly.
- All who participate in the assembly process should wear safety glasses throughout the assembly.
- We strongly recommend anchoring your shed when it is finished. See instructions later in this manual.
- In heavy snowfall areas, we recommend removing snow from the roof.
- Do not use or store hot objects near the product.
- Proper and complete assembly are essential to reduce the risk of accident or injury.
- **Most injuries are caused by misuse and/or not following instructions. Use caution when using this product.**

Français :

- **Le non-respect de ces avertissements peut entraîner en conséquence des blessures sérieuses ou dommages à la propriété et annulera la garantie.**
- Pour assurer la sécurité, ne pas tenter d'assembler ce produit sans suivre attentivement les instructions.
- Il faut construire une plate-forme sur laquelle vous devez assembler votre abri. La surface sur laquelle l'abri est posé doit être de niveau. Si la surface n'est pas correctement nivelée, l'assemblage de l'abri ne se joindra pas correctement. On gagnera du temps sur le long terme grâce à une surface bien nivelée — ne pas négliger cette étape. **La plate-forme choisie doit être construite au-dessus du sol afin d'éviter l'accumulation d'eau à l'intérieur de l'abri.**
- Il est possible d'endommager les pièces en plastique en serrant les vis excessivement. Pour éviter d'endommager le plastique, il est fortement recommandé d'utiliser une perceuse électrique de faible puissance. Un tournevis cruciforme n° 2 peut aussi être utilisé.
- Trois adultes capables sont requis pour assembler ce produit.
- Tout ceux qui participent au processus de l'assemblage doivent porter des lunettes de sécurité tout au long de l'assemblage.
- Il est fortement recommandé d'ancrer cet abri après avoir le complété. Voir les instructions plus tard dans ce manuel.
- Dans les régions de grosses chutes de neige, nous recommandons que vous enleviez la neige du toit.
- Ne pas utiliser ou entreposer des objets chauds dans/sur ce produit.
- L'assemblage correct et complet est essentiel pour réduire le risque des dangers ou des blessures.
- **La plupart des blessures sont causées par l'abus et/ou par le non-respect des instructions. Faire attention pendant l'utilisation de ce produit.**

Español:

- **El incumplimiento de seguir estas advertencias puede resultar en lesiones graves o daño a la propiedad y anulará la garantía.**
- Para asegurar la seguridad, no intente armar este producto sin seguir detenidamente las instrucciones.
- Es preciso construir una plataforma sobre la cual usted debe ensamblar su caseta. La superficie en la cual usted ensambla y coloca su cobertizo debe estar nivelada. Si la superficie no está nivelada de manera adecuada, el cobertizo horizontal no podrá ensamblarse correctamente. La nivelación de la superficie le ahorrará tiempo de trabajo, por lo tanto, le pedimos que no ignore este paso. **La plataforma debe ser construida arriba del suelo para evitar el flujo de agua dentro de la caseta.**
- Es posible endañar las piezas de plástico por apretar los tornillos. Para evitar dañar el plástico, recomendamos que use un taladro eléctrico de baja potencia. Se puede usar también un destornillador de punta Phillips n°. 2.
- Tres adultos competentes son requeridos para ensamblar el producto.
- Todos los que participan en el ensamble del producto deben llevar gafas de seguridad a lo largo del ensamble.
- Nosotros recomendamos encarecidamente que ancle el producto al completarlo. Vea las instrucciones más adelante en este manual.
- En las áreas de nevadas fuertes, recomendamos que quite la nieve del tejado.
- No use ni almacene objetos calientes en el producto.
- El armado propio y completo son esenciales para reducir el riesgo de accidentes y lesiones.
- **La mayoría de las lesiones son causadas por el uso erróneo y/o el incumplimiento de seguir las instrucciones. Tenga cuidado al usar este producto.**



PARTS IDENTIFIER / IDENTIFICATEUR DE PIÈCES / IDENTIFICADOR DE PIEZAS

Plastic Parts / Pièces en plastique / Piezas de plástico

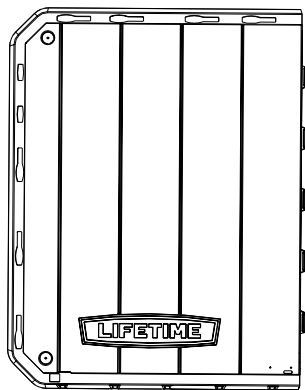

DRI (x1)

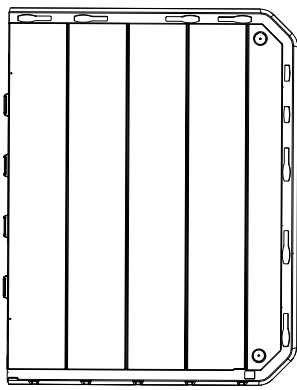

DRH (x1)

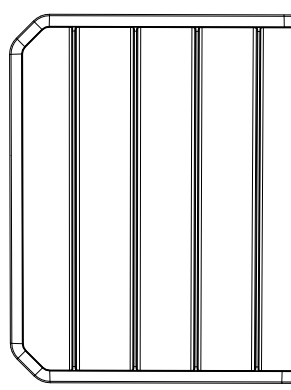

DRK (x1)

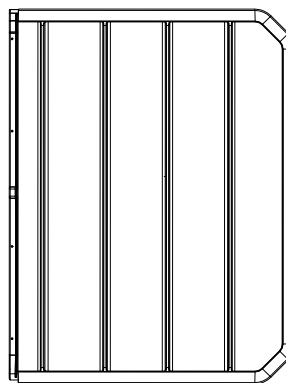

DRI (x1)

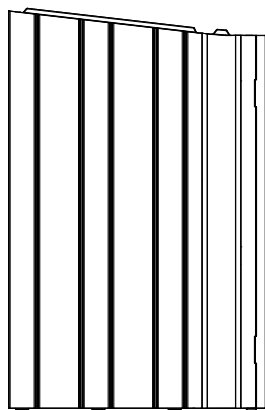

AGN (x1)

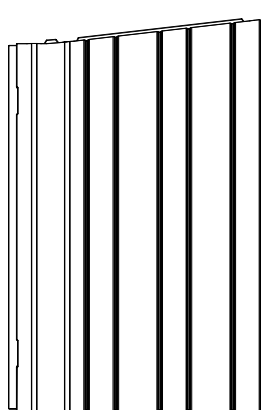

AGY (x1)

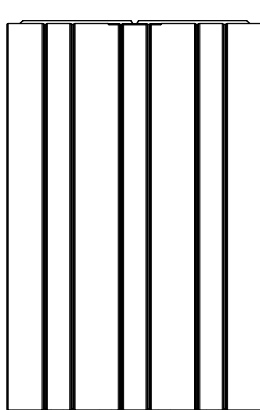

AHD (x1)

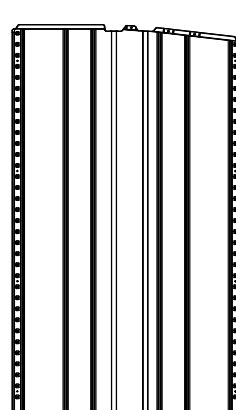

AGL (x1)

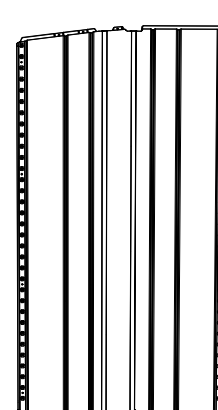

AGW (x1)

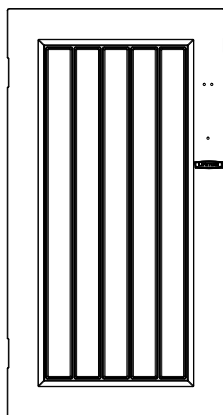

AGO (x1)

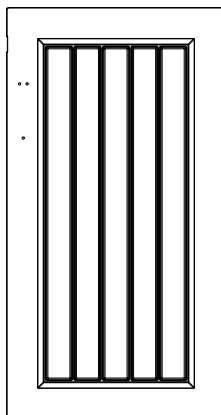

AGZ (x1)

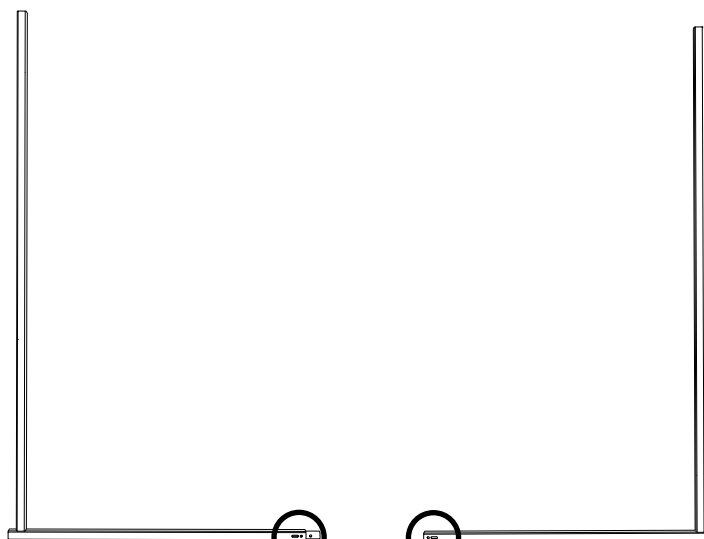

HBY (x1)

HBX (x1)

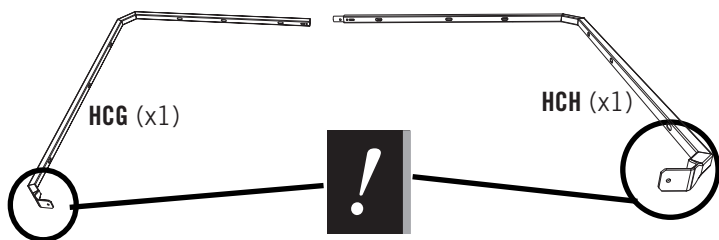

HCG (x1)

HCH (x1)



PARTS IDENTIFIER / IDENTIFICATEUR DE PIÈCES / IDENTIFICADOR DE PIEZAS

Metal Parts / Pièces en métal / Piezas de metal

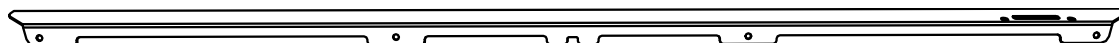

HCF (x1)

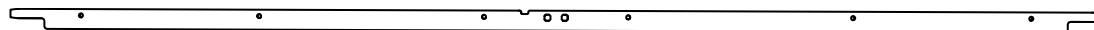

HCJ (x1)



HCK (x1)

CONTENTS OF SMALL PARTS BOX / CONTENU DE LA BOÎTE DE PETITES PIÈCES / CONTENIDO DE LA CAJA DE PIEZAS PEQUEÑAS



HHI (x2)



BYS (x2)



BYR (x2)



EPI (X1)

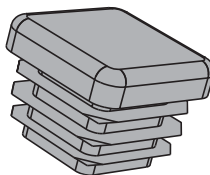

AHS (x2)

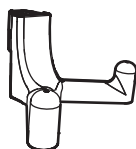

EDL (x6)

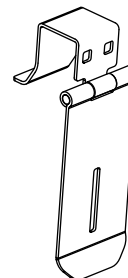

HCL (x1)

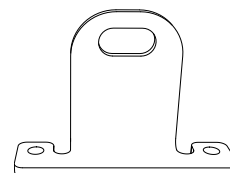

EYJ (x1)

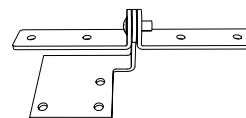

HBZ (x1)

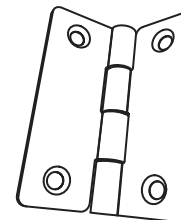

DWJ (x4)

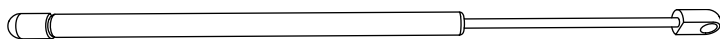

HCC (x2)



AAO (x4)

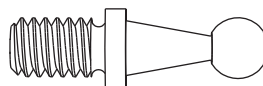

BET (x4)

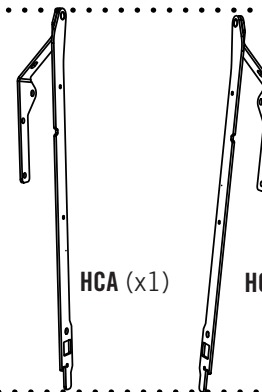

HCA (x1)

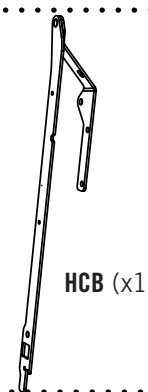

HCB (x1)

Hardware blister pack / Blister de quincaillerie / Blister de herraje



1 FLOOR & WALL ASSEMBLY / ASSEMBLAGE DU PLANCHER ET DES MURS / ENSAMBLAGE DEL PISO Y DE LOS MUROS



HARDWARE REQUIRED / QUINCAILLERIE REQUISE / HERRAJE REQUERIDO

Hardware blister pack / Blister de quincaillerie / Blíster de herraje

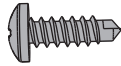
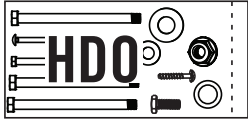

BHJ (x2)

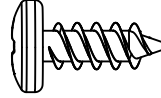

ADZ (x18)

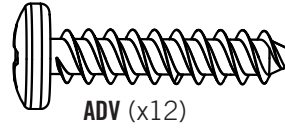

ADV (x12)



DUL (x2)

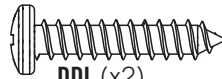

DDL (x2)

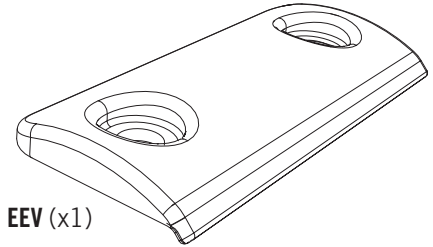

EEV (x1)



PARTS REQUIRED / PIÈCES REQUISES / PIEZAS REQUERIDAS

Metal Parts / Pièces en métal / Piezas de metal

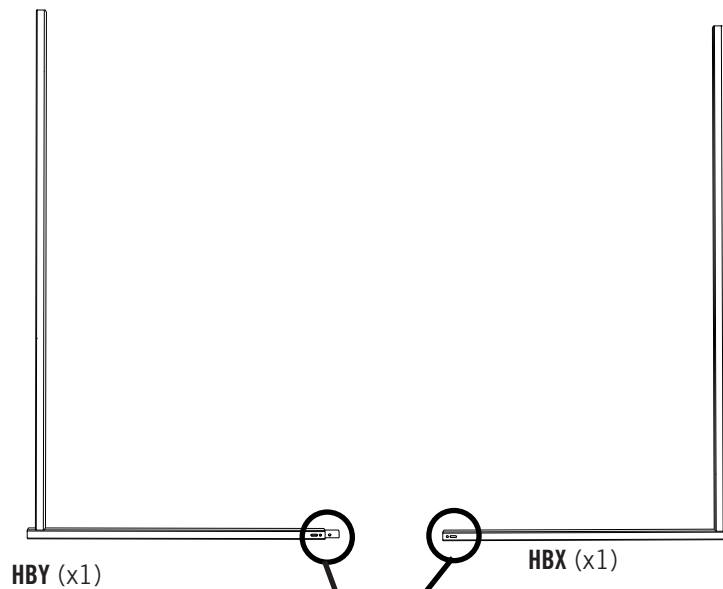
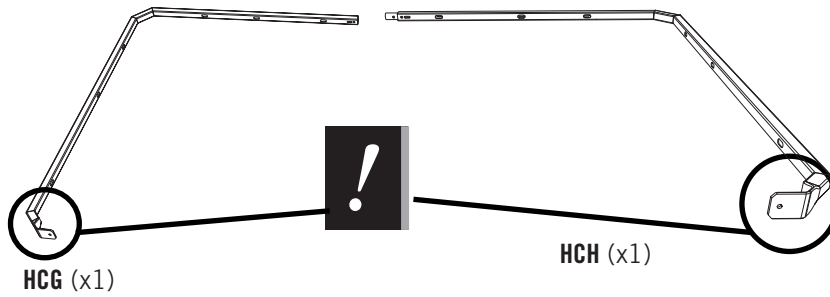

1

FLOOR & WALL ASSEMBLY / ASSEMBLAGE DU PLANCHER ET DES MURS / ENSAMBLAGE DEL PISO Y DE LOS MUROS



PARTS REQUIRED / PIÈCES REQUISES / PIEZAS REQUERIDAS

Plastic Parts / Pièces en plastique / Piezas de plástico

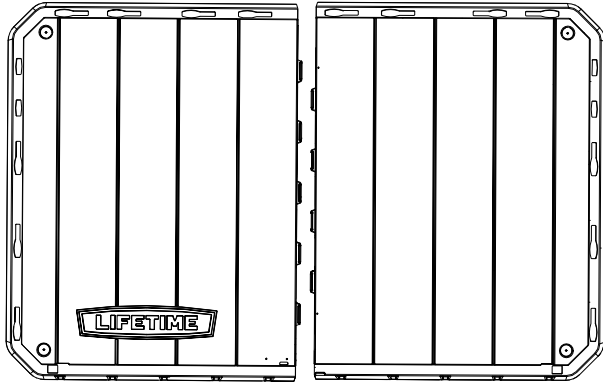

DRI (x1)

DRH (x1)

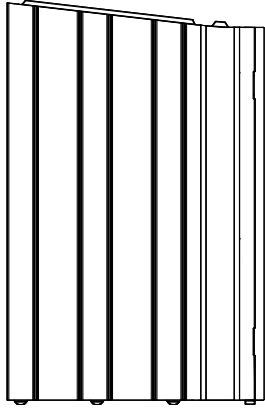

AGN (x1)

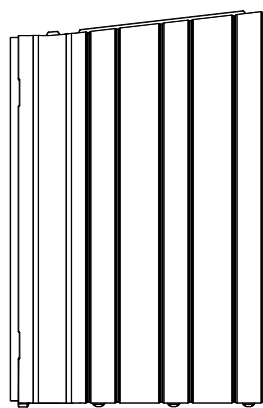

AGY (x1)

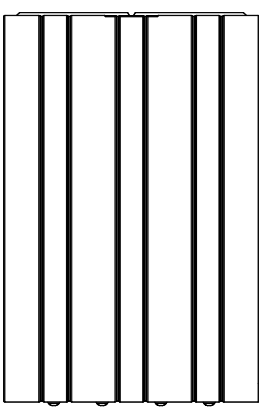

AHD (x1)

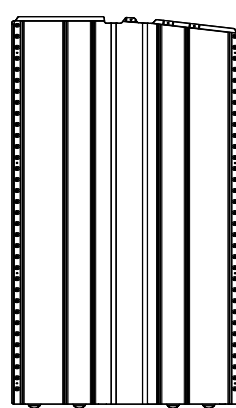

AGL (x1)

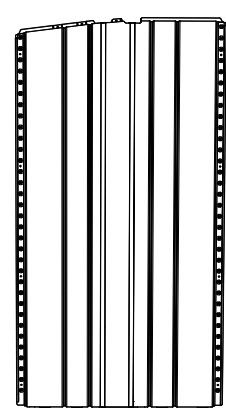

AGW (x1)



TOOLS REQUIRED (NOT INCLUDED—UNLESS INDICATED OTHERWISE*) / OUTILS REQUIS (NON INCLUS—SAUF INDICATION CONTRAIRE*) / INSTRUMENTAL REQUERIDO (NO INCLUIDO, SALVO INDICACIÓN CONTRARIA*)



(1)



(1)

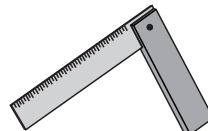

(1)

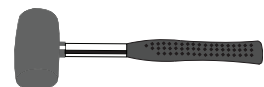

(1)

► SECTION 1 (CONTINUED) / SECTION 1 (SUITE) / SECCIÓN 1 (CONTINUACIÓN)

TOOLS & HARDWARE REQUIRED / OUTILS ET QUINCAILLERIE REQUIS / INSTRUMENTAL Y HERRAJE REQUERIDOS

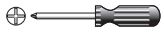

Or
Ou
O

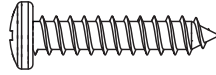

DDL (x2)

1.1



- Lay the **left floor panel (DRI)** flat. Slide the tabs in the **right floor panel (DRH)** between those in the left floor panel, pushing against the left panel as you lay the right panel flat.
- Mettre le **panneau de plancher gauche (DRI)** à plat. Faire glisser les languettes du **panneau de plancher droit (DRH)** entre celles du panneau de plancher gauche. Pousser contre le panneau gauche, tout en mettant le panneau droit à plat.
- Aplanar el **panel de piso izquierdo (DRI)**. deslizar las lengüetas en el **panel de piso derecho (DRH)** entre ellas en el panel de piso izquierdo, empujando contra el panel izquierdo al aplanar el panel derecho.

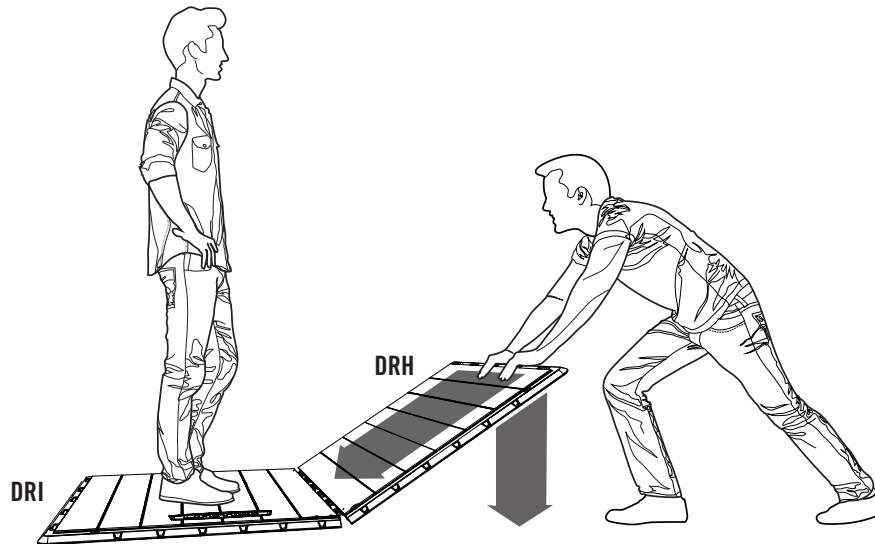

1.2

- Insert the **screws (DDL)** into the divots in the floor panels to secure them together.
- Insérer les **vis (DDL)** dans les marques dans les panneaux de plancher pour attacher l'un à l'autre.
- Insertar los **tornillos (DDL)** en las marcas en los paneles de piso para sujetarlos el uno al otro.

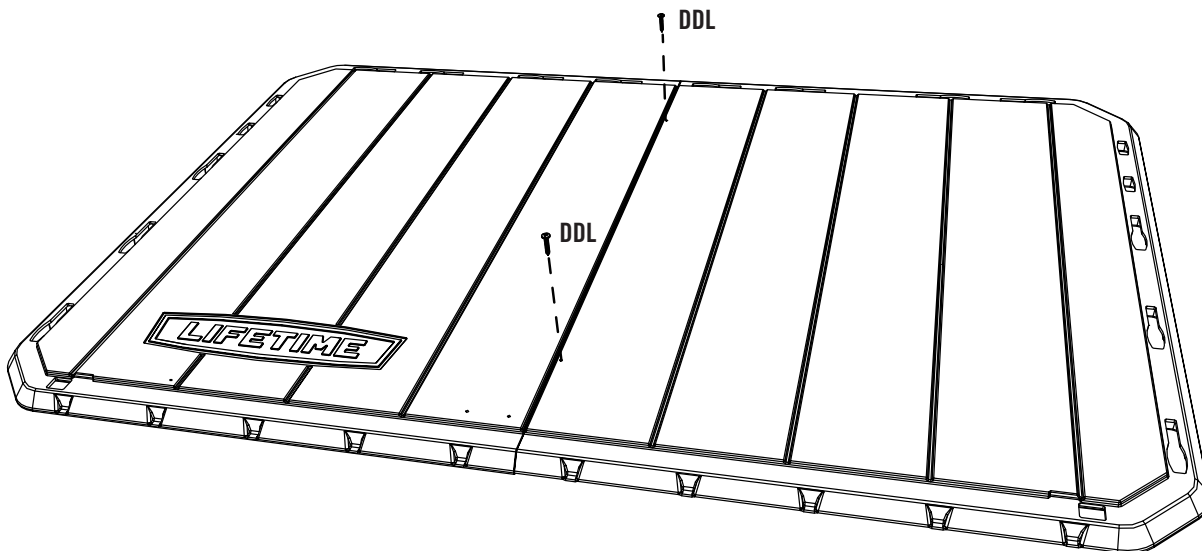

► SECTION 1 (CONTINUED) / SECTION 1 (SUITE) / SECCIÓN 1 (CONTINUACIÓN)

TOOLS & HARDWARE REQUIRED / OUTILS ET QUINCAILLERIE REQUIS / INSTRUMENTAL Y HERRAJE REQUERIDOS



1.3

- Insert the tabs at the bottom of **wall panel (AHD)** into the 3rd, 4th, 5th and 6th slots from the right, rear corner of the Floor.
- Insérer les languettes au bord inférieur du **panneau mural (AHD)** dans les 3e, 4e, 5e et 6e fentes du côté arrière droit du plancher.
- Insertar las lengüetas al borde inferior del **panel mural (AHD)** dentro de las 3ª, 4ª, 5ª y 6ª ranuras del lado trasero derecho del piso.

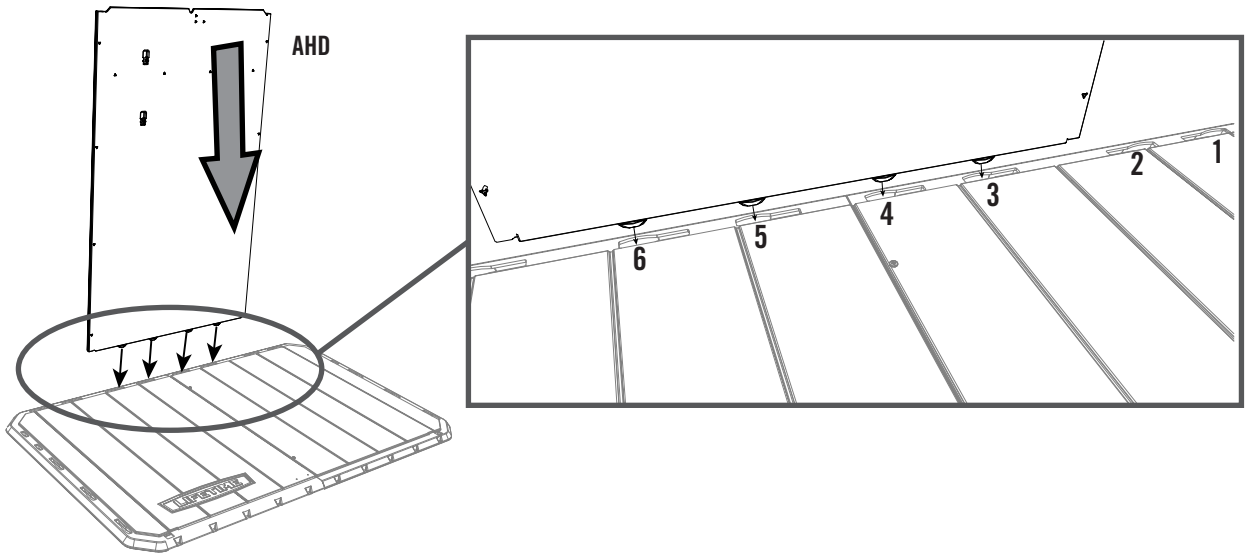

1.4

- Slide the panel to the right.
- Faire glisser le panneau vers la droite.
- Deslizar el panel hacia la derecha.

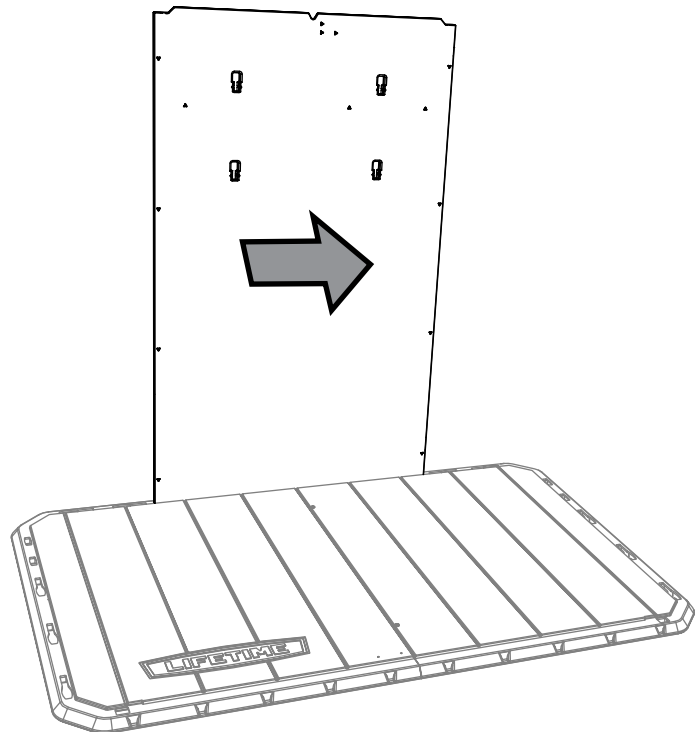

► SECTION 1 (CONTINUED) / SECTION 1 (SUITE) / SECCIÓN 1 (CONTINUACIÓN)

TOOLS & HARDWARE REQUIRED / OUTILS ET QUINCAILLERIE REQUIS / INSTRUMENTAL Y HERRAJE REQUERIDOS



1.5

- Insert the tabs at the bottom of the **corner panel (AGW)** into the first two slots in the floor. Slide the panel to the left.
- Insérer les languettes au bord inférieur du **panneau angulaire (AGW)** dans les premières deux fentes dans le plancher. Faire glisser le panneau vers à droit.
- Insertar las lengüetas al borde inferior del **panel angular (AGW)** dentro de las primeras dos ranuras en el piso. Deslizar el panel hacia la derecha.

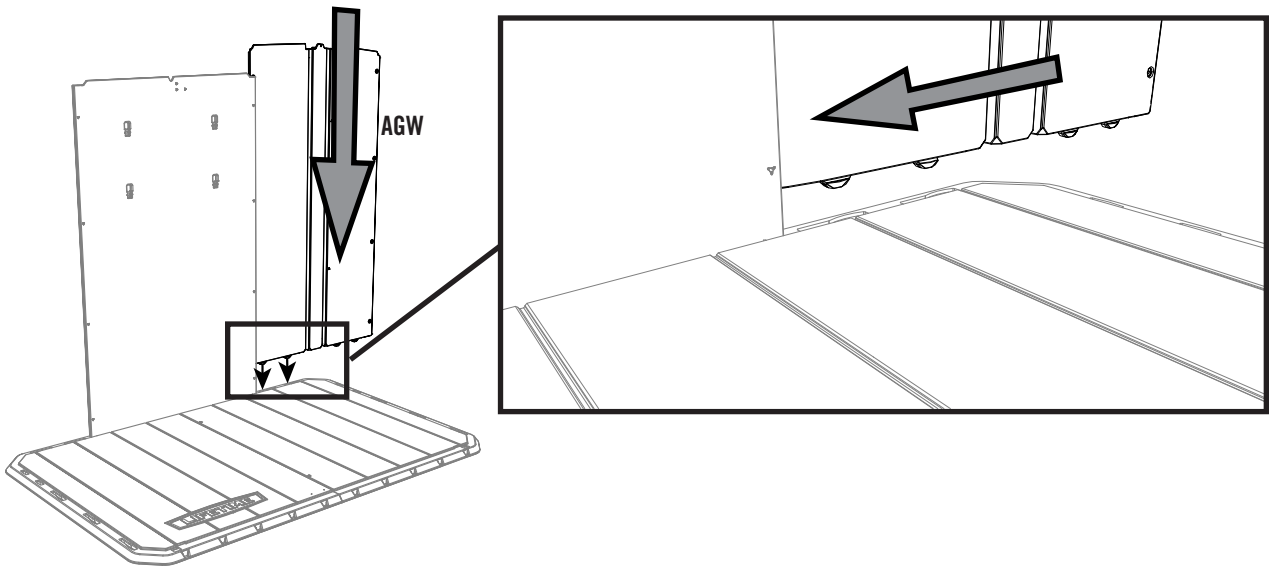

1.6

- Tilt the panel as you bend it to get it in front of the rear panel.
- Incliner le panneau angulaire avant de plier pour le positionner devant le panneau arrière.
- Inclinar el panel al doblarlo para colocarlo en frente del panel trasero.

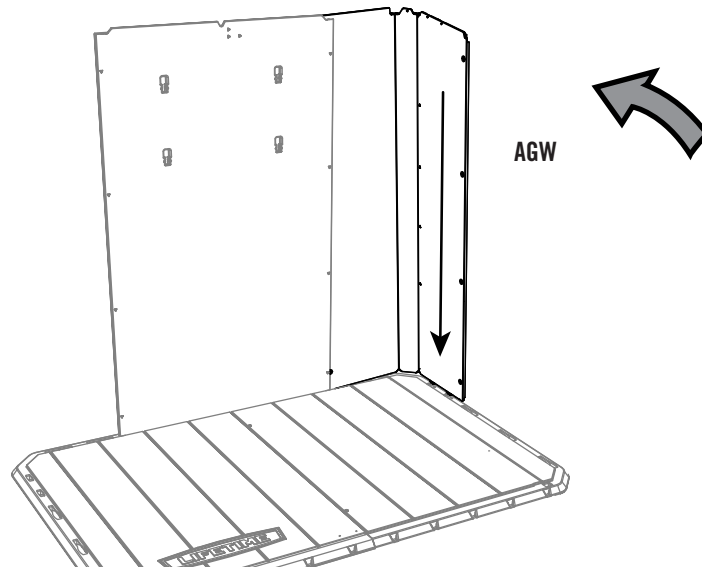

► SECTION 1 (CONTINUED) / SECTION 1 (SUITE) / SECCIÓN 1 (CONTINUACIÓN)

TOOLS & HARDWARE REQUIRED / OUTILS ET QUINCAILLERIE REQUIS / INSTRUMENTAL Y HERRAJE REQUERIDOS

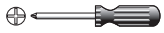

Or
Ou
O

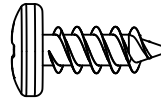

ADZ (x8)

1.7

- Pull down on the panel to insert the two tabs at the bottom of the panel into the slots in the floor panel. Secure with four (4) **screws (ADZ)**.
- Tirer sur le panneau pour insérer les deux languettes au bord inférieur dans les fentes dans le plancher. Attacher les panneaux l'un à l'autre à l'aide de quatre (4) **vis (ADZ)**.
- Tirar el panel para abajo e introduzca las dos lengüetas al borde inferior adentro de las ranuras en el piso. Sujetar los paneles el uno al otro con cuatro (4) **tornillos (ADZ)**.

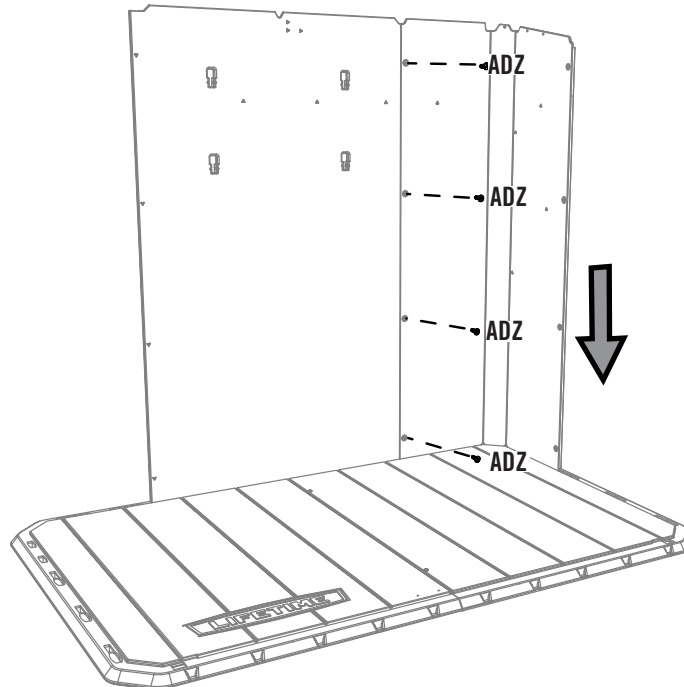

1.8

- Repeat steps 1.5–1.7 for the left side.
- Répéter les étapes 1.5 – 1.7 pour le côté gauche.
- Repetir los pasos 1.5–1.7 para el lado izquierdo.

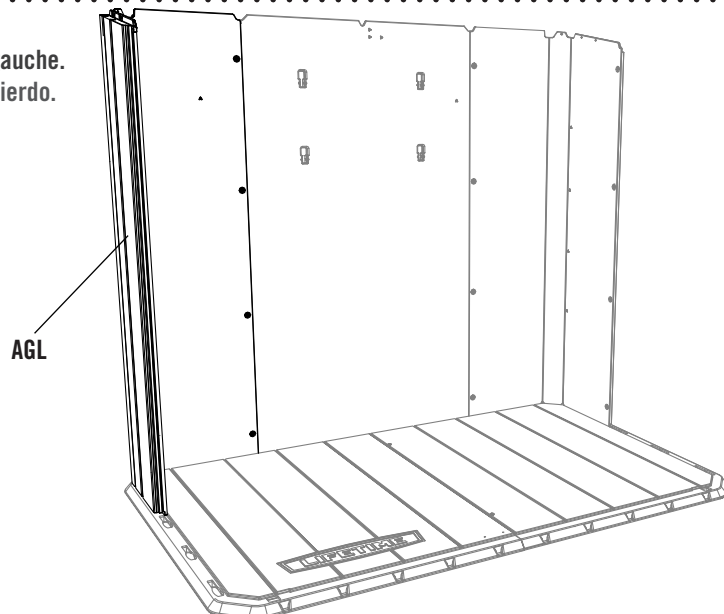

► SECTION 1 (CONTINUED) / SECTION 1 (SUITE) / SECCIÓN 1 (CONTINUACIÓN)

TOOLS & HARDWARE REQUIRED / OUTILS ET QUINCAILLERIE REQUIS / INSTRUMENTAL Y HERRAJE REQUERIDOS



1.9

- Insert the three tabs at the bottom of **corner panel (AGY)** into the slots in the floor.
- Insérer les trois languettes au bord inférieur du **panneau angulaire (AGY)** dans les fentes dans le plancher.
- Insertar las lengüetas al borde inferior del **panel angular (AGY)** dentro de las ranuras en el piso.

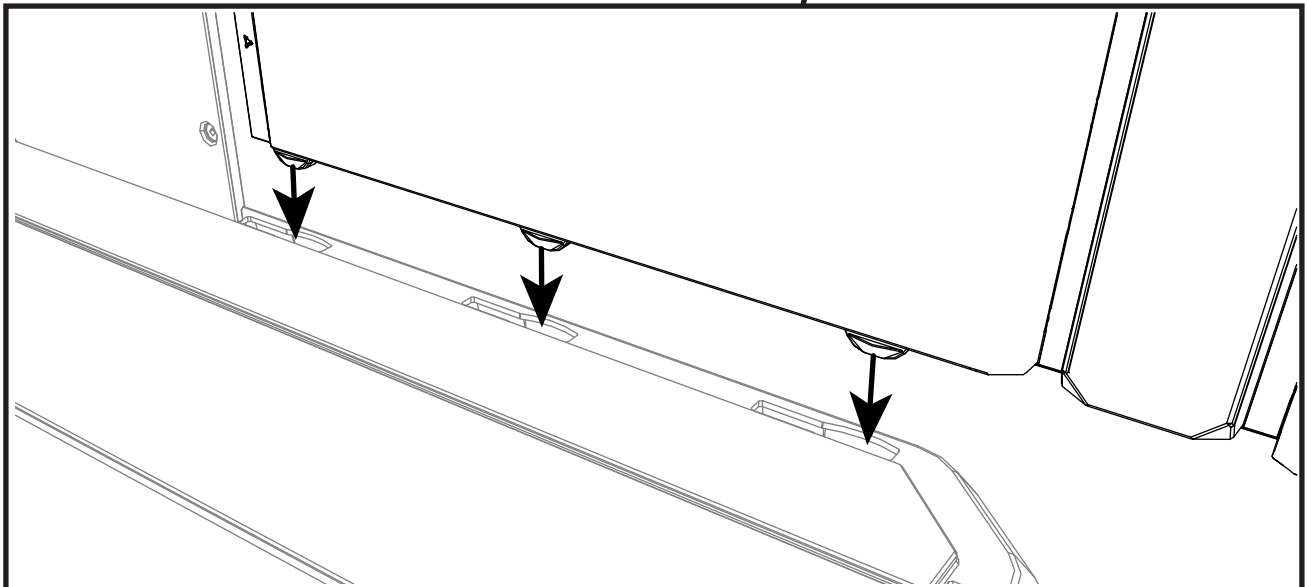
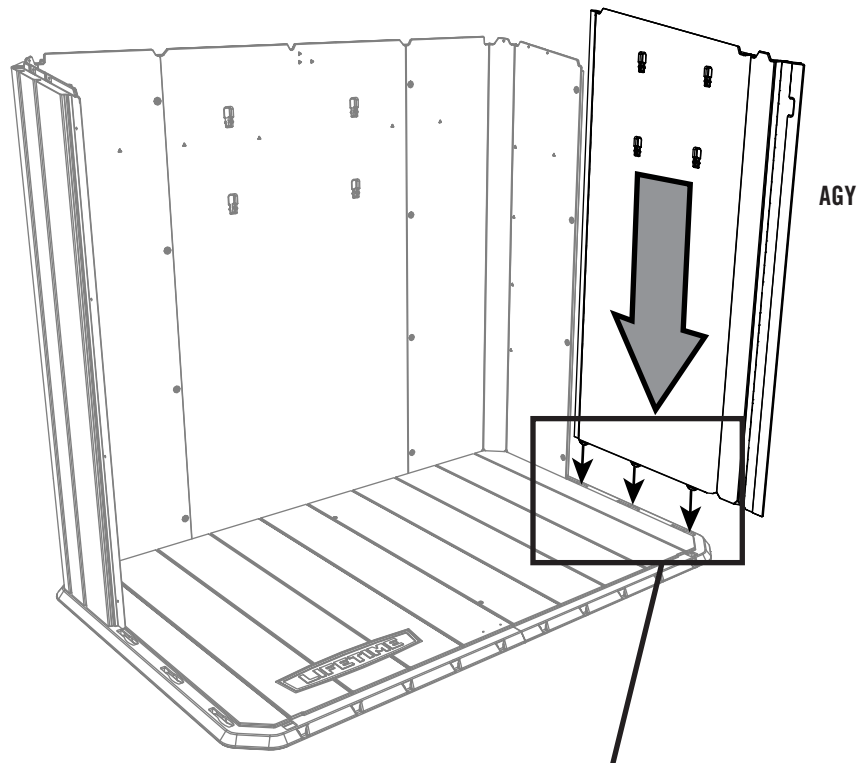

► SECTION 1 (CONTINUED) / SECTION 1 (SUITE) / SECCIÓN 1 (CONTINUACIÓN)

TOOLS & HARDWARE REQUIRED / OUTILS ET QUINCAILLERIE REQUIS / INSTRUMENTAL Y HERRAJE REQUERIDOS



Or
Ou
O

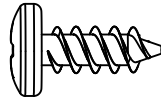

ADZ (x8)

1.10

- Slide the panel toward the back, and secure it to the rear corner wall panel with four (4) **screws (ADZ)**.
- Faire glisser le panneau en arrière, et attacher-le au panneau mural angulaire arrière à l'aide de quatre (4) **vis (ADZ)**.
- Deslizar el panel hacia atrás, y sujetarlo al panel mural angular trasero con cuatro (4) **tornillos (ADZ)**.

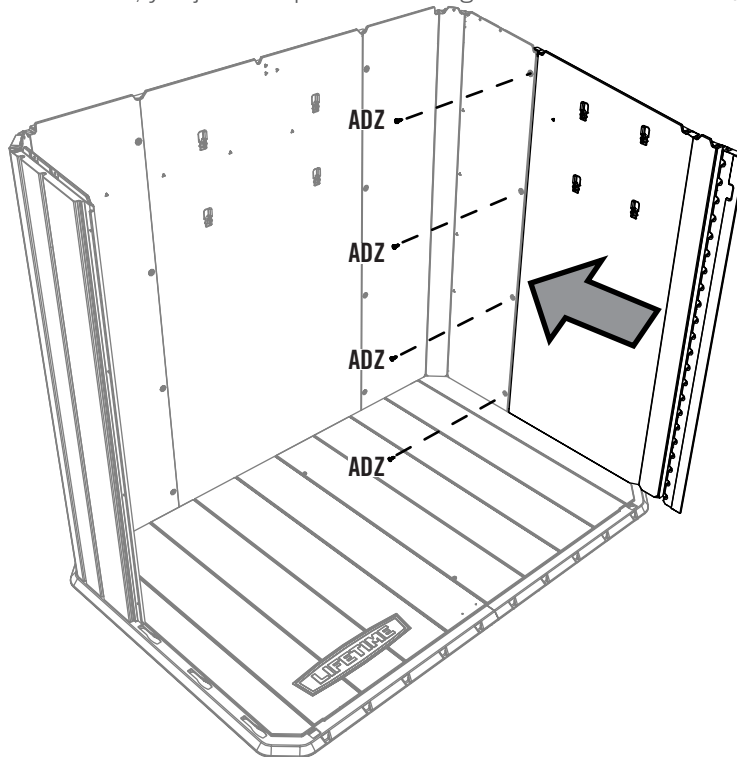

1.11

- Repeat steps 1.9–1.10 for the left side.
- Répéter les étapes 1.9–1.10 pour le côté gauche.
- Repetir los pasos 1.9–1.10 para el lado izquierdo.

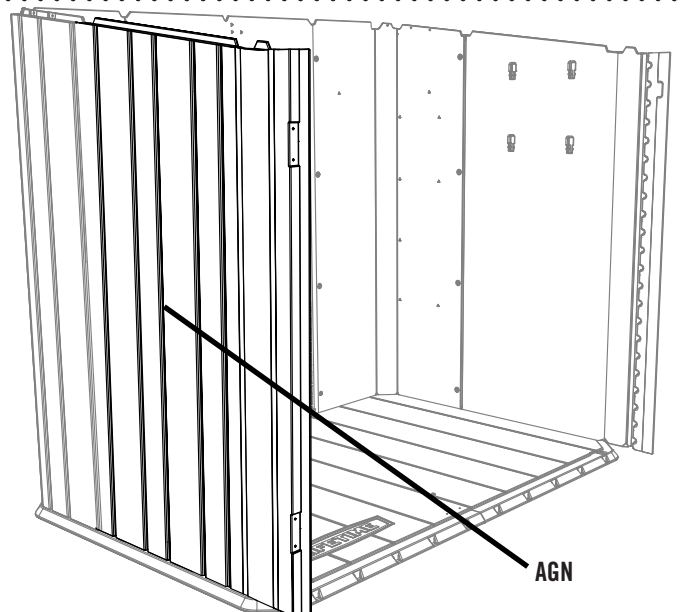

► SECTION 1 (CONTINUED) / SECTION 1 (SUITE) / SECCIÓN 1 (CONTINUACIÓN)

TOOLS & HARDWARE REQUIRED / OUTILS ET QUINCAILLERIE REQUIS / INSTRUMENTAL Y HERRAJE REQUERIDOS



1.12

- Flip the assembly on its back.
- Renverser l'assemblage.
- Volcar el ensamble.

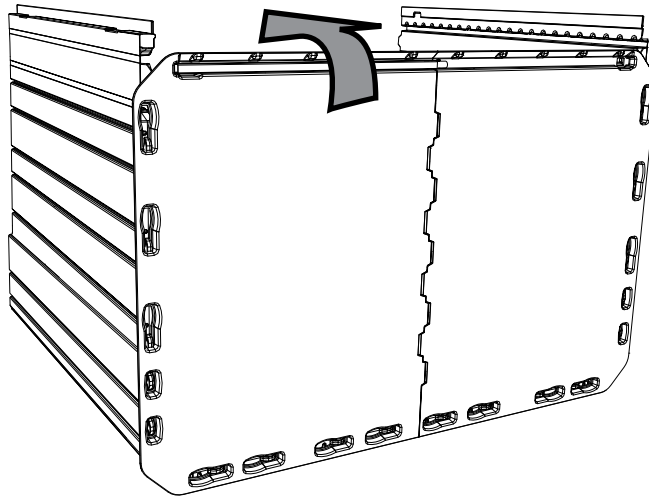

1.13

- Attach the two **vertical support tubes (HBX & HBY)**.
- Attacher les deux **tubes de support verticaux (HBX et HBY)**.
- Conectar los dos **tubos de soporte verticales (HBX y HBY)**.

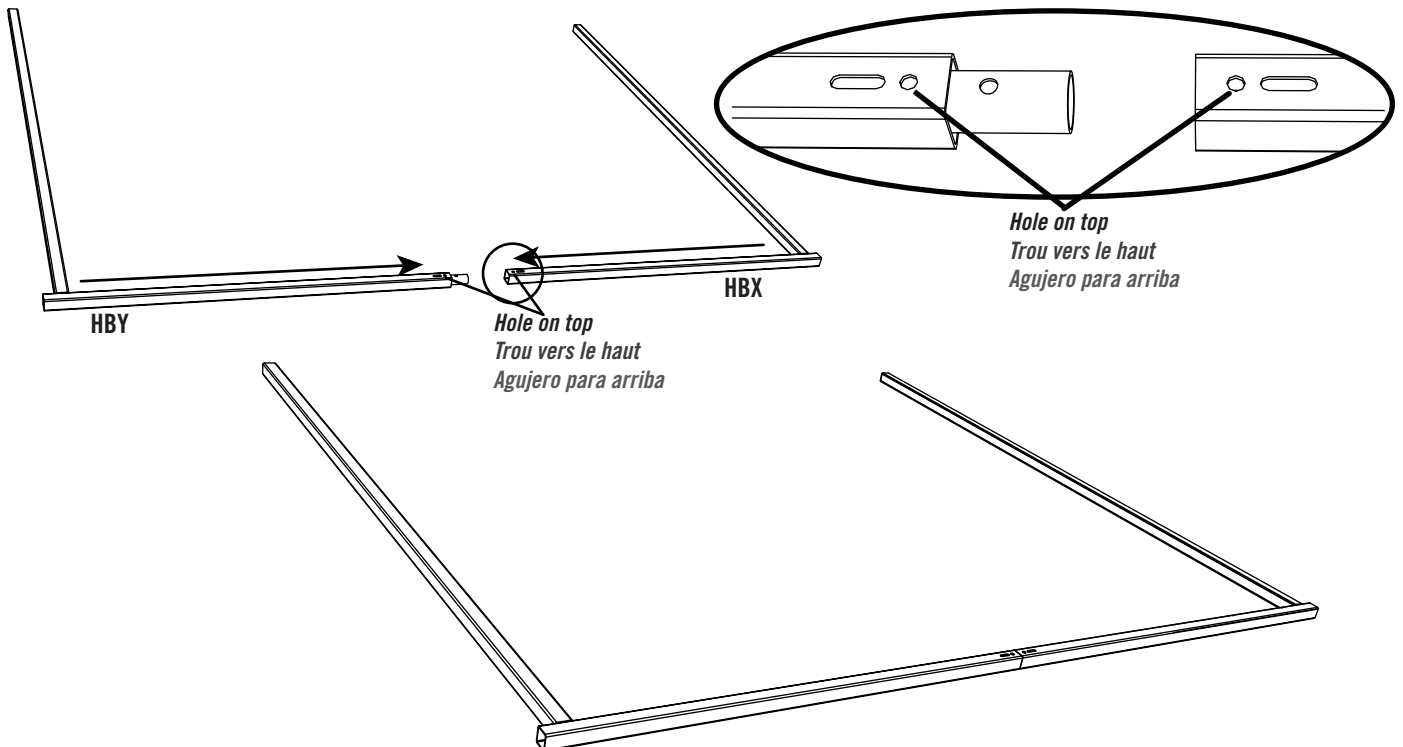

► SECTION 1 (CONTINUED) / SECTION 1 (SUITE) / SECCIÓN 1 (CONTINUACIÓN)

TOOLS & HARDWARE REQUIRED / OUTILS ET QUINCAILLERIE REQUIS / INSTRUMENTAL Y HERRAJE REQUERIDOS



1.14

- Bend the corner panels as shown. Insert the tube support assembly into the holes in the bottom of the floor panels. **Continue to step 1.15.**
- Plier les panneaux angulaires comme illustré. Insérer l'ensemble des tubes de support dans les trous à la partie inférieure du plancher. **Suivre à l'étape 1.15.**
- Doblar los paneles angulares como se muestra. Insertar el conjunto de los tubos de soporte en los agujeros a la parte inferior del piso. **Seguir al paso 1.15.**

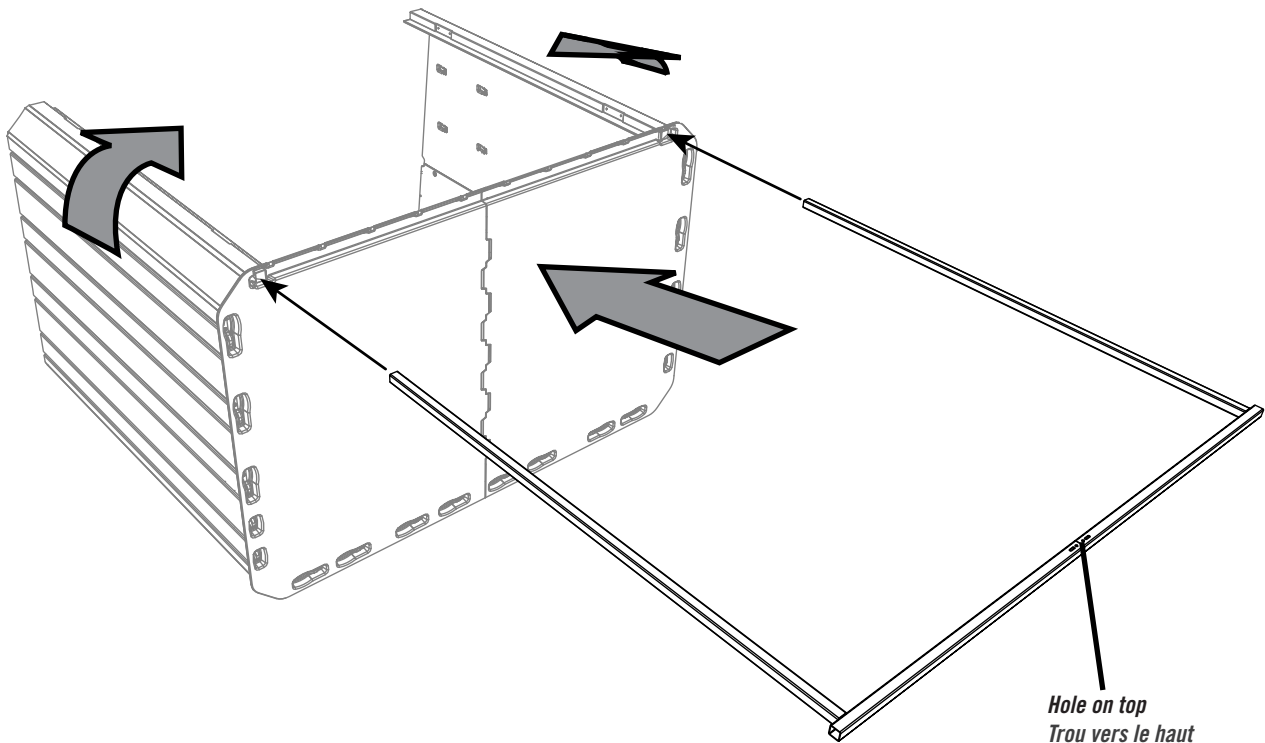

► SECTION 1 (CONTINUED) / SECTION 1 (SUITE) / SECCIÓN 1 (CONTINUACIÓN)

TOOLS & HARDWARE REQUIRED / OUTILS ET QUINCAILLERIE REQUIS / INSTRUMENTAL Y HERRAJE REQUERIDOS

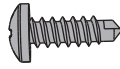

BHJ (x1)

1.15

- Slide the tubes into the wall panels until the tubes hang out about 6" (15 cm). Adjust the width of the tubes to accommodate the holes in the floor panels, then insert the **self-drilling screw (BHJ)**. Finally, insert the tubes until flush with the floor panels.
- Faire glisser les tubes dans les panneaux muraux jusqu'à ce que les tubes dépassent de 15 cm (6 po). Ajuster la largeur des tubes pour accommoder les trous dans le plancher. Ensuite, insérer la **vis auto-perforante (BHJ)**. Enfin, insérer les tubes jusqu'à ce qu'ils soient à ras du plancher.
- Deslizar los tubos a través de los agujeros en el piso y dentro de los paneles murales hasta que los tubos sobresalgan del piso aproximadamente 15 cm (6 in). Ajustar la anchura de los tubos para acomodar los agujeros en los paneles de piso. Entonces, introducir el **tornillo auto-perforante (BHJ)**. Por último, introducir los tubos hasta que estén a ras de los paneles de piso.

! *If the hole is not here, pull the Tubes out and turn them around 180°.
Si le trou n'est pas ici, sortir les tubes et tourner-les 180°.
Si el agujero no está aquí, retirar los tubos y girarlos 180°.*

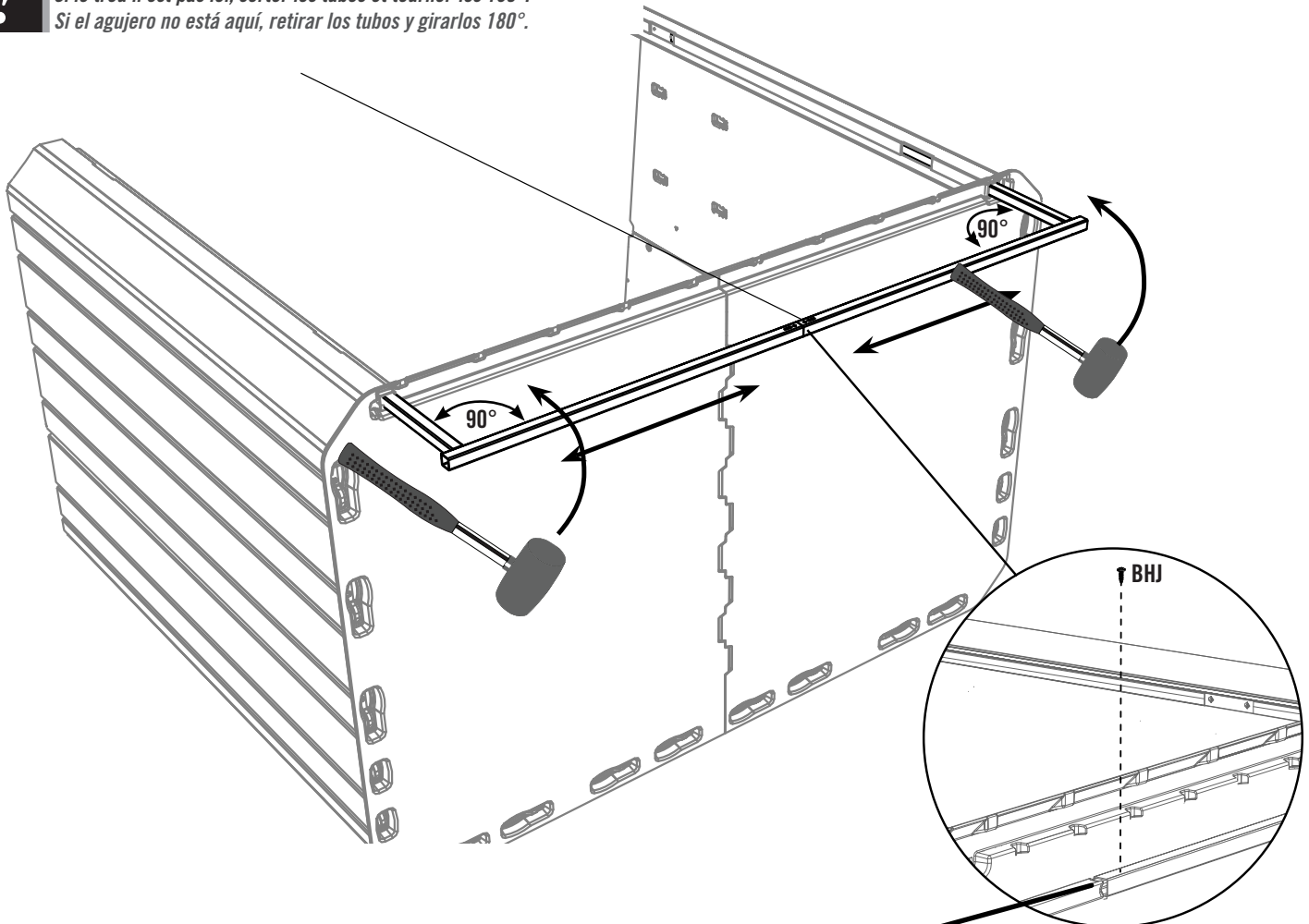

! *It is OK if there is a gap here. Just ensure the corners of the Tubes are at 90°.
Ce n'est pas grave s'il y a un espace entre les deux tubes. Veiller à ce que les coins forment des angles de 90°.
Está bien si hay un espacio entre los dos tubos. Asegurarse que los rincones forman ángulos de 90°.*

► SECTION 1 (CONTINUED) / SECTION 1 (SUITE) / SECCIÓN 1 (CONTINUACIÓN)

TOOLS & HARDWARE REQUIRED / OUTILS ET QUINCAILLERIE REQUIS / INSTRUMENTAL Y HERRAJE REQUERIDOS

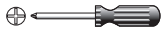

Or
Ou
O

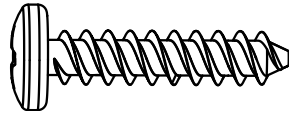

ADV (x6)

1.16

- Attach the two **horizontal support tubes (HCG & HCH)**.
- Attacher les deux **tubes de support horizontaux (HCG et HCH)**.
- Conectar los dos **tubos de soporte horizontales (HCG y HCH)**.

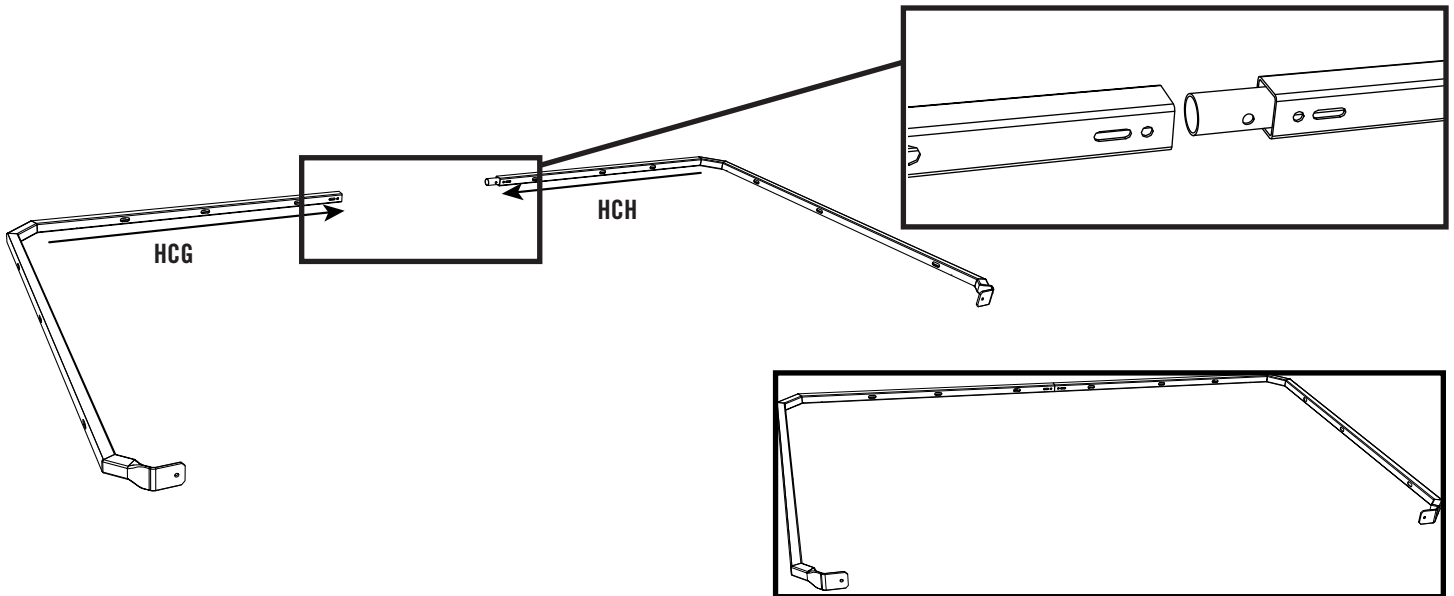

1.17

- Turn the assembly upright. Place the horizontal support tubes down into the shed, and align the holes the tubes with those in the wall panels. Insert three (3) **screws (ADV)** into the left wall and three (3) into the right wall.
- Redresser l'assemblage. Insérer l'ensemble des tubes de support dans l'assemblage, et aligner les trous dans les tubes avec ceux des panneaux muraux. Insérer trois (3) **vis (ADV)** dans le côté gauche et trois (3) dans le côté droit.
- Poner el ensamble vertical. Insertar el conjunto de los tubos de soporte en el ensamble, y alinear los agujeros en los tubos con ellos en los paneles murales. Insertar tres (3) **tornillos (ADV)** en el lado izquierdo y tres (3) en el lado derecho.

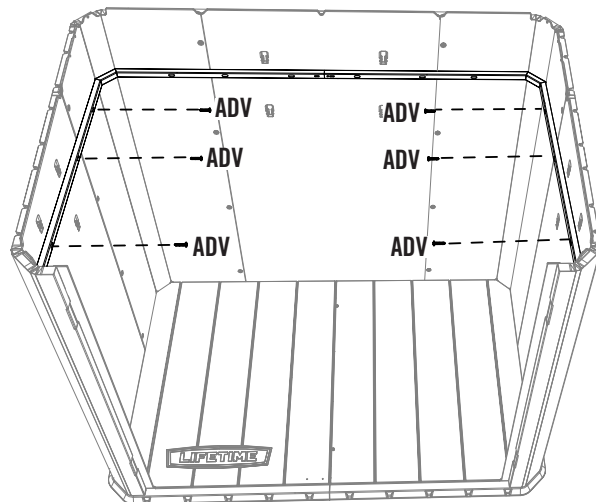
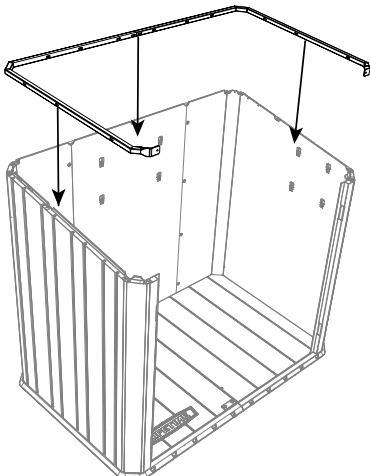
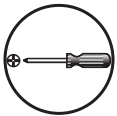

► SECTION 1 (CONTINUED) / SECTION 1 (SUITE) / SECCIÓN 1 (CONTINUACIÓN)

TOOLS & HARDWARE REQUIRED / OUTILS ET QUINCAILLERIE REQUIS / INSTRUMENTAL Y HERRAJE REQUERIDOS

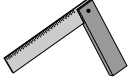

Or
Ou
O

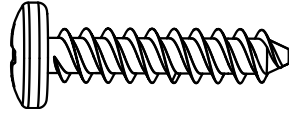

ADV (x6)

1.18

- Align the holes in the rear wall panels with those in the tubes. Loosely insert six (6) **screws (ADV)**. Adjust rear tubes so that the corners are at 90°. Then, tighten the screws.
- Aligner les trous dans les panneaux muraux arrière avec ceux des tubes arrière. Insérer lâchement six (6) **vis (ADV)**. Ajuster les tubes arrière de sorte que les encoignures forment un angle de 90°. Ensuite, serrer les vis.
- Alinear los seis agujeros en los paneles murales traseros con los agujeros en los tubos. Sin apretar bien, introduzca seis (6) **tornillos (ADV)**. Ajustar los tubos traseros de modo que los rincones son de 90°. Entonces, apretar los tornillos.

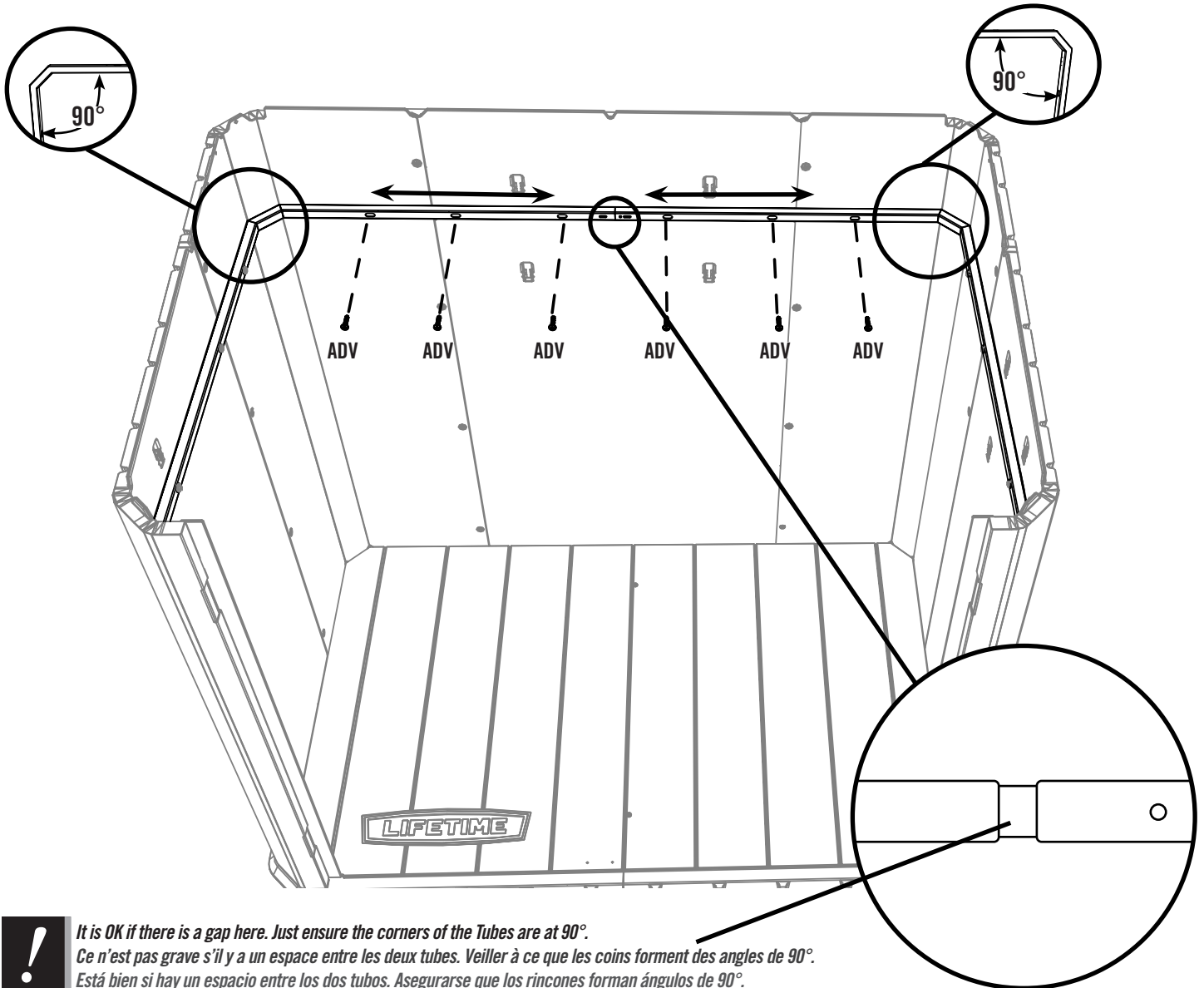

It is OK if there is a gap here. Just ensure the corners of the Tubes are at 90°.

Ce n'est pas grave s'il y a un espace entre les deux tubes. Veiller à ce que les coins forment des angles de 90°.

Está bien si hay un espacio entre los dos tubos. Asegurarse que los rincones forman ángulos de 90°.

► SECTION 1 (CONTINUED) / SECTION 1 (SUITE) / SECCIÓN 1 (CONTINUACIÓN)

TOOLS & HARDWARE REQUIRED / OUTILS ET QUINCAILLERIE REQUIS / INSTRUMENTAL Y HERRAJE REQUERIDOS

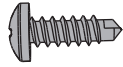

BHJ (x1)



DUL (x2)

1.19

- Insert a **self-drilling screw (BHJ)** into the tubes at the location shown.
- Insérer une **vis auto-perforante (BHJ)** dans les tubes à l'endroit indiqué.
- Insertar un **tornillo auto-perforante (BHJ)** en los tubos a la ubicación indicada.

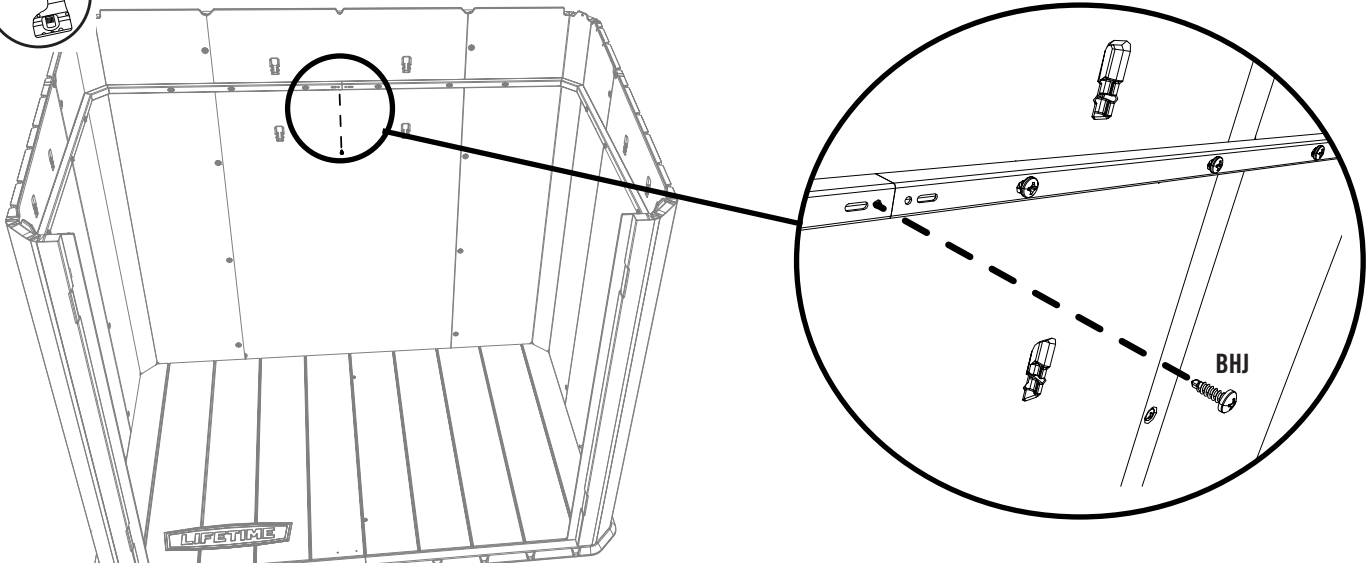

1.20

- Insert a **self-drilling screw (DUL)** into each side at the locations shown.
- Insérer une **vis auto-perforante (DUL)** dans les côtés de l'ensemble aux endroits indiqués.
- Insertar un **tornillo auto-perforante (DUL)** en los dos lados a las ubicaciones indicadas.

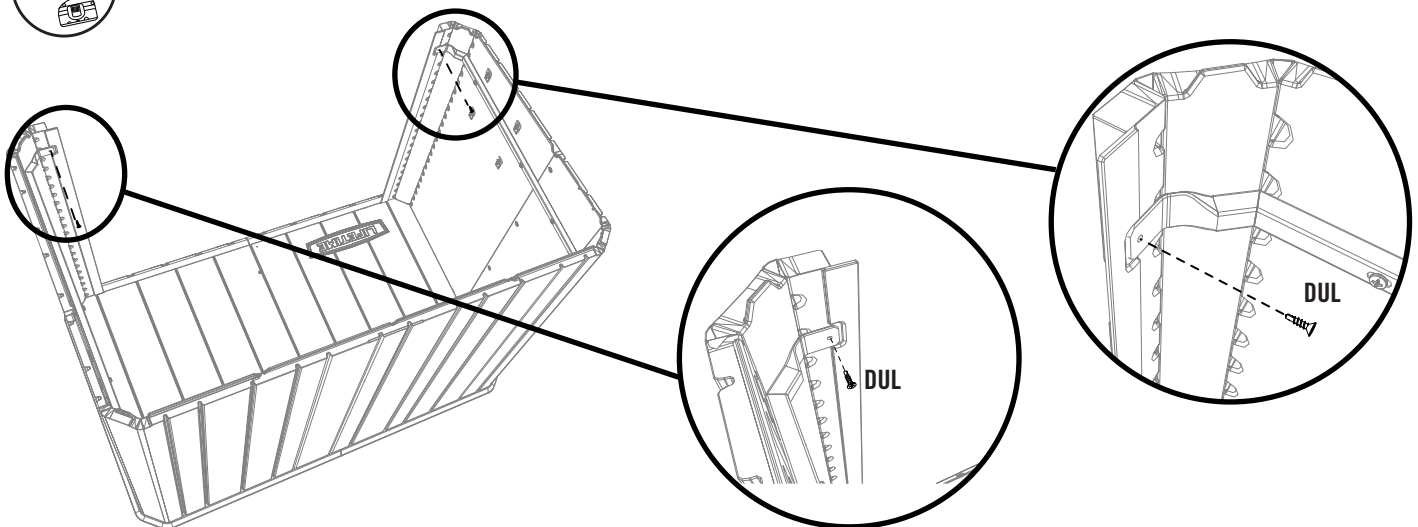

► SECTION 1 (CONTINUED) / SECTION 1 (SUITE) / SECCIÓN 1 (CONTINUACIÓN)

TOOLS & HARDWARE REQUIRED / OUTILS ET QUINCAILLERIE REQUIS / INSTRUMENTAL Y HERRAJE REQUERIDOS

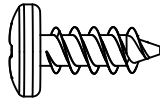

ADZ (x2)

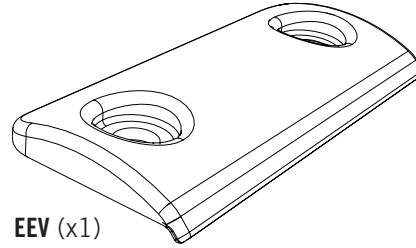

EEV (x1)

1.21

- Set the **door stop (EEV)** onto the floor at the location indicated and align the holes. Secure with two (2) **screws (ADZ)**.
- Mettre le **butoir (EEV)** sur le plancher à l'endroit indiqué, et alignez les trous. Attacher-le à l'aide de deux (2) **vis (ADZ)**.
- Colocar el **tope de puerta (EEV)** en el piso a la ubicación indicada, y alinear los agujeros. Sujételo con dos (2) **tornillos (ADZ)**.

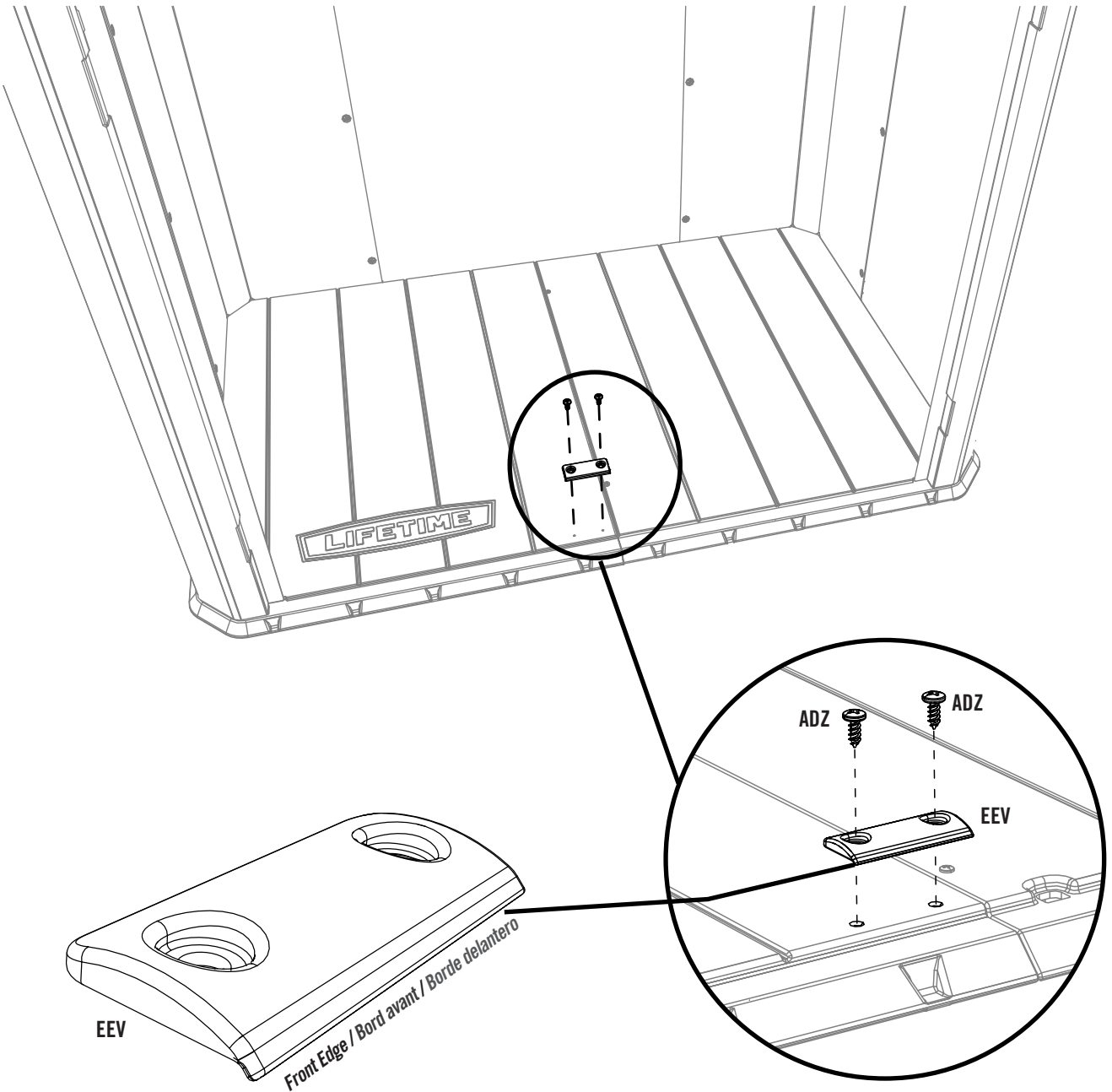
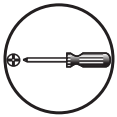

2

DOOR ASSEMBLY / ASSEMBLAGE DES PORTES / ENSAMBLAGE DE LAS PUERTAS



HARDWARE REQUIRED / QUINCAILLERIE REQUISE / HERRAJE REQUERIDO

Hardware blister pack / Blister de quincaillerie / Blíster de herraje

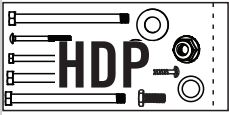

DUL (x16)

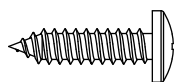

ADW (x2)

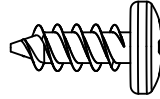

ADZ (x4)

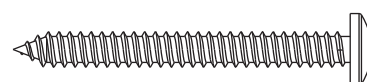

BYZ (x4)

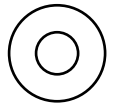

AEE (x6)

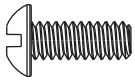

BZA (x2)



ADC (x1)*



ADK (x2)

CONTENTS OF SMALL PARTS BOX / CONTENU DE LA BÔÎTE DE PETITES PIÈCES / CONTENIDO DE LA CAJA DE PIEZAS PEQUEÑAS

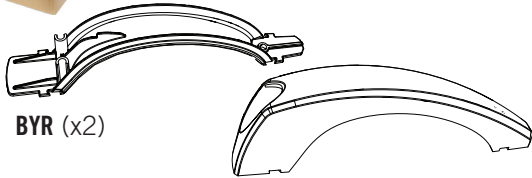

BYR (x2)

BYS (x2)

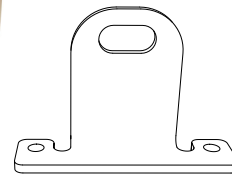

EYJ (x1)

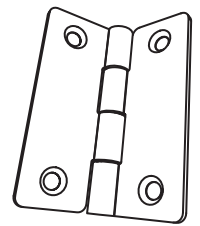

DWJ (x4)



PARTS REQUIRED / PIÈCES REQUISES / PIEZAS REQUERIDAS

Metal Parts / Pièces en métal / Piezas de metal

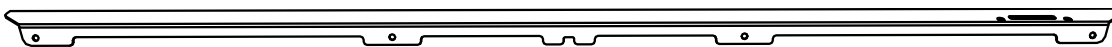

HCF (x1)

Plastic Parts / Pièces en plastique / Piezas de plástico

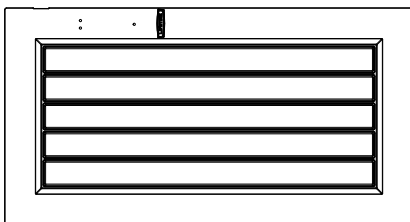

AGO (x1)

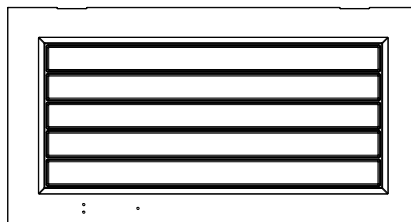

AGZ (x1)



TOOLS REQUIRED (NOT INCLUDED—UNLESS INDICATED OTHERWISE*) / OUTILS REQUIS (NON INCLUS—SAUF INDICATION CONTRAIRE*) / INSTRUMENTAL REQUERIDO (NO INCLUIDO, SALVO INDICACIÓN CONTRARIA*)



(1)



(1)



(1)



3/8 in/po (≈10 mm)
(1)



ADC (x1)*

► SECTION 2 (CONTINUED) / SECTION 2 (SUITE) / SECCIÓN 2 (CONTINUACIÓN)

TOOLS & HARDWARE REQUIRED / OUTILS ET QUINCAILLERIE REQUIS / INSTRUMENTAL Y HERRAJE REQUERIDOS



(1)



3/8 in/po (≈10mm)

(1)



ADK (x2)

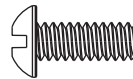

BZA (x2)

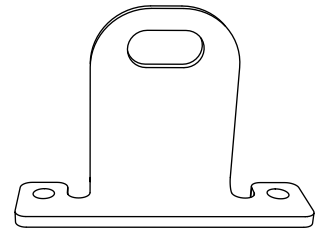

EYJ (x1)

2.1

- Slide the **lock bracket (EYJ)** into the **lateral support channel (HCF)** by sliding the tab of the lock bracket through the slot in the lateral support channel. Attach with the hardware indicated.
- Glissez la **ferrure de blocage (EYJ)** dans le **canal de soutien latéral (HCF)** en glissant l'aillette de la ferrure de blocage à travers la fente dans le canal de soutien latéral. Fixez avec la quincaillerie indiquée.
- Deslice las **trabas (EYJ)** dentro del **canal de soporte lateral (HCF)** poniendo la tabla que posee trabas a través de las ranuras del canal de soporte lateral. Sujételos con las herraje indicadas.

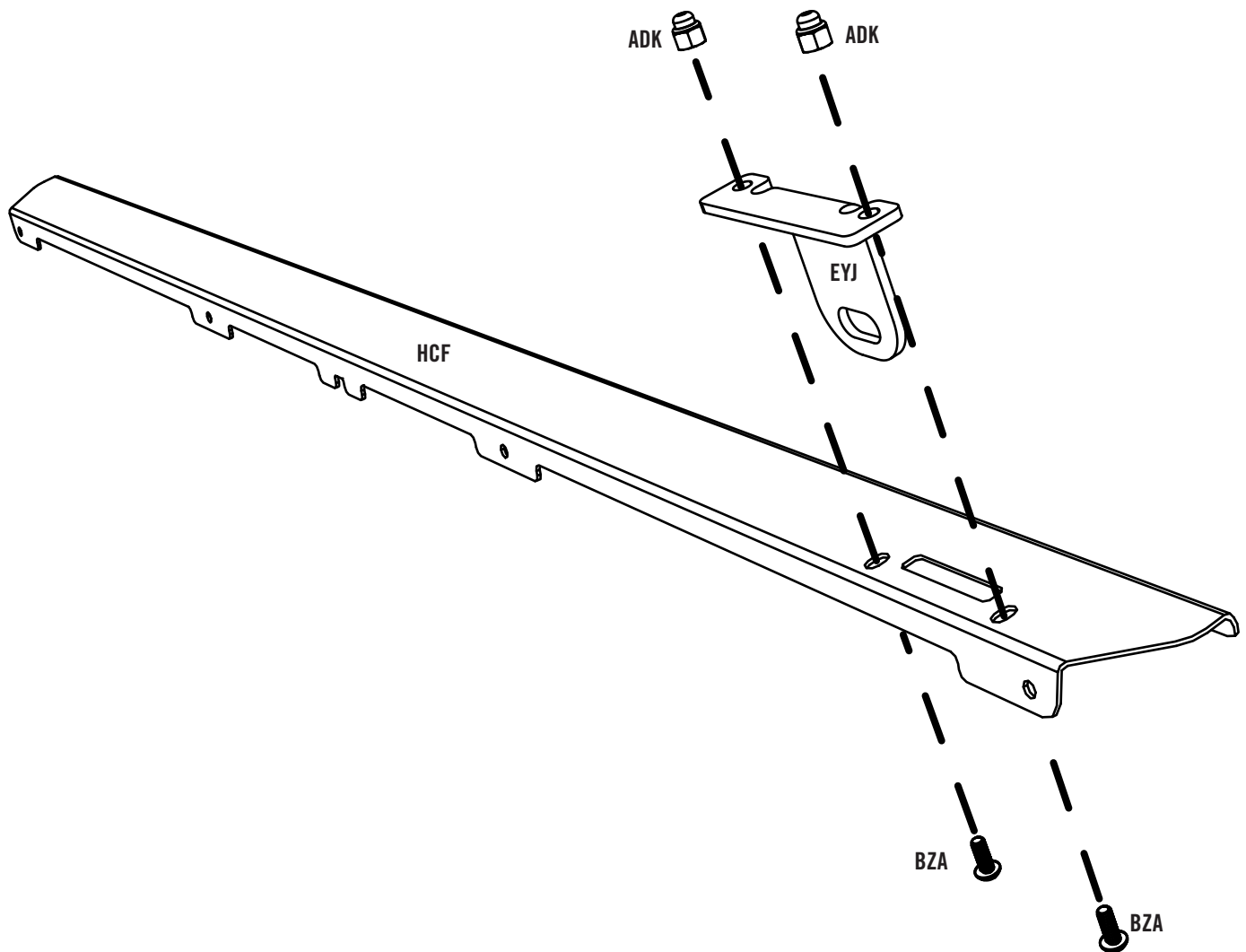

► SECTION 2 (CONTINUED) / SECTION 2 (SUITE) / SECCIÓN 2 (CONTINUACIÓN)

TOOLS & HARDWARE REQUIRED / OUTILS ET QUINCAILLERIE REQUIS / INSTRUMENTAL Y HERRAJE REQUERIDOS



2.2

- Attach the **lateral support channel (HCF)** to the back of the **left door (AGO)**, and align the holes. Slide the tab of the lock bracket into the slot at the back of the door panel.
- Attacher un **canal de support latéral (HCF)** au côté arrière de la **porte gauche (AGO)**, et aligner les trous. Glissez l'aillette de la ferrure de blocage dans la fente située sur l'arrière du panneau de la porte.
- Sujetar un **canal de soporte lateral (HCF)** al costado trasero de la **puerta izquierda (AGO)**, y alinear los agujeros. Deslice la tabla que posee trabas entre las aberturas de la parte trasera del panel de puerta.

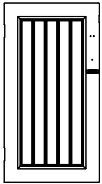

AGO

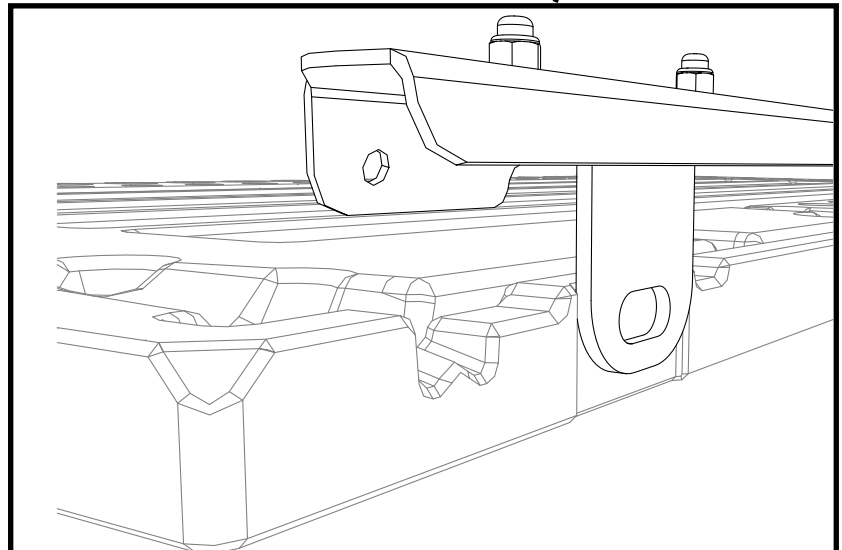
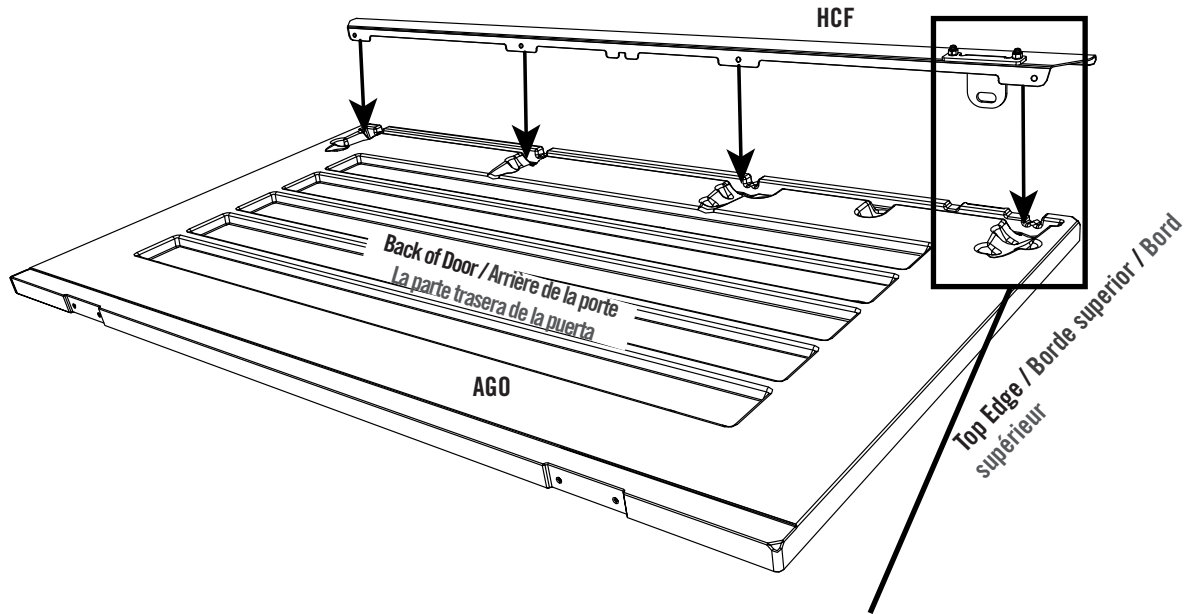

► SECTION 2 (CONTINUED) / SECTION 2 (SUITE) / SECCIÓN 2 (CONTINUACIÓN)

TOOLS & HARDWARE REQUIRED / OUTILS ET QUINCAILLERIE REQUIS / INSTRUMENTAL Y HERRAJE REQUERIDOS

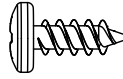

ADZ (x4)

2.3

- Secure the channel using four (4) **screws (ADZ)**.
- Attacher le canal à l'aide de quatre (4) **vis (ADZ)**.
- Sujetar el canal usando cuatro (4) **tornillos (ADZ)**.

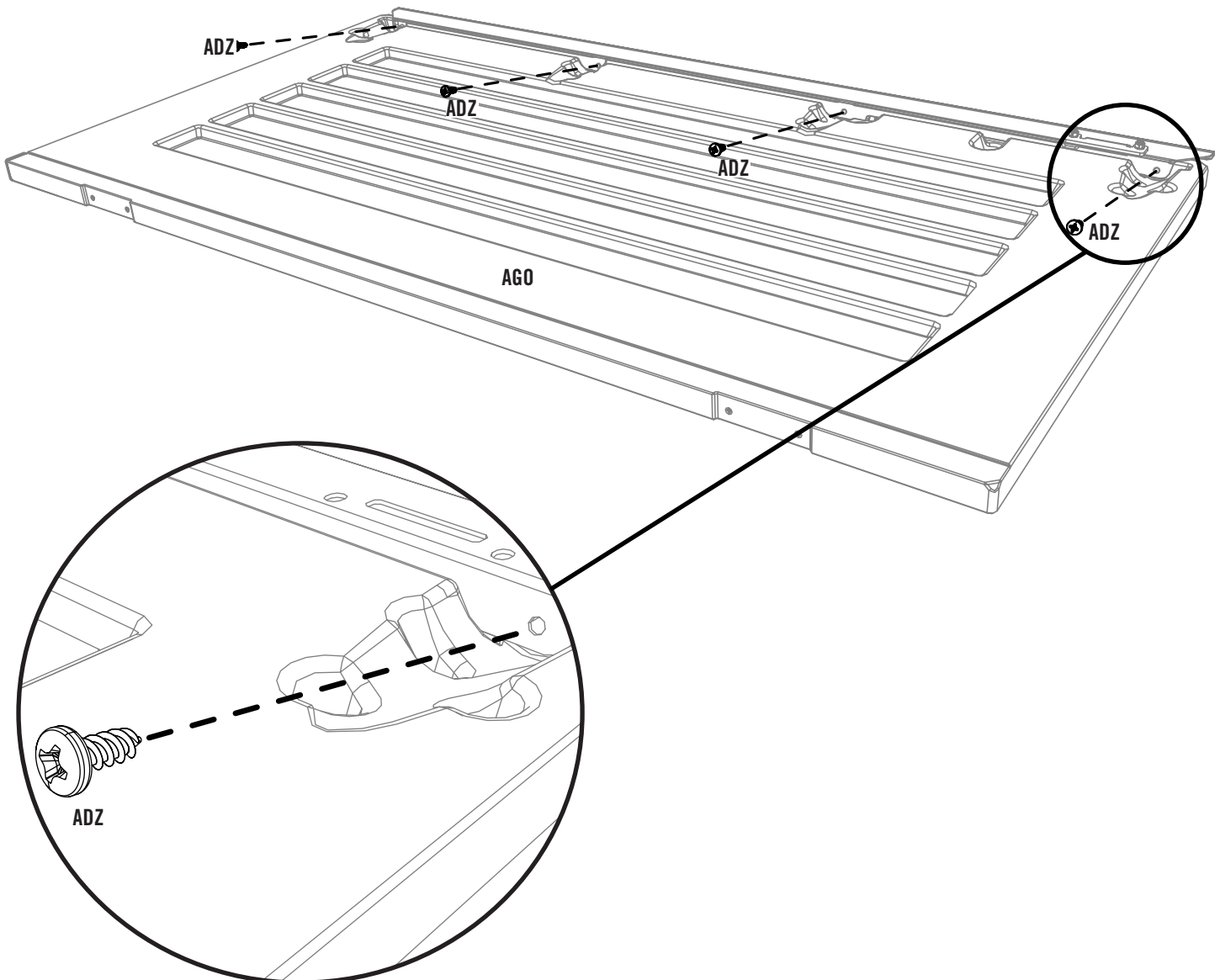
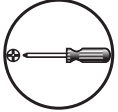

► SECTION 2 (CONTINUED) / SECTION 2 (SUITE) / SECCIÓN 2 (CONTINUACIÓN)

TOOLS & HARDWARE REQUIRED / OUTILS ET QUINCAILLERIE REQUIS / INSTRUMENTAL Y HERRAJE REQUERIDOS

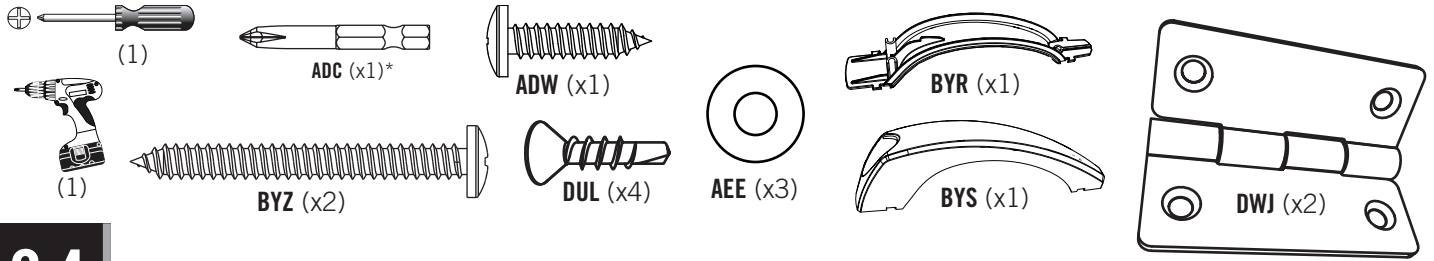

2.4

- Attach the **handle (BYR & BYS)** to the left door as shown.
- Attacher la **poignée (BYR et BYS)** à la porte gauche comme illustré.
- Sujetar el **picaporte (BYR y BYS)** a la puerta izquierda como se muestra.

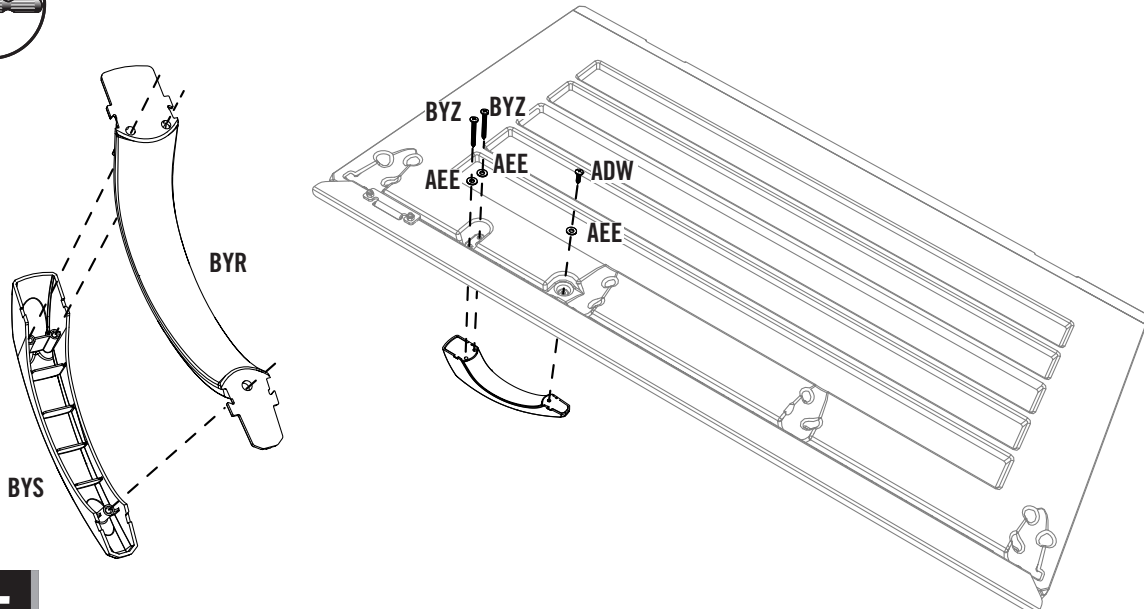

2.5

- These **screws (DUL)** go through the hinge and door. These self-tapping screws will take a little extra pressure as they are drilled into the metal frame.
- Ces **vis (DUL)** vont à travers la charnière et la porte. Ces vis autotaraudeuses peuvent supporter un peu de pression supplémentaire, puisqu'elles sont vissées dans le cadre métallique.
- Estos **tornillos (DUL)** atraviesan la bisagra y la puerta. Estos tornillos autoadhesivos tomarán un poco de presión extra ya que se atornillan al marco metálico.

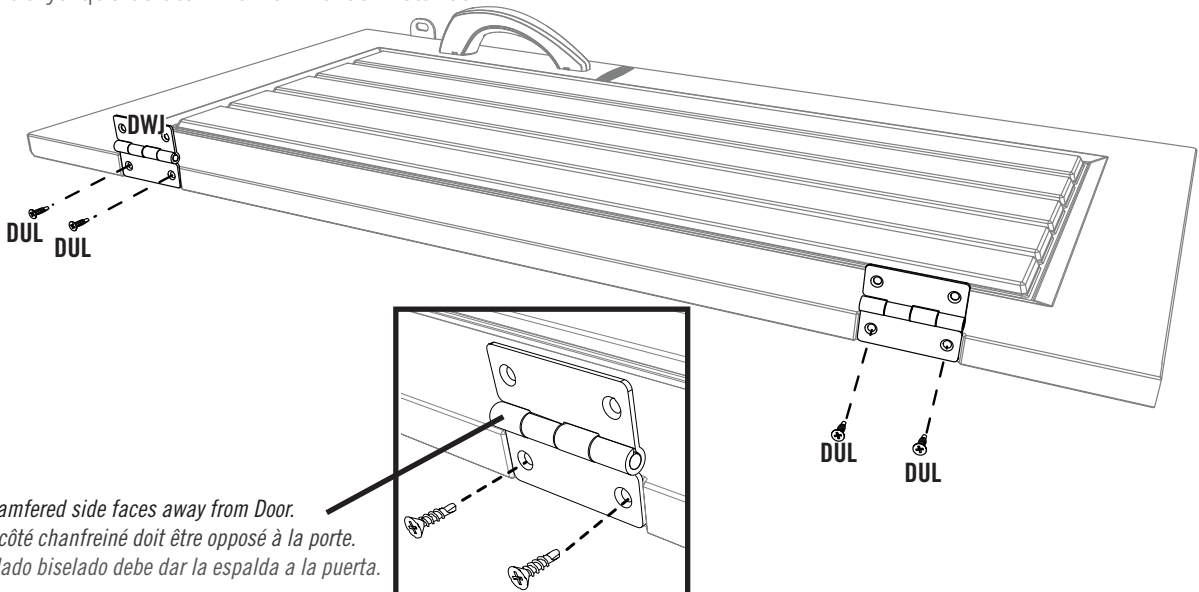

- **!** Chamfered side faces away from Door.
- Le côté chanfreiné doit être opposé à la porte.
- El lado biselado debe dar la espalda a la puerta.

SECTION 2 (CONTINUED) / SECTION 2 (SUITE) / SECCIÓN 2 (CONTINUACIÓN)

TOOLS & HARDWARE REQUIRED / OUTILS ET QUINCAILLERIE REQUIS / INSTRUMENTAL Y HERRAJE REQUERIDOS

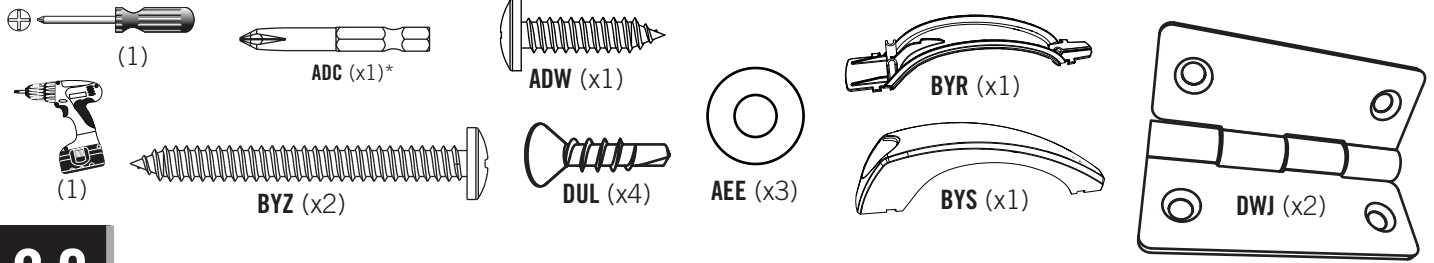

2.6

- Attach the **handle (BYR & BYS)** to the right door as shown.
- Attacher la **poignée (BYR et BYS)** à la porte droite comme illustré.
- Sujetar el **picaporte (BYR y BYS)** a la puerta derecha como se muestra.

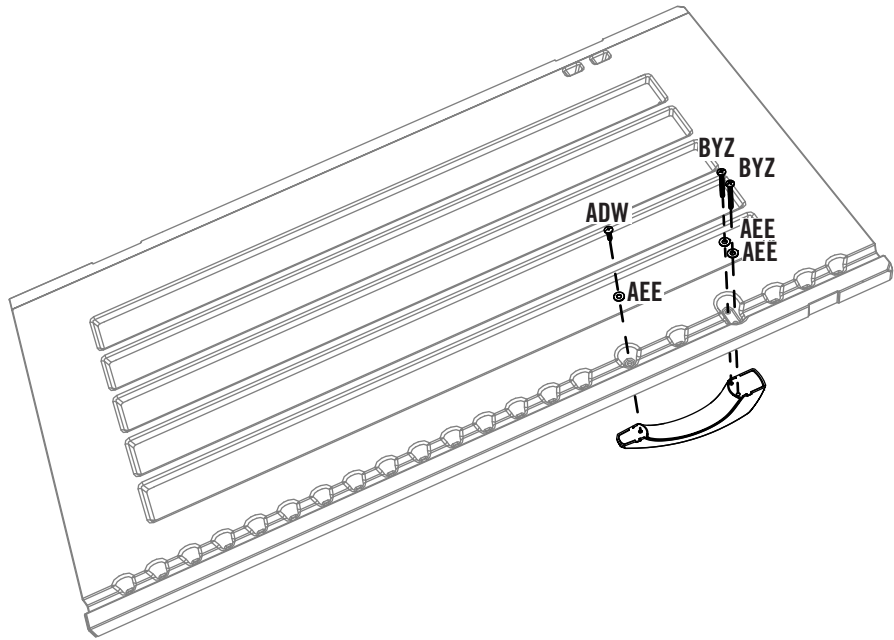
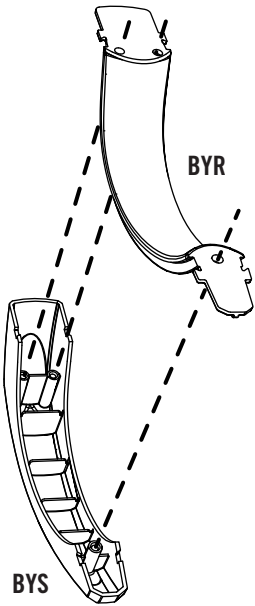

2.7



- These **screws (DUL)** go through the hinge and door. These self-taping screws will take a little extra pressure as they are drilled into the metal frame.
- Ces **vis (DUL)** vont à travers la charnière et la porte. Ces vis autotaraudeuses peuvent supporter un peu de pression supplémentaire, puisqu'elles sont vissées dans le cadre métallique.
- Estos **tornillos (DUL)** atraviesan la bisagra y la puerta. Estos tornillos autoadhesivos tomarán un poco de presión extra ya que se atornillan al marco metálico.

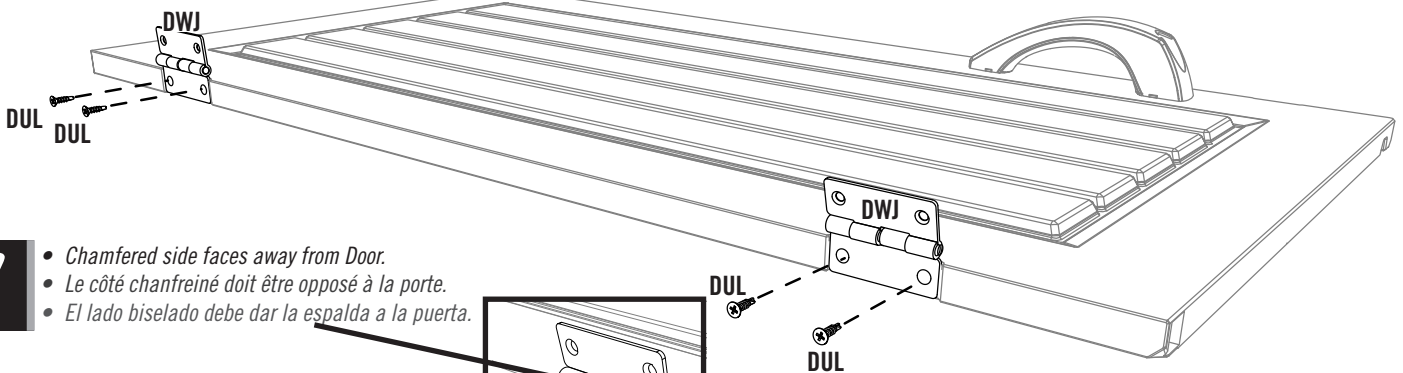

- Chamfered side faces away from Door.
- Le côté chanfreiné doit être opposé à la porte.
- El lado biselado debe dar la espalda a la puerta.

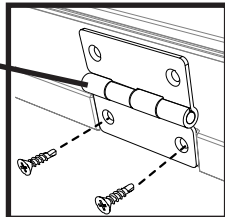

► SECTION 2 (CONTINUED) / SECTION 2 (SUITE) / SECCIÓN 2 (CONTINUACIÓN)

TOOLS & HARDWARE REQUIRED / OUTILS ET QUINCAILLERIE REQUIS / INSTRUMENTAL Y HERRAJE REQUERIDOS

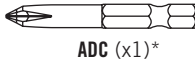

ADC (x1)*



DUL (x8)

2.8



- Attach the right door to the assembly using **self-drilling screws (DUL)**. If necessary, drill first (3/16 in).
- Attacher la porte droite à l'assemblage à l'aide des **vis auto-perforantes (DUL)**. Si besoin, percer en premier (3/16 po).
- Sujetar la puerta derecha al ensamble usando **tornillos auto-perforantes (DUL)**. De ser necesario, taladrar primero (3/16 in).

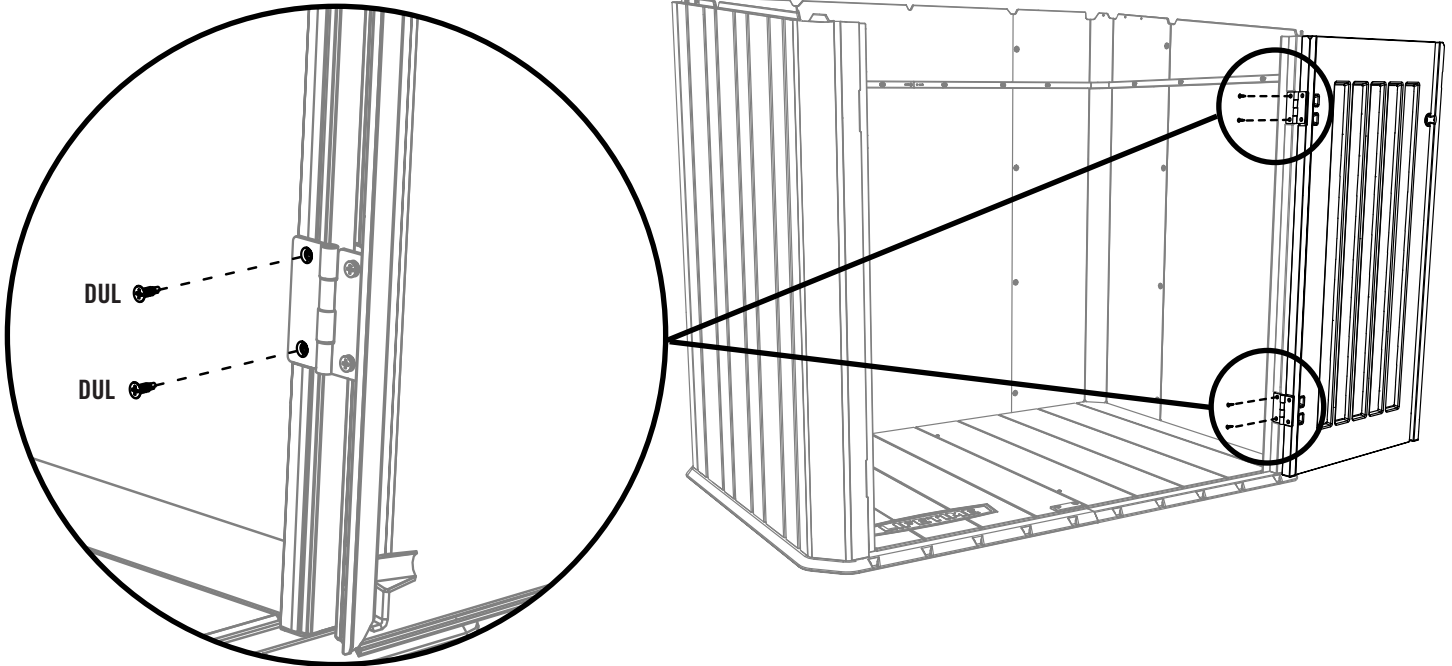

2.9

- Repeat the last step for the left door.
- Répéter l'étape précédente pour la porte gauche.
- Repetir el paso anterior para la puerta izquierda.

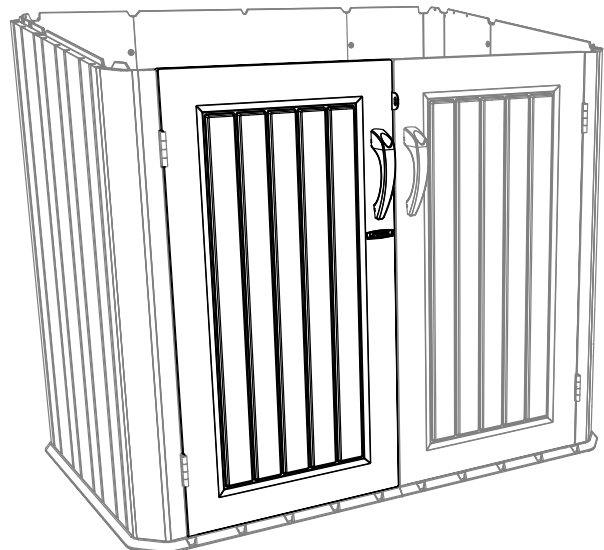

3

LID ASSEMBLY & INSTALLATION / ASSEMBLAGE ET INSTALLATION DU COUVERLE / ENSAMBLAGE E INSTALACIÓN DE LA TAPA



HARDWARE REQUIRED / QUINCAILLERIE REQUISE / HERRAJE REQUERIDO

Hardware blister pack / Blister de quincaillerie / Blíster de herraje



AZP (x2)

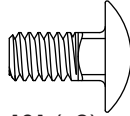

ACA (x2)

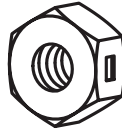

AAB (x6)

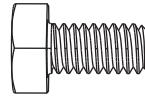

BES (x6)

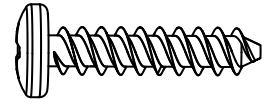

ADV (x4)

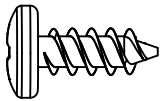

ADZ (x7)

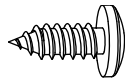

ADX (x10)

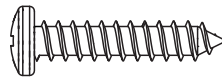

DDL (x6)

CONTENTS OF SMALL PARTS BOX / CONTENU DE LA BOÎTE DE PETITES PIÈCES / CONTENIDO DE LA CAJA DE PIEZAS PEQUEÑAS



EPI (x1)

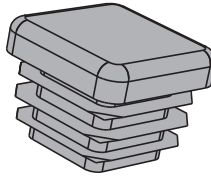

AHS (x2)

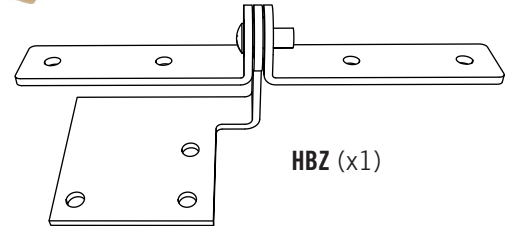

HBZ (x1)

HCI (x2)

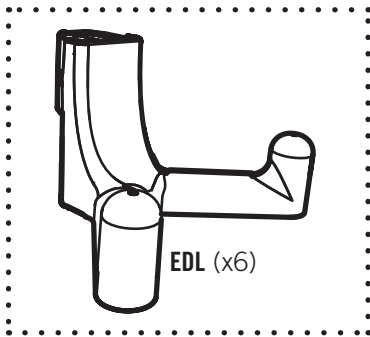

EDL (x6)

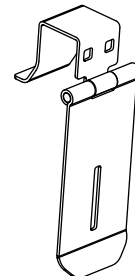

HCL (x1)

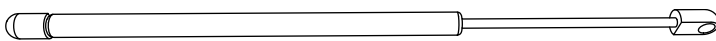

HCC (x2)



AAO (x4)

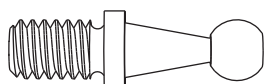

BET (x4)



HCA (x1)



HCB (x1)

3

LID ASSEMBLY & INSTALLATION / ASSEMBLAGE ET INSTALLATION DU COUVERLE / ENSAMBLAGE E INSTALACIÓN DE LA TAPA



PARTS REQUIRED / PIÈCES REQUISES / PIEZAS REQUERIDAS

Metal Parts / Pièces en métal / Piezas de metal

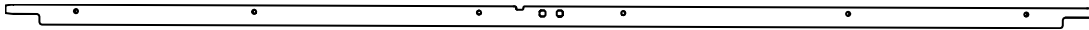

HCJ (x1)



HCK (x1)

Plastic Parts / Pièces en plastique / Piezas de plástico

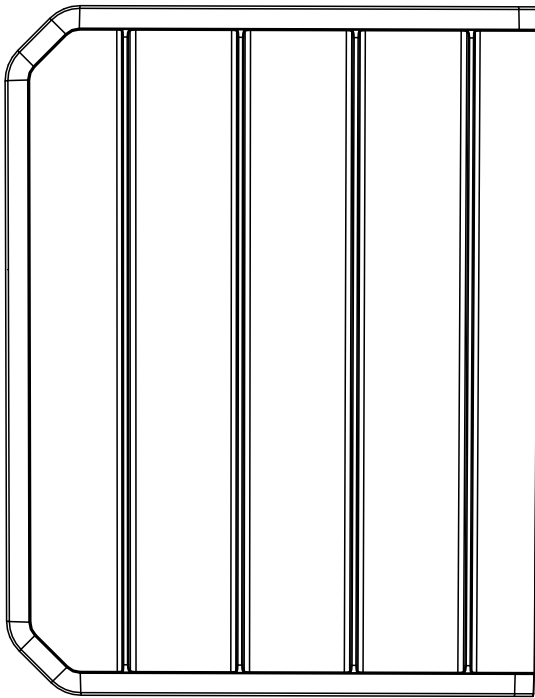

DRK (x1)

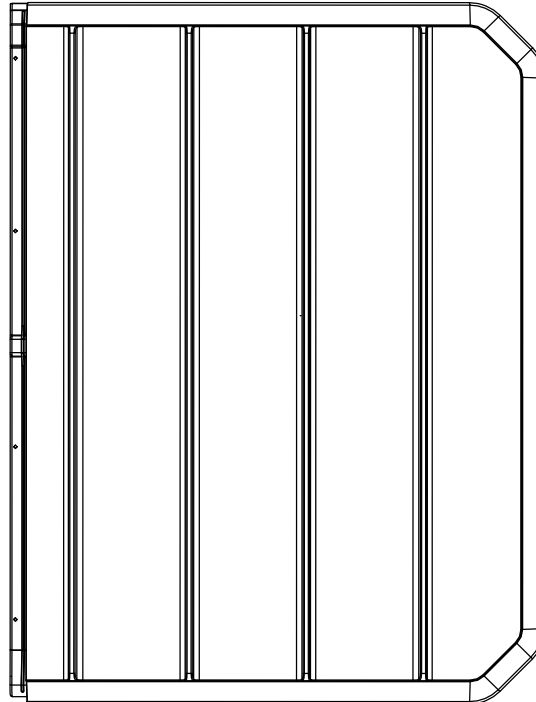

DRJ (x1)



TOOLS REQUIRED (NOT INCLUDED—UNLESS INDICATED OTHERWISE*) / OUTILS REQUIS (NON INCLUS—SAUF INDICATION CONTRAIRE*) / INSTRUMENTAL REQUERIDO (NO INCLUIDO, SALVO INDICACIÓN CONTRARIA*)



(1)

7/16 in/po (≈11 mm)



(2)

1/2 in/po (≈13 mm)



(2)

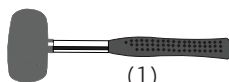

(1)



(1)

► SECTION 3 (CONTINUED) / SECTION 3 (SUITE) / SECCIÓN 3 (CONTINUACIÓN)

TOOLS & HARDWARE REQUIRED / OUTILS ET QUINCAILLERIE REQUIS / INSTRUMENTAL Y HERRAJE REQUERIDOS



3.1

- There is a channel on the **left roof panel (DRK)** that has a small groove running from the front to the back. Unroll the **butyl tape (EPI)** and press it into this groove. Remove the paper backing from the butyl tape.
- Il y a un canal sur le **panneau de toit gauche (DRK)** qui a une petite rainure qui va de l'avant vers l'arrière. Dérouler le **ruban de butyle (EPI)** et le presser dans cette rainure. Retirer le papier collant du ruban de butyle.
- Hay un canal en el **panel de techo izquierdo (DRK)** que tiene una ranura pequeña que va desde el frente hacia atrás. Desenrollar la **cinta de butilo (EPI)** y presionarla en esta ranura. Retirar el papel protector de la cinta de butilo.

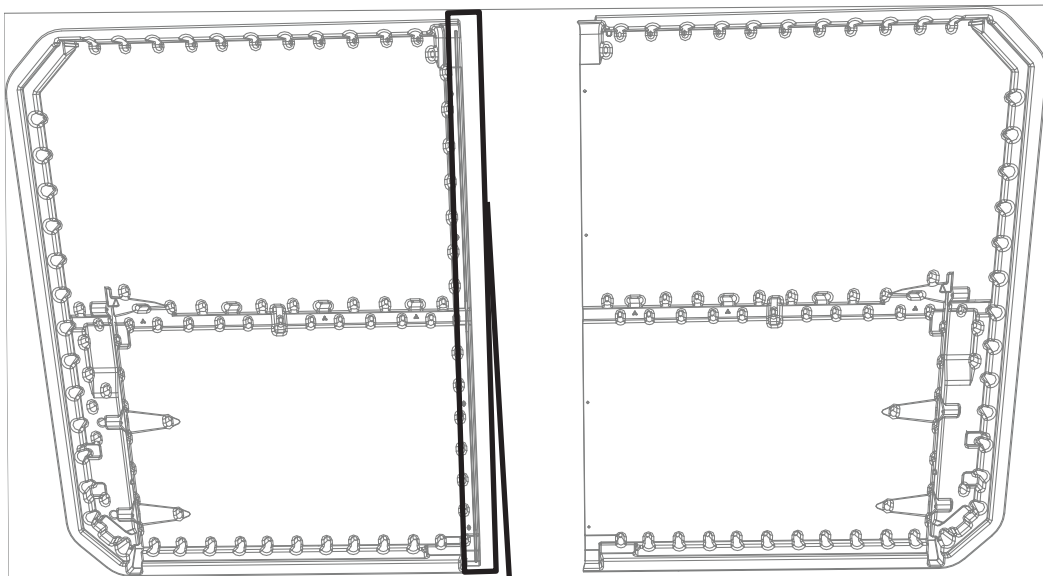

EPI (X1)

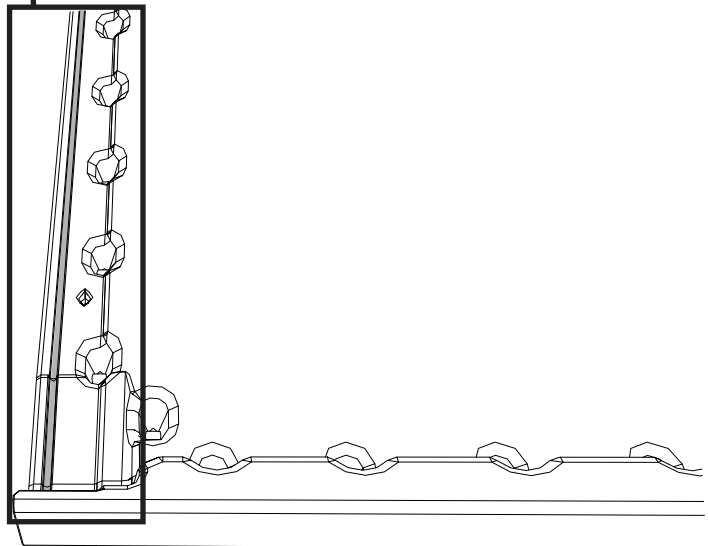

► SECTION 3 (CONTINUED) / SECTION 3 (SUITE) / SECCIÓN 3 (CONTINUACIÓN)

TOOLS & HARDWARE REQUIRED / OUTILS ET QUINCAILLERIE REQUIS / INSTRUMENTAL Y HERRAJE REQUERIDOS

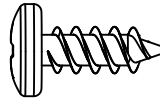

ADZ (x4)

3.2

- Set the edge of the **right lid (DRJ)** over the edge of the **left lid (DRK)**.
- Mettre le bord du **couvercle droit (DRJ)** sur le bord du **couvercle gauche (DRK)**.
- Colocar el borde de la **tapa derecha (DRJ)** encima del borde de la **tapa izquierda (DRK)**.

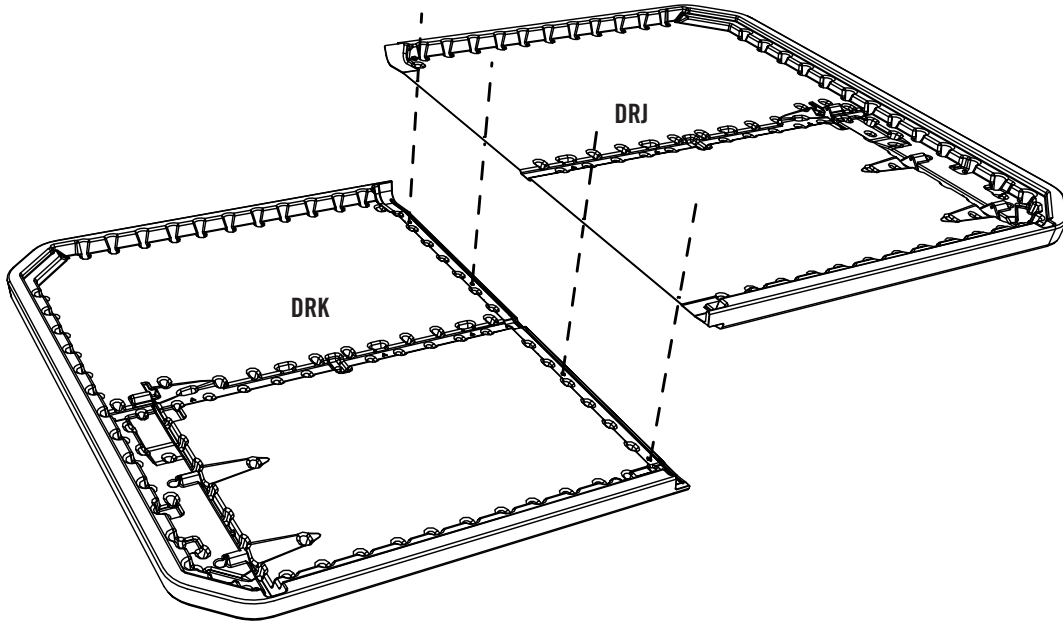

3.3

- Align the four holes, and secure the lid pieces together.
- Aligner les quatre trous, et attacher les couvercles.
- Alinear los cuatro agujeros, y sujetar las tapas.

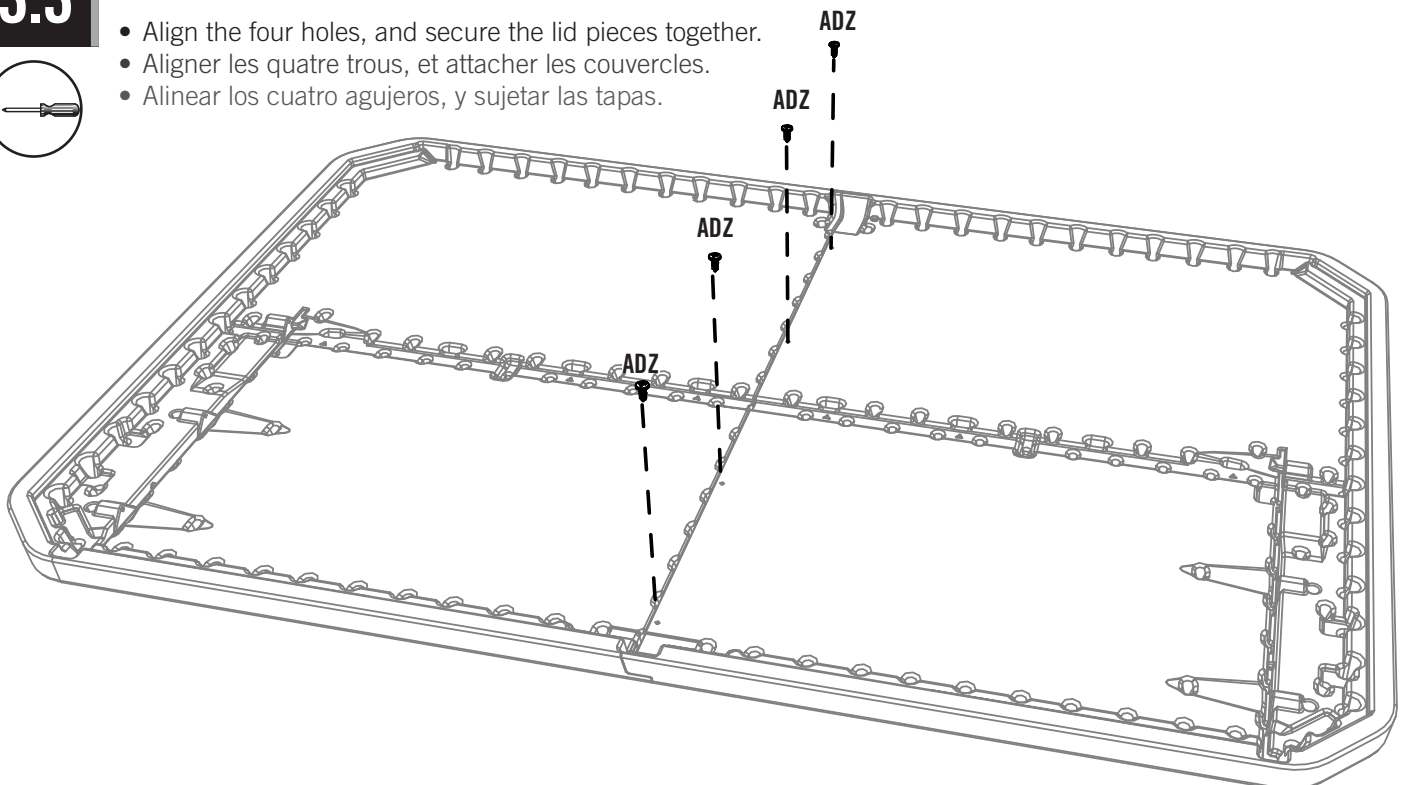
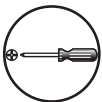

SECTION 3 (CONTINUED) / SECTION 3 (SUITE) / SECCIÓN 3 (CONTINUACIÓN)

TOOLS & HARDWARE REQUIRED / OUTILS ET QUINCAILLERIE REQUIS / INSTRUMENTAL Y HERRAJE REQUERIDOS



7/16 in/po
(≈11 mm)

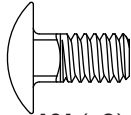

ACA (x2)



AZP (x2)

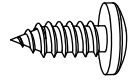

ADX (x6)

3.4

- Attach the **lid latch (HCL)** to the **lid support (HCJ)**. Then, insert the left end of the lid support into the slit in the lid as shown.
- Attacher le **taquet du couvercle (HCL)** sur le **support de couvercle (HCJ)**. Ensuite, insérer l'extrémité gauche du support de couvercle dans la fente dans le couvercle, comme montré.
- Sujetar el **pasador de la tapa (HCL)** al **soporte de la tapa (HCJ)**. Después, insertar la punta izquierda del soporte de la tapa en la ranura de la tapa como se muestra.

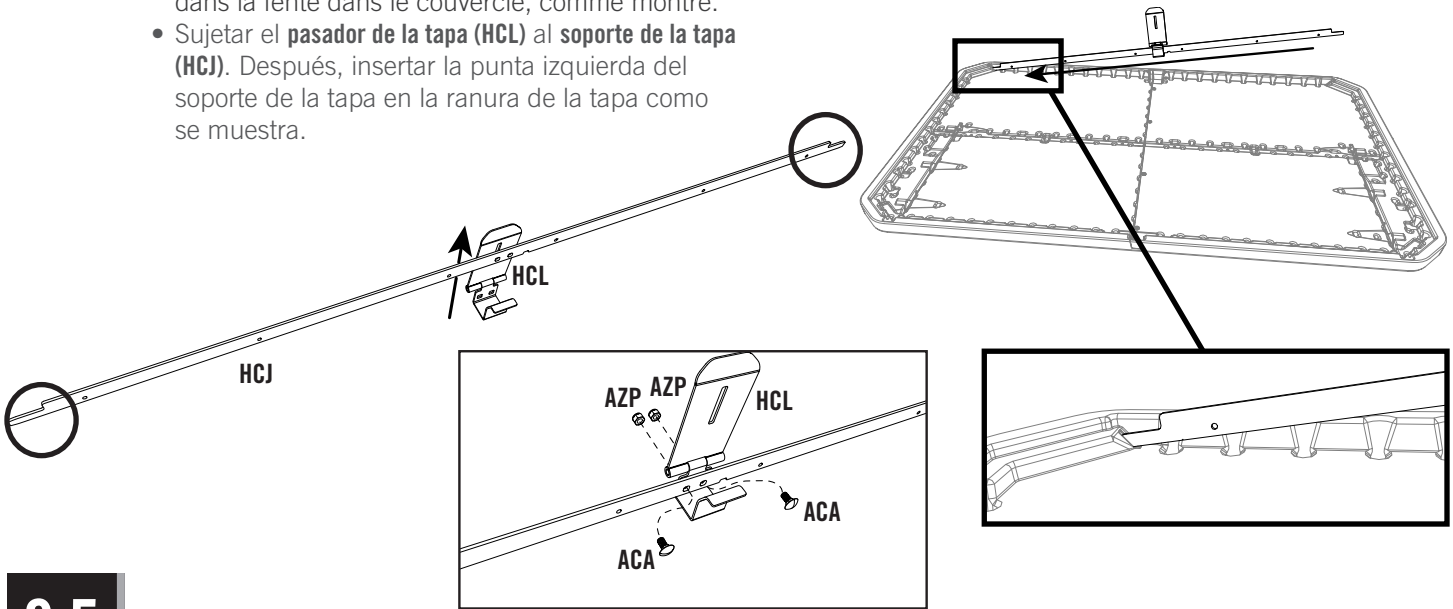

3.5

- Rotate downward, lightly bow the lid support, and slide the right end into the slit on the right side. Lightly insert six (6) **screws (ADX)** in the places shown. **Be sure the lid latch is in the center of the lid edge.**
- Tourner l'assemblage vers le bas, courber légèrement les supports du couvercle, et faire glisser l'extrémité droite dans l'encoche droite. Insérer légèrement six (6) **vis (ADX)** dans les emplacements indiqués. **S'assurer que le taquet du couvercle se trouve au centre du bord du couvercle.**
- Girarlo para abajo, curvar ligeramente los soportes de la tapa, y deslizar el extremo derecho dentro de la muesca en el lado derecho. Insertar ligeramente seis (6) **tornillos (ADX)** en las ubicaciones indicadas. **Asegurarse de que el pasador de la tapa está en el centro del borde de la tapa.**

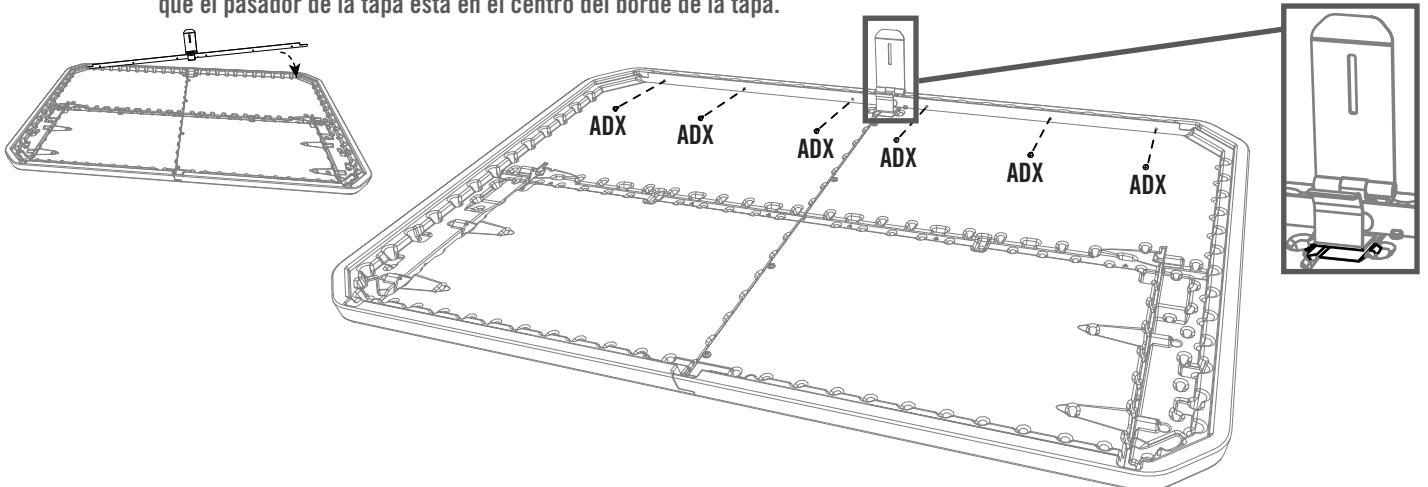

► SECTION 3 (CONTINUED) / SECTION 3 (SUITE) / SECCIÓN 3 (CONTINUACIÓN)

TOOLS & HARDWARE REQUIRED / OUTILS ET QUINCAILLERIE REQUIS / INSTRUMENTAL Y HERRAJE REQUERIDOS



1/2 in/po (x2)
(≈13 mm)

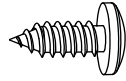

ADX (x4)

3.6

- Place the **rear hinge connector (HBZ)** into the recess in the lid. Flip the center of the hinge up.
- Placer le **raccord de charnière arrière (HBZ)** dans l'entaille dans le couvercle. Relever le centre de la charnière.
- Colocar el **conector de la bisagra posterior (HBZ)** en el hueco de la tapa. Voltrear el centro de la bisagra hacia arriba.

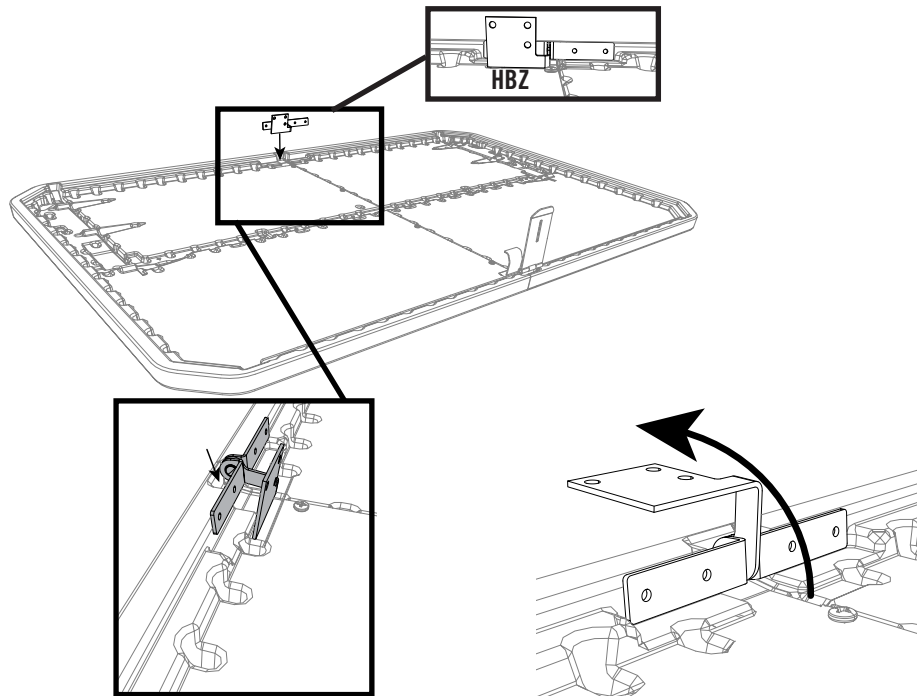

3.7

- Secure with four (4) **screws (ADX)** at the points indicated.
- La fixer à l'aide de quatre (4) **vis (ADX)** aux points indiqués.
- Fijarla con cuatro (4) **tornillos (ADX)** a los puntos indicados.

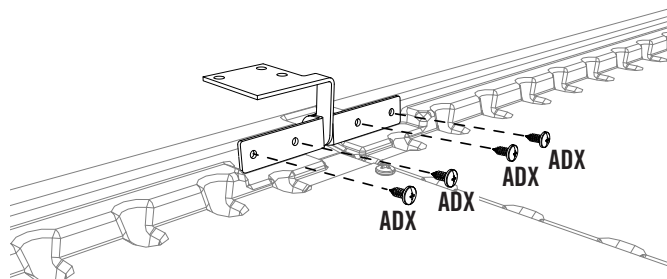

► SECTION 3 (CONTINUED) / SECTION 3 (SUITE) / SECCIÓN 3 (CONTINUACIÓN)

TOOLS & HARDWARE REQUIRED / OUTILS ET QUINCAILLERIE REQUIS / INSTRUMENTAL Y HERRAJE REQUERIDOS



1/2 in/po (x2)
(≈13 mm)

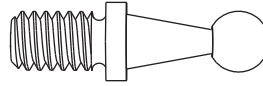

BET (x2)



AAO (x2)

3.8

- Place **two end caps (AHS)** into the ends of the **cross bar (HCK)**. Use a mallet to gently tap them into place if necessary.
- Placer deux **embouts (AHS)** sur les extrémités de la **barre horizontale (HCK)**. Utiliser un maillet pour les tapoter doucement en place, si nécessaire.
- Colocar dos **tapas (AHS)** en las puntas de las **barras (HCK)**. Utilizar un mazo para golpear ligeramente las tapas en su lugar si es necesario.

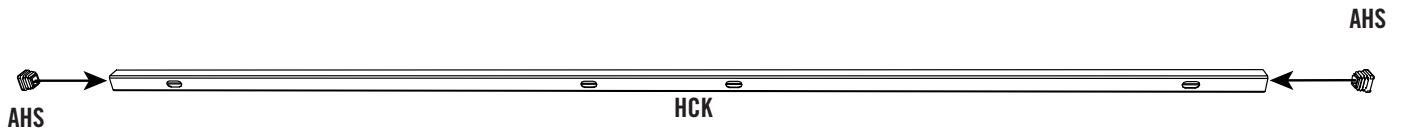

3.9

- Attach the hardware to the **right hinge (HCB)**, and tighten securely.
- Attacher la quincaillerie à la **charnière droite (HCB)**, et bien la serrer.
- Sujetar el herraje a la **bisagra derecha (HCB)**, y apretarlos bien.

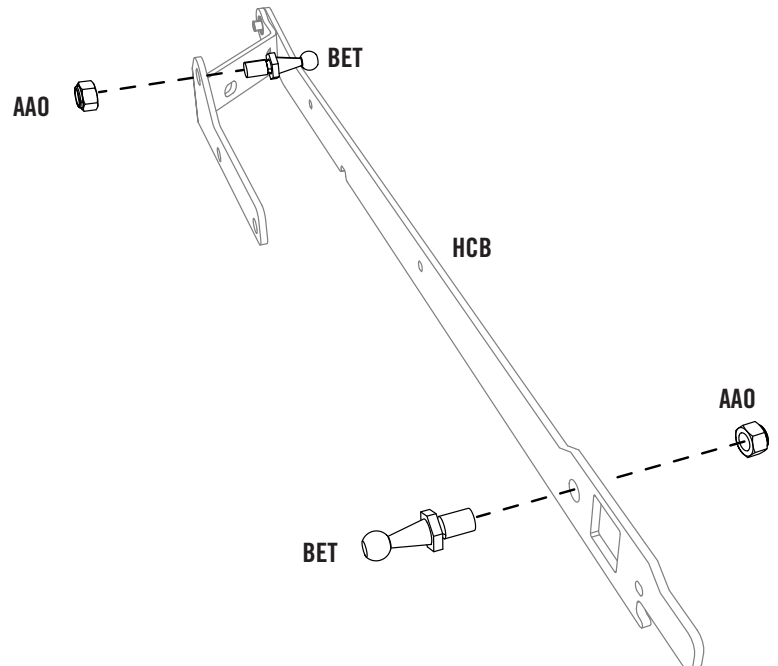

► SECTION 3 (CONTINUED) / SECTION 3 (SUITE) / SECCIÓN 3 (CONTINUACIÓN)

TOOLS & HARDWARE REQUIRED / OUTILS ET QUINCAILLERIE REQUIS / INSTRUMENTAL Y HERRAJE REQUERIDOS



3.10

- Lower the tip of the right hinge into the notch in the lid. Rotate the hinge downward.
- Baisser l'extrémité de la charnière droite et l'entrer dans l'entaille dans le couvercle. Tourner la charnière vers le bas.
- Bajar el extremo de la bisagra derecha hasta el corte de la tapa. Rotar la bisagra hacia abajo.

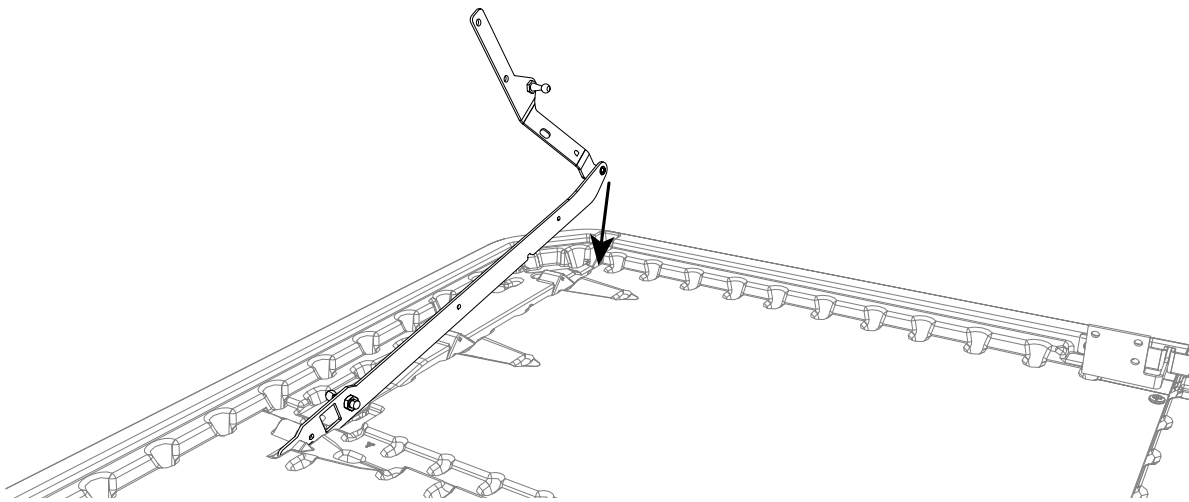
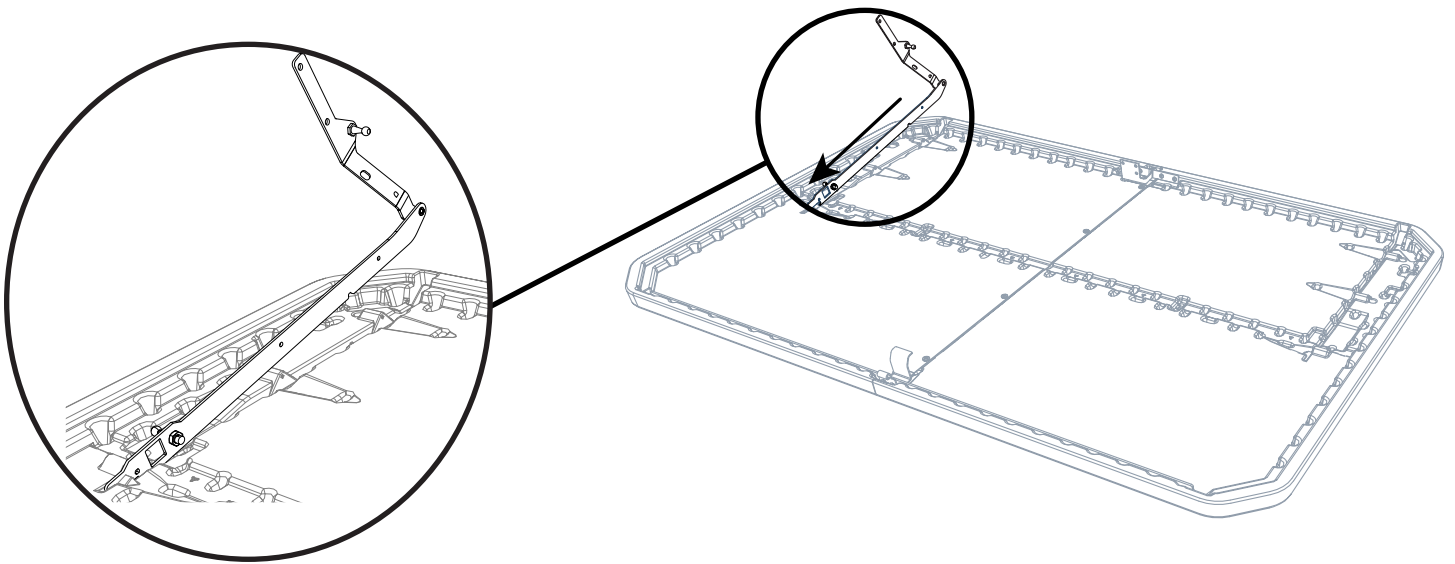

► SECTION 3 (CONTINUED) / SECTION 3 (SUITE) / SECCIÓN 3 (CONTINUACIÓN)

TOOLS & HARDWARE REQUIRED / OUTILS ET QUINCAILLERIE REQUIS / INSTRUMENTAL Y HERRAJE REQUERIDOS



3.11

- While lifting the cross bar slightly, insert the cross bar into the square hole of the right hinge. Insert the end of the **cross bar (HCK)** into the square hole of the hinge. The oval holes in the cross bar need to face up.
- Tout en soulevant légèrement la barre horizontale, l'insérer dans le trou carré de la charnière droite. Insérer l'extrémité de la **barre transversale (HCK)** dans le trou carré de la charnière. Les trous ovales sur la barre horizontale doivent être dirigés vers le haut.
- Mientras levanta ligeramente la barra, insertela en el agujero cuadrado de la bisagra derecha. Insertar el extremo **del travesaño (HCK)** en el agujero cuadrado de la bisagra. Los agujeros ovalados de la barra deben mirar hacia arriba.

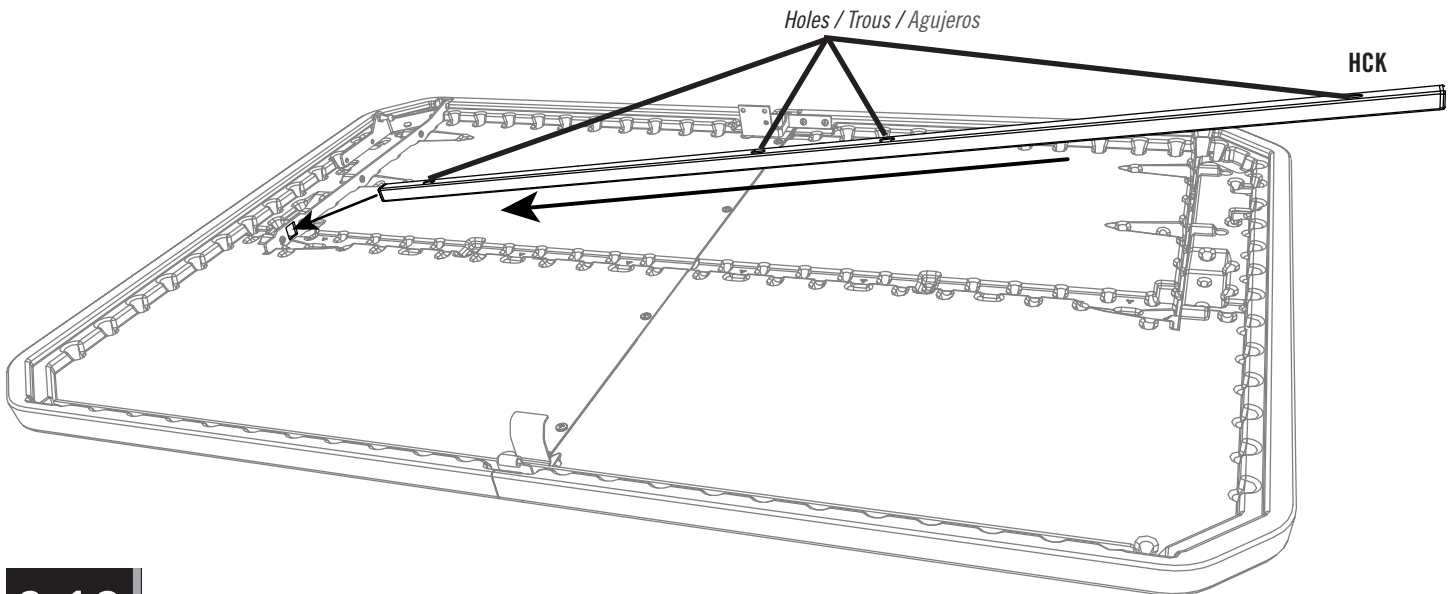

3.12

- Rotate the crossbar downward.
- Tourner la barre transversale vers le bas.
- Girar el travesaño hacia abajo.

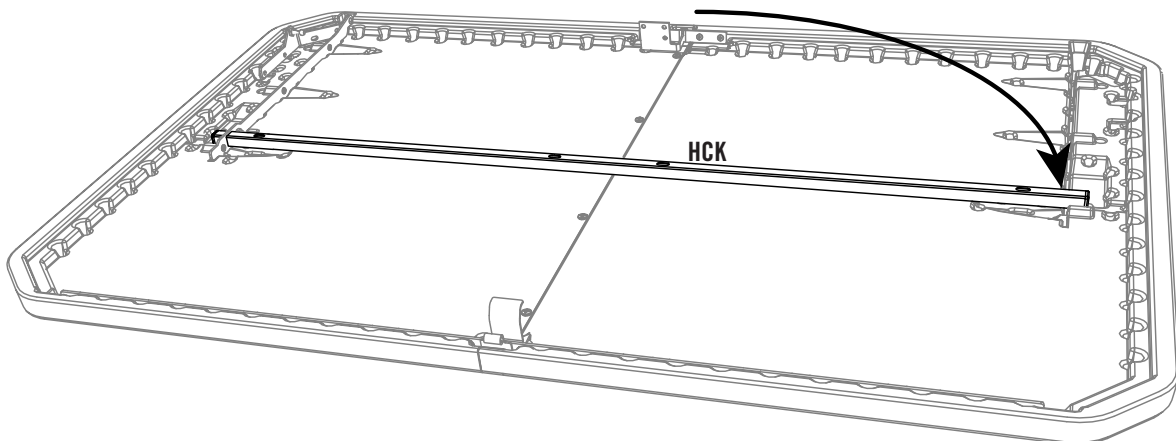

► SECTION 3 (CONTINUED) / SECTION 3 (SUITE) / SECCIÓN 3 (CONTINUACIÓN)

TOOLS & HARDWARE REQUIRED / OUTILS ET QUINCAILLERIE REQUIS / INSTRUMENTAL Y HERRAJE REQUERIDOS



1/2 in/ph (x2)
(≈13 mm)

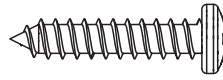

DDL (x3)



AAO (x2)

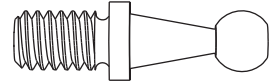

BET (x2)

3.13

- Align the three holes in the hinge with the three notches in the lid. Secure with the hardware shown. **Please use a drill and Phillips bit for this step.**
- Aligner les trois trous dans la charnière avec les trois encoches dans le couvercle. Attacher les charnières à l'aide de la quincaillerie indiquée. **Veiller à utiliser une perceuse électrique et un foret Phillips pour cette étape.**
- Alinear los tres agujeros en la bisagra con los tres muescas en la tapa. Sujetar las bisagras usando el herraje indicado. **Usar un taladro eléctrico y una broca Phillips para este paso.**

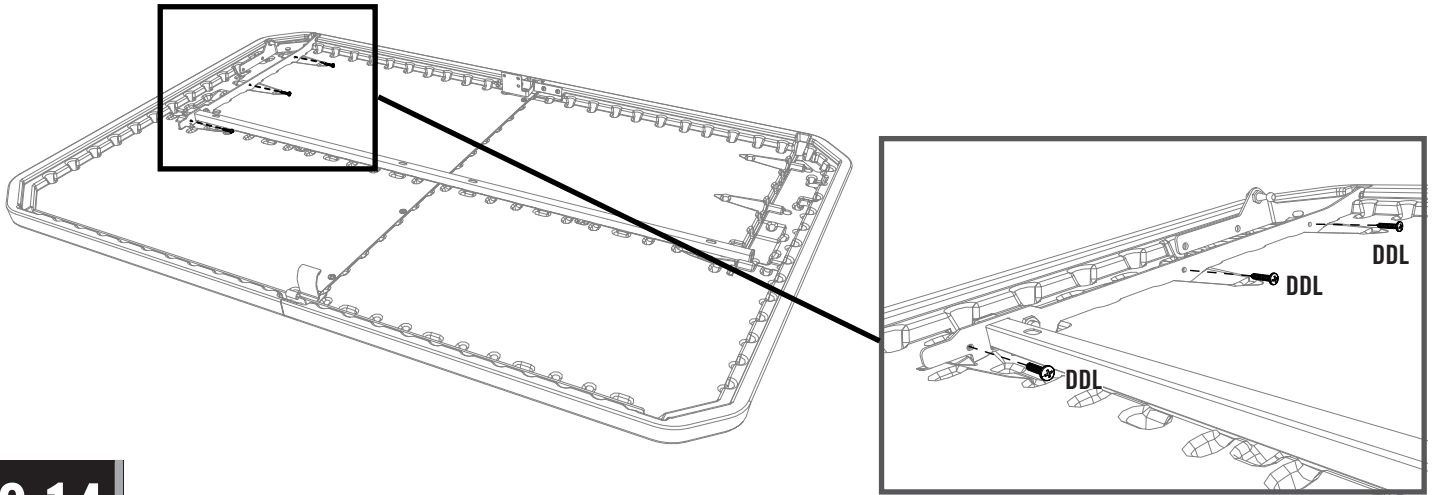

3.14

- Attach the hardware to the **left hinge (HCA)**, and tighten securely.
- Attacher la quincaillerie à la **charnière gauche (HCA)**, et bien la serrer.
- Sujetar el herraje a la **bisagra izquierda (HCA)**, y apretarla bien.

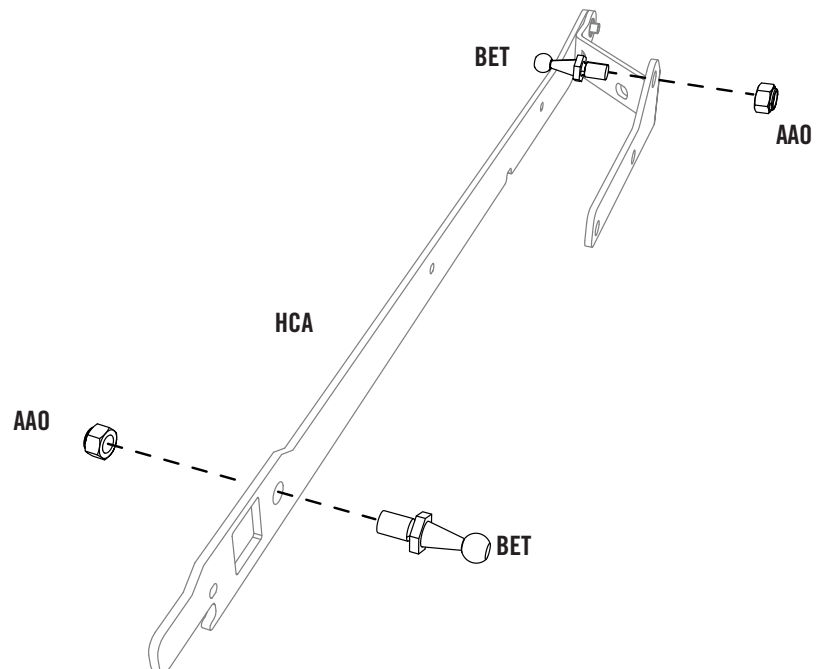

► SECTION 3 (CONTINUED) / SECTION 3 (SUITE) / SECCIÓN 3 (CONTINUACIÓN)

TOOLS & HARDWARE REQUIRED / OUTILS ET QUINCAILLERIE REQUIS / INSTRUMENTAL Y HERRAJE REQUERIDOS



3.15

- Insert the end of the **cross bar (HCK)** into the square hole of the hinge. Insert the end of the left hinge into the notch in the lid, and rotate downward.
- Insérer l'extrémité de la **barre transversale (HCK)** dans le trou carré de la charnière. Insérer l'extrémité de la charnière gauche dans la fente dans le couvercle, et la tourner vers le bas.
- Insertar el extremo **del travesaño (HCK)** en el agujero cuadrado de la bisagra. Insertar el extremo de la bisagra izquierda en la ranura en la tapa, y girarla para abajo.

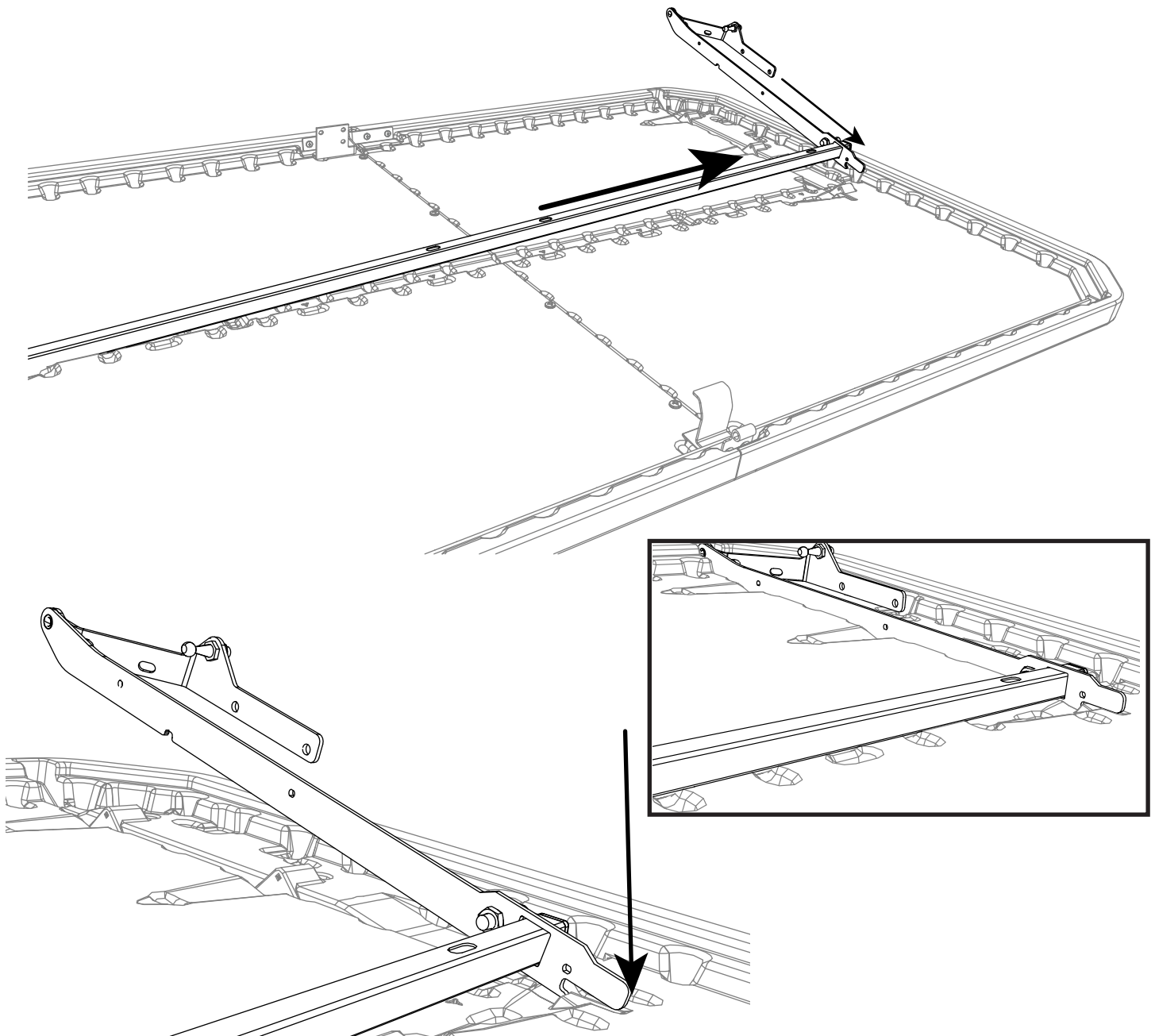

► SECTION 3 (CONTINUED) / SECTION 3 (SUITE) / SECCIÓN 3 (CONTINUACIÓN)

TOOLS & HARDWARE REQUIRED / OUTILS ET QUINCAILLERIE REQUIS / INSTRUMENTAL Y HERRAJE REQUERIDOS



Or
Ou
O

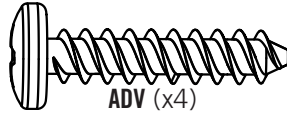

ADV (x4)

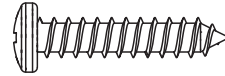

DDL (x3)

3.16

- With the holes in the cross bar aligned with those in the lid, insert four (4) **screws (ADV)** to secure the cross bar in place.
- Avec les trous dans la barre transversale alignés avec ceux du couvercle, insérer quatre (4) **vis (ADV)** pour fixer la barre transversale en place.
- Con los agujeros en el travesaño alineados con ellos en la tapa, insertar cuatro (4) **tornillos (ADV)** para fijar el travesaño en su lugar.

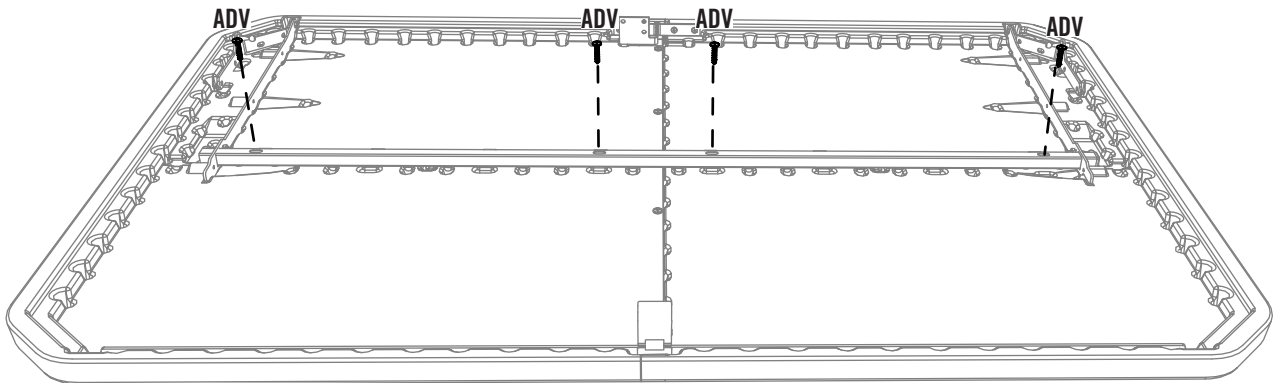

3.17

- Align the three holes in the hinge with the three notches in the lid. Secure with the hardware shown. **Please use a drill and Phillips bit for this step.**
- Aligner les trois trous dans la charnière avec les trois encoches dans le couvercle. Attacher les charnières à l'aide de la quincaillerie indiquée. **Veiller à utiliser une perceuse électrique et un foret Phillips pour cette étape.**
- Alinear los tres agujeros en la bisagra con los tres muescas en la tapa. Sujetar las bisagras usando el herraje indicado. **Usar un taladro eléctrico y una broca Phillips para este paso.**

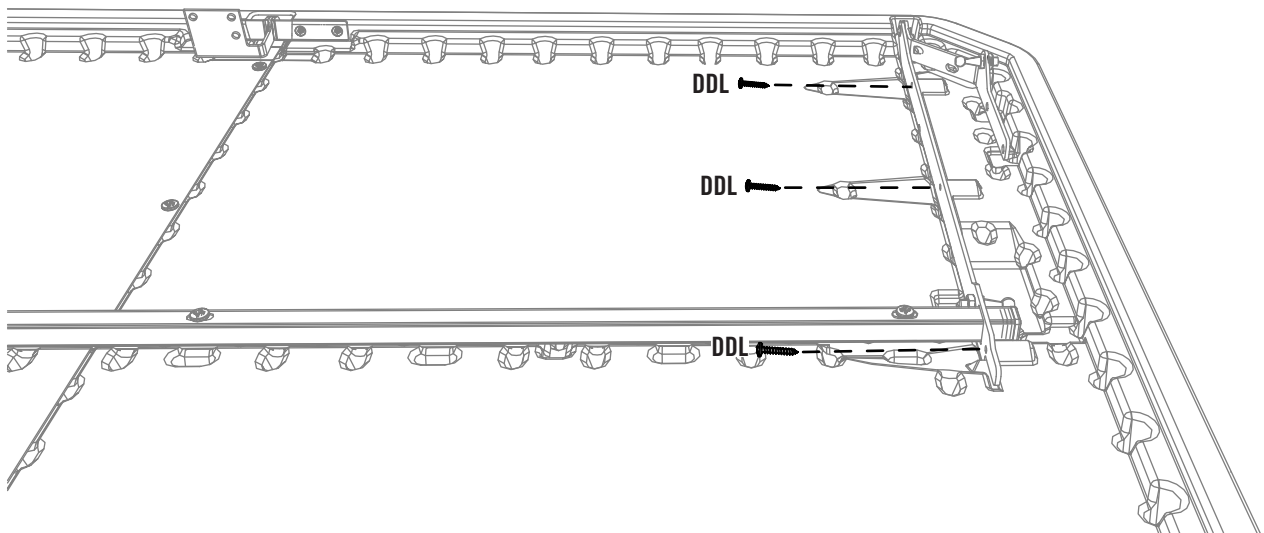

SECTION 3 (CONTINUED) / SECTION 3 (SUITE) / SECCIÓN 3 (CONTINUACIÓN)

TOOLS & HARDWARE REQUIRED / OUTILS ET QUINCAILLERIE REQUIS / INSTRUMENTAL Y HERRAJE REQUERIDOS



7/16 in/po
(x2)
(≈11 mm)

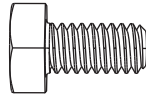

BES (x6)

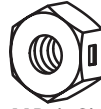

AAB (x6)

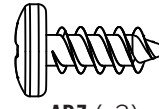

ADZ (x3)

3.18

- Place the hinges down onto the rear panels. Align the three holes, and secure with the hardware shown. **Do not overtighten Nuts.**
- Mettre les charnières sur les panneaux arrière. Aligner les trois trous, et attacher les charnières à l'aide de la quincaillerie indiquée. **Ne pas trop serrer les écrous.**
- Colocar las bisagras en los paneles traseros. Alinear los tres agujeros, y sujetar las bisagras usando el herraje indicado. **No apretar demasiado las tuercas.**

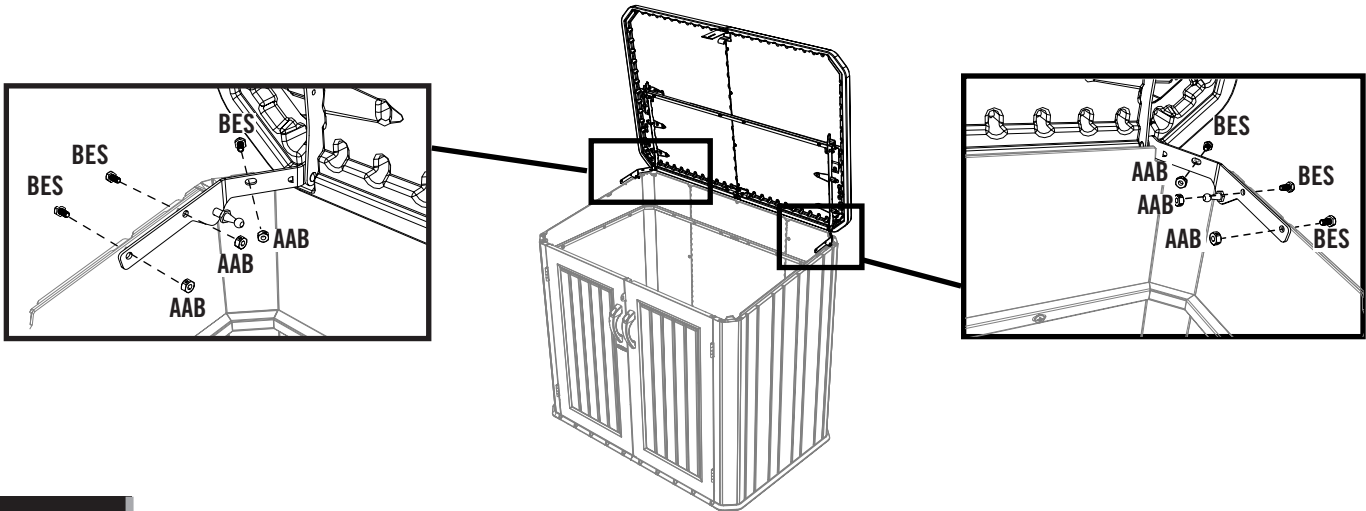

3.19

- Rotate the rear hinge connector down and flush with the back wall. Secure the rear hinge to the rear wall panel using three (3) **screws (ADZ)**.
- Tourner le raccord de la charnière arrière vers le bas pour qu'il soit à égalité avec la paroi arrière. Fixer la charnière arrière au panneau de la paroi arrière à l'aide de trois (3) **vis (ADZ)**.
- Rotar el conector de la bisagra posterior hacia abajo y nivele con la pared trasera. Sujetar la bisagra posterior con el panel de la pared posterior usando tres (3) **tornillos (ADZ)**.

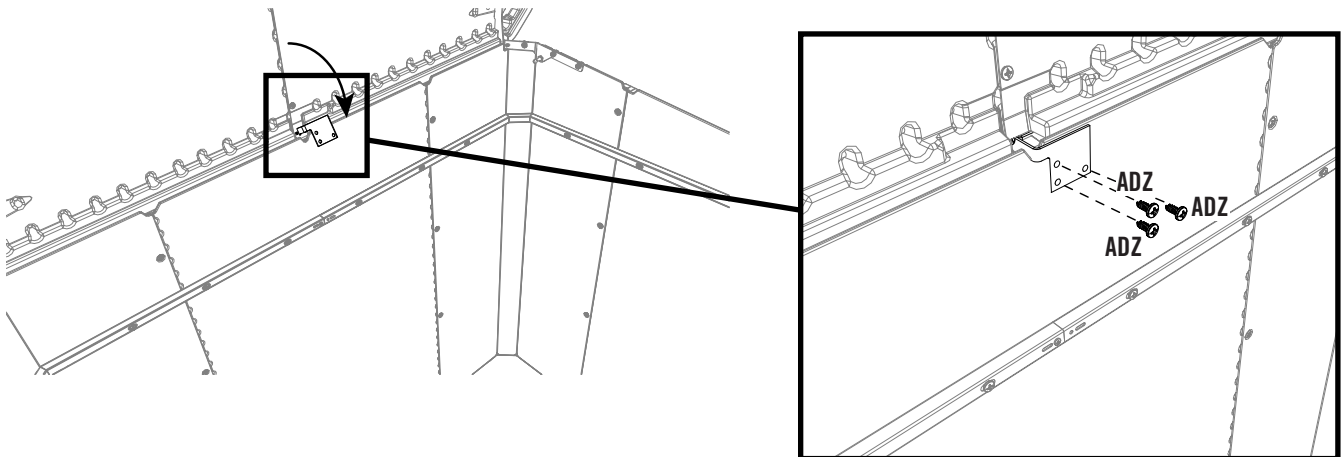

► SECTION 3 (CONTINUED) / SECTION 3 (SUITE) / SECCIÓN 3 (CONTINUACIÓN)

TOOLS & HARDWARE REQUIRED / OUTILS ET QUINCAILLERIE REQUIS / INSTRUMENTAL Y HERRAJE REQUERIDOS



3.20

- The ends of the **gas spring (HCC)** can be rotated to align them with the ball studs. **Snap the ends over the balls studs.**
- Tourner les extrémités du **ressort de gaz (HCC)** pour les aligner aux chevilles à roulement. **Emboîter les extrémités sur les chevilles.**
- Se puede girar los extremos del **resorte de gas (HCC)** para alinearlos con los pernos de articulación. **Encajar los extremos sobre los pernos.**

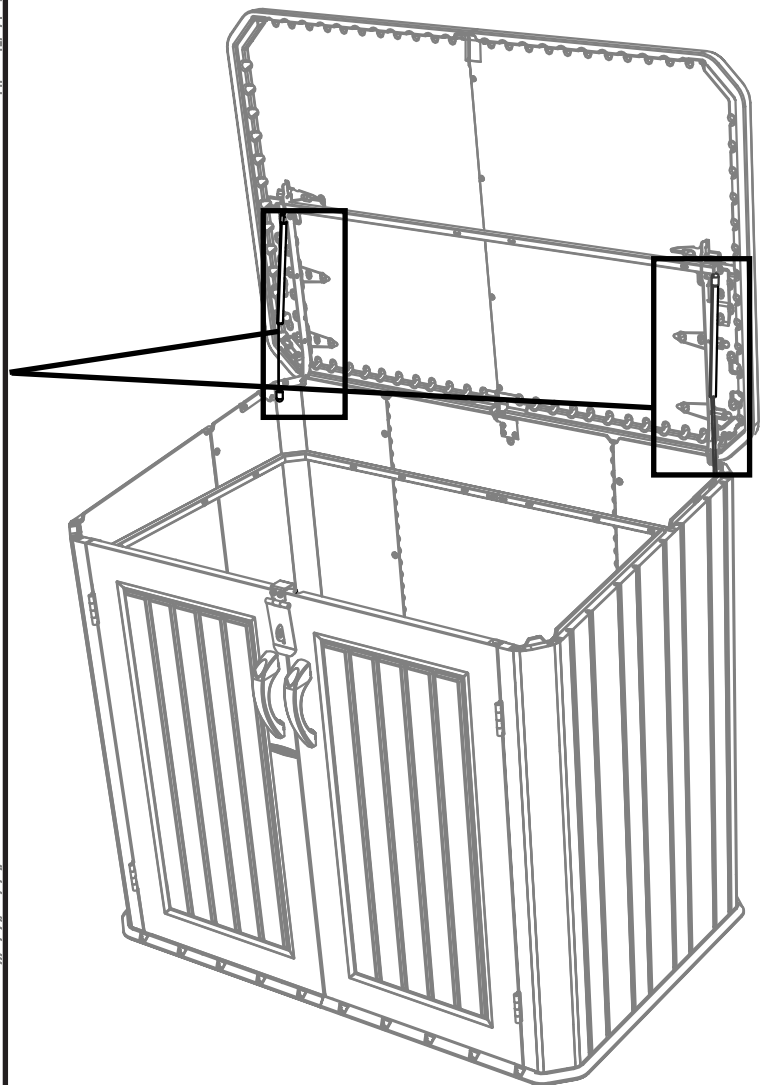
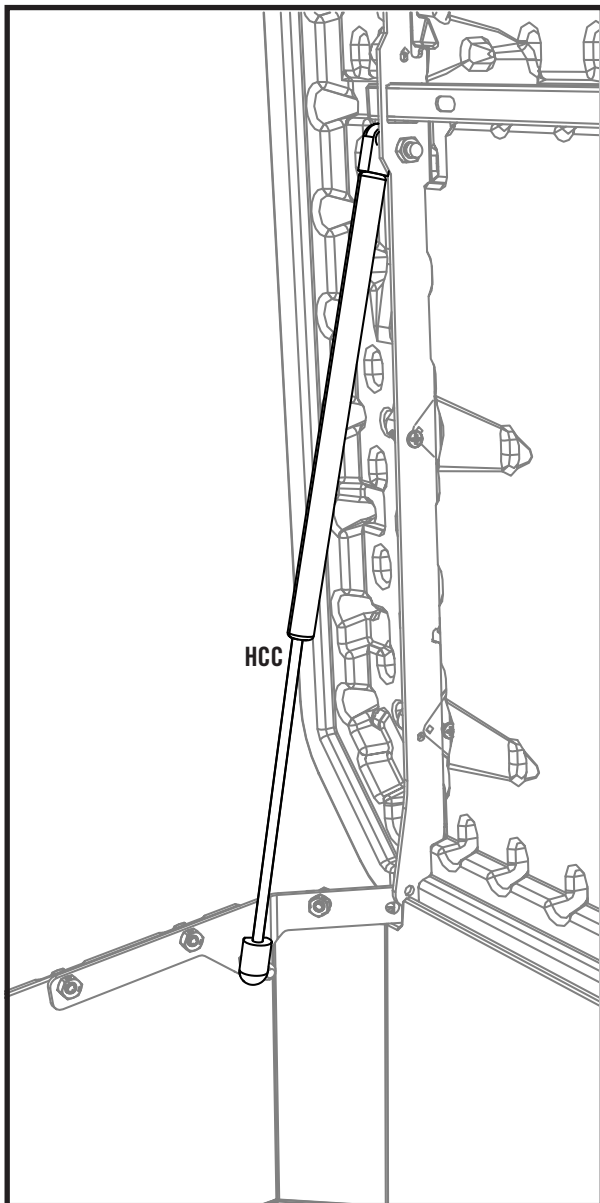

► SECTION 3 (CONTINUED) / SECTION 3 (SUITE) / SECCIÓN 3 (CONTINUACIÓN)

TOOLS & HARDWARE REQUIRED / OUTILS ET QUINCAILLERIE REQUIS / INSTRUMENTAL Y HERRAJE REQUERIDOS



3.21

- Loop one end of the **chain and hook (HCI)** around the crossbar on the lid. Clip the chain with the top end of the chain and hook. Attach the other end to the lid of a garbage can or recycling bin.
- Enrouler une extrémité de la **chaîne et le crochet (HCI)** autour de la barre verticale sur le couvercle. Attacher la chaîne à l'aide de l'extrémité supérieure de la chaîne et du crochet. Attacher l'autre extrémité sur le couvercle d'une poubelle ou un bac de recyclage.
- Enlazar un extremo de la **cadena y engancho (HCI)** alrededor de la barra en la tapa. Ajustar la cadena con el extremo de la parte de arriba de la cadena y engancho. Sujetar el otro extremo a la tapa de un contenedor de basura o reciclaje.

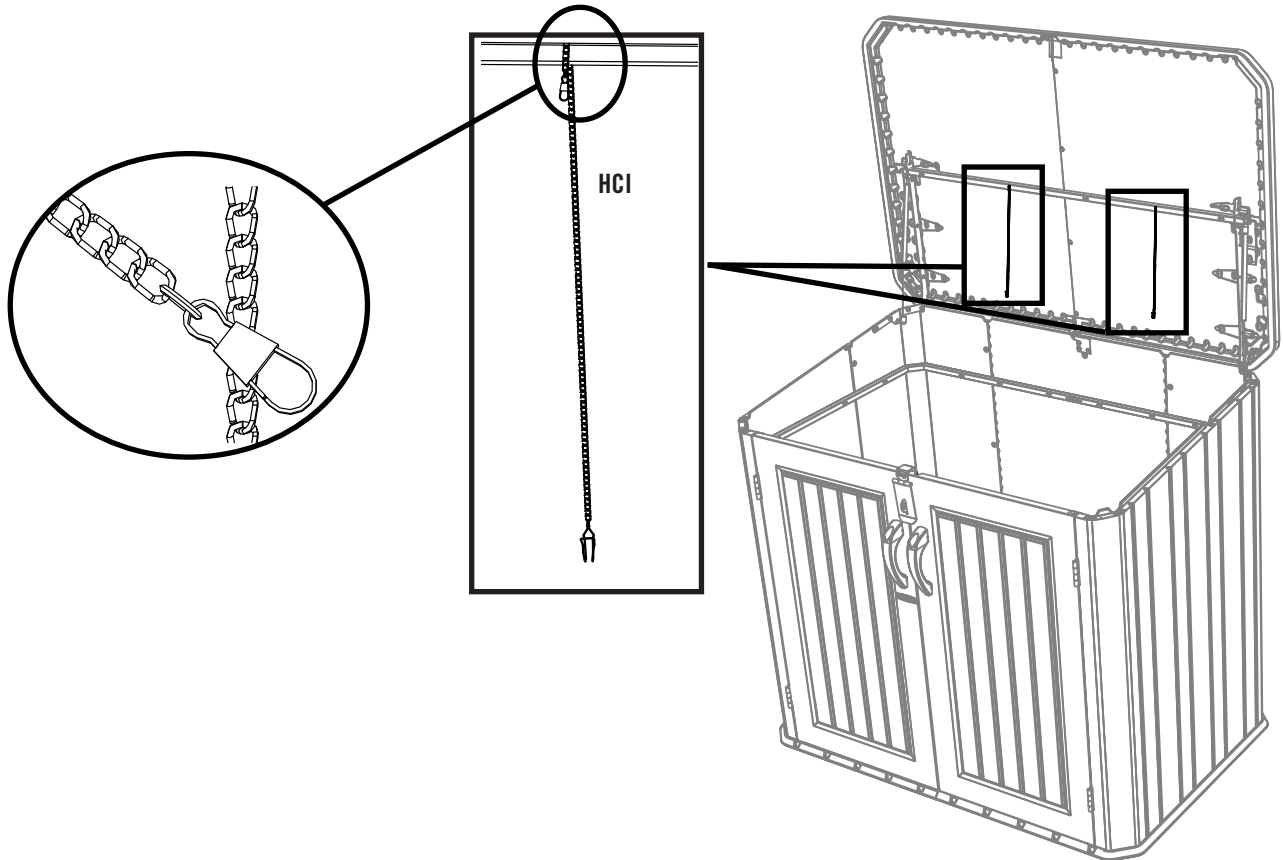

► SECTION 3 (CONTINUED) / SECTION 3 (SUITE) / SECCIÓN 3 (CONTINUACIÓN)

TOOLS & HARDWARE REQUIRED / OUTILS ET QUINCAILLERIE REQUIS / INSTRUMENTAL Y HERRAJE REQUERIDOS

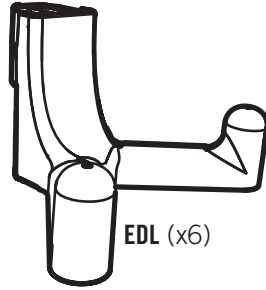

EDL (x6)

3.22

- Insert the six (6) **wall hooks (EDL)** into any of the notches in the wall panels (either side of the shed). Then push downward to lock them in place.
- Insérer les six (6) **crochets muraux (EDL)** dans les fentes des panneaux muraux (peu importe le côté de la remise). Pousser vers le bas pour les fixer en place.
- Insertar los seis (6) **ganchos murales (EDL)** en cualquiera de las muescas en los paneles murales (de cualquiera lado de la caseta). Después, presionar hacia abajo para fijarlos en su lugar.

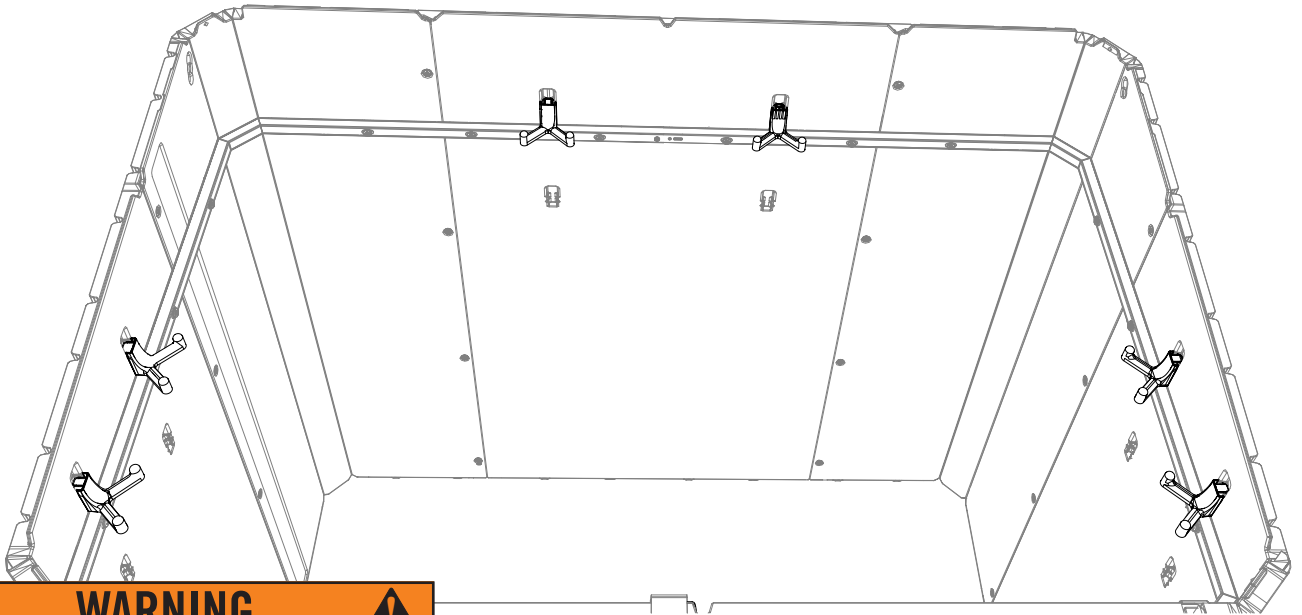

WARNING

The total weight on a wall hook should not exceed 7 lb (3,2 kg) nor more than 30 lb (14 kg) on a wall panel. Failure to follow this warning could result in property damage and/or personal injury.

AVERTISSEMENT

Le poids total sur un crochet mural ne devrait pas excéder ≈3,2 kg (7 lb) ou plus de ≈14 kg (30 lb) sur un panneau mural. Le non-respect de cet avertissement peut entraîner des dommages à la propriété et/ou des blessures graves.

ADVERTENCIA

El peso total en un gancho mural no debe exceder de 7 lb (3.2 kg) ni más de 30 lb (14 kg) en un panel mural. El no seguir esta advertencia puede resultar en daños a la propiedad y/o en lesiones graves personales.

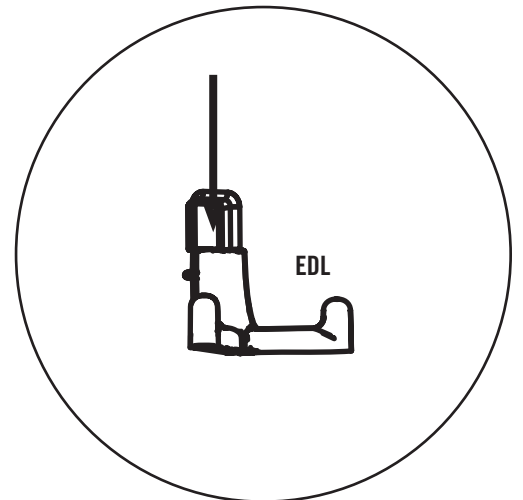



 WARNING / AVERTISSEMENT / ADVERTENCIA 	
<ul style="list-style-type: none">• Keep fingers free of hinges.• Do not climb in, on, or play around this product.	
<hr/>	
<ul style="list-style-type: none">• Garder les doigts loin des charnières.• Ne pas grimper, monter sur, ni jouer autour de ce produit.	
<hr/>	
<ul style="list-style-type: none">• Mantenga los dedos lejos de las bisagras.• No suba a, adentro, ni juegue alrededor de este producto.	1171470 B

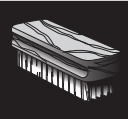

CLEANING & CARE

Congratulations on your Lifetime® product purchase. By following the instructions below, your new Lifetime product should provide you with years of service and enjoyment.

The polyethylene panels are stain and solvent resistant. Most stains can be removed using a mild soap and a soft-bristled brush. Abrasive cleaning materials may scratch the plastic and are not recommended. Repair scratches or rust spots on the metal by sanding the affected area lightly; using a rust preventative spray primer; and finally, spraying with a high-gloss spray enamel paint. Avoid placing a direct heat source on or near surfaces unless using a heat barrier.

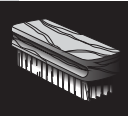

NETTOYAGE ET ENTRETIEN

Nous vous félicitons d'avoir acheté ce produit Lifetime®. En suivant les instructions ci-dessous, votre nouveau produit Lifetime devrait vous fournir des années de service et de plaisir.

Les murs et les étagères en polyéthylène sont résistants aux taches et solvants de nettoyage. Pour les nettoyer, se servir d'un savon doux et d'une brosse douce. Les produits abrasifs de nettoyage risquent d'égratigner le plastique et ne sont pas recommandés. Pour réparer les égratignures ou taches de rouille sur le métal, frotter légèrement l'endroit affecté au papier de verre, puis passer une couche de produit vaporisant préventif, et, enfin, vaporiser une peinture émail ultrabrillante. Éviter de placer une source de chaleur directe sur ou près des surfaces, ou les protéger à l'aide d'une protection contre la chaleur.



LIMPIEZA Y CUIDADO

Felicidades por la compra de su producto Lifetime®. Al seguir las siguientes instrucciones, su nuevo producto Lifetime le brindará años de servicio y satisfacción.

Los paneles de polietileno son resistentes a las manchas y solventes. La mayoría de las manchas puede removerse usando un jabón suave y un cepillo de cerdas suaves. Los materiales abrasivos para limpieza pueden rayar el plástico y no se recomiendan. Reparar rayones o manchas de óxido en el metal, lijando suavemente la parte afectada; usando un aerosol preventivo de óxido y finalmente, rociando con una pintura de esmalte brillante. Evitar poner una fuente de calor directa en o cerca de las superficies sin usar una barrera de calor.



REGISTER YOUR PRODUCT ONLINE AT WWW.LIFETIME.COM

At Lifetime®, we are committed to providing innovative and quality products. While registering, you will have the opportunity to give us your feedback. Your input is valuable to us.

- You can also opt in to receive new product notifications or promotions.
- In the unlikely event of a product recall or safety modification, your registration provides the information we need to notify you directly.
- Registration is fast, easy, and completely voluntary.

LIFETIME'S PROMISE TO YOU:

Maintaining your privacy is our long-standing policy at Lifetime®. And you can rest assured that Lifetime® will not sell or provide your personal data to other third parties, or allow them to use your personal data for their own purposes.

We invite you to read our privacy policy at www.lifetime.com

REGISTER today!



ENREGISTRER CE PRODUIT EN LIGNE À WWW.LIFETIME.COM

Chez Lifetime®, nous nous engageons à fournir des produits innovateurs de qualité. Lors de votre inscription, vous aurez l'occasion de nous faire parvenir vos commentaires. Votre opinion est importante pour nous.

- On peut également choisir de recevoir des avis ou des promotions dans le cadre de nouveaux produits.
- Dans l'éventualité improbable d'un rappel ou d'un avis de sécurité, l'inscription fournit les renseignements nécessaires nous permettant de communiquer avec vous.
- L'inscription est rapide, facile et complètement volontaire.

LA PROMESSE DE LIFETIME:

Conserver votre confidentialité est notre politique de longue date chez Lifetime®. Vous pouvez donc être rassuré par le fait que Lifetime® ne vendra pas ou ne fournira pas vos données personnelles à des tiers, et ne leur permettra pas d'utiliser vos données personnelles à leurs propres fins.

Nous vous invitons à lire notre politique de confidentialité à www.lifetime.com (en anglais seulement)

ENREGISTRER CE PRODUIT aujourd'hui!



REGISTRAR EL PRODUCTO EN LÍNEA EN WWW.LIFETIME.COM

En Lifetime®, estamos comprometidos a ofrecer productos innovadores y de calidad. Al registrarse, usted tendrá la oportunidad de darnos su retroalimentación. Su información es valiosa para nosotros.

- También puede optar por recibir nuestras notificaciones o promociones.
- En el caso improbable de que el producto deba ser retirado del mercado o que sufra alguna modificación, su registro provee la información que necesitamos para notificarle directamente.
- El registro es rápido, fácil y completamente voluntario.

LA PROMESA DE LIFETIME® PARA USTED:

Mantener privacidad es nuestra política permanente en Lifetime®. Y puede estar seguro que Lifetime® no venderá ni dará datos personales a terceros, ni les permitirá usar datos personales para sus propios fines.

Lo invitamos a leer nuestra política de privacidad en www.lifetime.com (sólo en inglés)

¡REGISTRARSE hoy mismo!



10-YEAR LIMITED FACTORY WARRANTY

THE MANUFACTURER RESERVES THE RIGHT TO MAKE SUBSTITUTIONS TO WARRANTY CLAIMS IF PARTS ARE UNAVAILABLE OR OBSOLETE.

1. Lifetime Horizontal Sheds are warranted to the original purchaser to be free from defects in material or workmanship for a period of 10 years from the date of original retail purchase. The word “defects” is defined as imperfections that impair the use of the product. Defects resulting from misuse, abuse or negligence will void this warranty. This warranty does not cover defects due to improper installation, alteration or accident. Lifetime recommends that no modifications be made to this product. This warranty does not cover damage caused by vandalism, rusting, “acts of nature”, natural disasters, normal wear and tear, or any other event beyond the control of the manufacturer.
2. This warranty is nontransferable and is expressly limited to the repair or replacement of defective Horizontal Sheds. If the product is defective within the terms of this warranty, Lifetime Products, Inc. will repair or replace defective parts at no cost to the purchaser. Shipping charges to and from the factory or distribution center are not covered and are the responsibility of the purchaser. Labor charges and related expenses for removal, installation or replacement of the Horizontal Sheds or its components are not covered under this warranty.
3. This warranty does not cover scratching, scuffing, or other cosmetic damage of the product that may result from normal usage. In addition, defects resulting from intentional damage, negligence, or unreasonable use will void this warranty/ are not covered by this warranty.
4. Liability for incidental or consequential damages is excluded to the extent permitted by law. All merchandise is sold on this condition, and no representative of the company may waive or change this policy.
5. This product is not intended for institutional or commercial use; Lifetime Products, Inc. does not assume any liability for such use. Institutional or commercial use will void the warranty.
6. Our goods come with guarantees that cannot be excluded under the Australian Consumer Law. You are entitled to a replacement or refund for a major failure and for compensation for any other reasonably foreseeable loss or damage. You are also entitled to have the goods repaired or replaced if the goods fail to be of acceptable quality and the failure does not amount to a major failure.
7. This warranty is expressly in lieu of all other warranties, expressed or implied, including warranties of merchantability or fitness for use to extent permitted by Federal and state law. Neither Lifetime Products, Inc., nor any representative assumes any other liability in connection with this product. This warranty gives you specific legal rights, and you may also have other rights which vary from state to state.

ALL WARRANTY CLAIMS MUST BE ACCOMPANIED BY A SALES RECEIPT.

REPORT PRODUCT DEFECTS IN WRITING TO:

Lifetime Products, Inc., PO Box 160010 Clearfield, UT 84016-0010
or call 1-800-225-3865 (U.S.A. and Canada) M-F 7 a.m. to 5 p.m. (MST).

For online warranty claims, please visit: www.lifetime.com/warranty

Warranty Department: (800) 225-3865 M-F 7 a.m. to 5 p.m. Mountain Standard Time (MST).

FOR INTERNATIONAL WARRANTY CLAIMS:

All warranty claims must be accompanied by a sales receipt. Report all warranty claims in writing to your regional sales support representative. Please include your dated sales receipt and photographs of damaged parts. To identify the representative for your region, please visit: www.lifetime.com/international



www.lifetime.com



GARANTIE LIMITÉE DE 10 ANS

LE FABRICANT RÉSERVE LE DROIT DE FAIRE DES SUBSTITUTIONS EN CAS DE RECOURS EN GARANTIE SI LES PIÈCES NE SONT PAS DISPONIBLES OR SONT OBSOLÈTES

1. Lifetime garantit à l'acheteur d'origine ses niches contre tout défaut de matériel ou de fabrication pour une période de 10 ans à compter de la date d'achat. On entend par « défaut » une imperfection qui nuit à l'utilisation du produit. Tout défaut découlant d'une mauvaise utilisation, d'un abus ou d'une négligence a pour effet d'annuler cette garantie. Cette garantie ne couvre pas les défauts attribuables à une installation inadéquate, une altération ou un accident. Lifetime recommande de ne pas apporter de modifications à ce produit. Cette garantie ne couvre pas les dommages causés par le vandalisme, la corrosion par la rouille, les cas de « force majeure », les catastrophes naturelles, la détérioration et l'usure normales et tout autre événement indépendant de la volonté du fabricant.

2. Cette garantie n'est pas transférable et se limite expressément à la réparation ou au remplacement d'une l'abri défectueuse. Si le produit est défectueux au sens de cette garantie, Lifetime Products, Inc. réparera ou remplacera les pièces défectueuses sans frais pour l'acheteur. Les frais d'expédition en partance ou en provenance de l'usine ou du centre de distribution ne sont pas couverts et incombent à l'acheteur. Les coûts relatifs à la main-d'œuvre et les autres frais liés au retrait, à l'installation ou au remplacement de la l'abri ou de ses composants ne sont pas couverts par cette garantie.

3. Cette garantie ne couvre pas les rayures, les égratignures ou autres dommages esthétiques du produit découlant d'un usage normal. De plus, tout défaut découlant d'un dommage volontaire, de négligence ou d'un usage déraisonnable annule cette garantie et n'est pas couvert par cette garantie.

4. Dans la mesure permise par la loi, la société n'est pas responsable des dommages indirects ou accessoires. Toute marchandise est vendue à cette condition et aucun représentant de la société ne peut renoncer à l'application de cette politique ou la modifier.

5. Ce produit n'est pas prévu pour l'usage institutionnel ni commercial; Lifetime Products, Inc. n'assume aucune responsabilité pour tel usage. L'utilisation institutionnelle ou commerciale annulera cette garantie.

6. Nos articles sont offerts avec des garanties qui ne peuvent connaître d'exclusions au regard de la loi australienne sur la protection des consommateurs. Vous avez droit au remplacement ou au remboursement en cas de défaillance majeure de votre article ainsi qu'à une compensation en cas de perte ou de dommage prévisible. Vous avez aussi droit à la réparation ou au remplacement de l'article s'il n'est pas d'une qualité acceptable et que la défaillance n'est pas majeure.

7. Cette garantie remplace expressément toutes autres garanties, expresses ou tacites, y compris les garanties de commercialisation ou d'adaptation à un but particulier dans la mesure permise par les lois fédérales et des états. Ni Lifetime Products, Inc. ni aucun de ses représentants n'assume aucune autre responsabilité concernant ce produit. Cette garantie vous accorde des droits particuliers, et vous aurai peut-être d'autres droites qui varient d'un état à l'autre.

TOUTE RÉCLAMATION EN VERTU DE LA GARANTIE DOIT ÊTRE ACCOMPAGNÉE D'UN REÇU DE VENTE.

FAIRE PARVENIR UN RAPPORT PAR ÉCRIT DE DÉFECTUOSITÉ DU PRODUIT A :

Lifetime Products, Inc., PO Box 160010 Clearfield, UT 84016-0010

ou appelez-nous au 1.800.225.3865 (États-Unis et Canada) lundi à vendredi 0700 - 1700 (HNR)

Pour effectuer en ligne une réclamation sous garantie, consultez cette adresse : www.lifetime.com/warranty
Service de la garantie : (800) 225-3865 lundi au vendredi 7 h à 17 h heure normale des Rocheuses (HNR).

POUR RECOURS EN GARANTIE INTERNATIONAUX:

Tous les recours en garantie doivent être accompagnés du reçu de vente. Faire parvenir un rapport par écrit de défectuosité du produit à votre représentant régional de ventes. Veuillez inclure votre reçu de vente daté et photographies des pièces endommagées. Pour identifier votre représentant régional, visitez www.lifetime.com/international



www.lifetime.com



GARANTÍA DE FÁBRICA LIMITADA POR 10 AÑOS

EL FABRICANTE SE RESERVA EL DERECHO DE HACER SUSTITUCIONES EN LOS ELEMENTOS REEMPLAZADOS BAJO GARANTÍA SI LAS PIEZAS NO ESTÁN DISPONIBLES O SON OBSOLETAS.

1. El comprador original recibe una garantía de que los casetas/cobertizos de almacenamiento de Lifetime están libres de defectos de material o mano de obra durante un período de 10 años a partir de la fecha de compra original al por menor. La palabra “defectos” se define como imperfección que imposibilita el uso del producto. Los defectos ocasionados por el mal uso, el abuso o la negligencia anularán esta garantía. Esta garantía no cubre los defectos debidos a una instalación incorrecta, una alteración o un accidente. Lifetime recomienda que no se realicen modificaciones en este producto. Esta garantía no cubre los daños causados por vandalismo, oxidación, “actos de la naturaleza”, desastres naturales, desgaste normal o cualquier otro evento fuera del control del fabricante.
2. Esta garantía no es transferible y se limita expresamente a la reparación o el reemplazo de los casetas/cobertizos de almacenamiento defectuosas. Si el producto resulta defectuoso dentro de los términos de esta garantía, Lifetime Products, Inc. reparará o reemplazará las piezas defectuosas sin costo alguno para el comprador. Los gastos de envío hacia y desde la fábrica o el centro de distribución no están cubiertos y son la responsabilidad del comprador. La mano de obra y los gastos relacionados por la remoción, la instalación o la sustitución o sus componentes no están cubiertos por esta garantía.
3. Esta garantía no cubre los rayones, los raspones ni otros daños superficiales del producto que pueden resultar del uso normal. Asimismo, los defectos resultantes de daños intencionales, negligencia o uso indebido anularán o no están cubiertos por esta garantía.
4. Se excluye la responsabilidad por daños imprevistos os casetas/cobertizos de almacenamiento derivados en la medida en que lo permita la ley. Toda la mercancía se vende bajo estas condiciones y ningún representante de la empresa puede renunciar a ni cambiar esta política.
5. Este producto no está pensado para el uso institucional ni comercial; Lifetime Products, Inc. no asume ninguna otra responsabilidad en conexión con este producto. El uso institucional o comercial invalidará la garantía.
6. Nuestros productos vienen con garantías que no se pueden excluir bajo la Ley del consumidor de Australia. Ustedes están autorizados para reemplazarlos u otorgar una devolución o reembolso en caso de falla mayor y en compensación por cualquier otra falla o daño previsible. También, están autorizados para hacer reparar los productos o reemplazarlos si éstos no cumplen con una calidad aceptable y si la falla no es motivo de una deficiencia mayor.
7. Esta garantía se otorga en reemplazo expreso de toda otra garantía, expresa o implícita, incluidas las garantías de comercialización o adaptación para el uso en la medida permitida por las leyes federales y estatales. Ni Lifetime Products, Inc., ni ninguno de sus representantes asume ninguna otra responsabilidad en conexión con este producto. Esta garantía le otorga derechos legales específicos, y usted puede tener otros derechos que varían de estado a estado (o de una provincia a otra, según corresponda en Canadá).

TODOS LOS RECLAMOS DE GARANTÍA DEBEN ESTAR ACOMPAÑADOS POR UN RECIBO DE COMPRA.

INFORME POR ESCRITO LOS DEFECTOS EN EL PRODUCTO A:

Por favor, incluya el recibo de compra fechado y fotografías de las piezas dañadas.

Lifetime Products, Inc., PO Box 160010 Clearfield, UT 84016-0010,

o llame al 1.800.225.3865 (E.U.A. y Canadá) de lunes a viernes de 7:00 h–17:00 h (Hora de las Montañas)

Para realizar reclamos de garantía por internet, visite www.lifetime.com/warranty.

Departamento de Garantías: (800) 225-3865 L-V de 7 a. m. a 5 p. m. Zona horaria de la montaña (Mountain Standard Time, MST).

PARA RECLAMOS DE GARANTÍA INTERNACIONALES:

Todos los reclamos de garantía deben estar acompañados por un recibo de compra. Informe por escrito todos los reclamos de garantía a su representante regional de ventas. Favor de incluir su recibo de compra fechado y fotografías de las piezas dañadas.

Para identificar el representante de su región, visite www.lifetime.com/international



www.lifetime.com



NOTES / REMARQUES / NOTAS

A large, empty white rectangular area intended for writing notes or remarks.



NOTES / REMARQUES / NOTAS

A large, empty white rectangular area intended for writing notes or remarks.





IMPORT INFORMATION / IMPORTATIONS / INFORMACIÓN DE IMPORTACIONES

Distributed by:
Costco Wholesale Corporation
P.O. Box 34535
Seattle, WA 98124-1535
USA
1-800-774-2678
www.costco.com

Costco Wholesale Canada Ltd.*
415 W. Hunt Club Road
Ottawa, Ontario
K2E 1C5, Canada
1-800-463-3783
www.costco.ca
*faisant affaire au Québec sous
le nom les Entrepôts Costco

Costco Wholesale UK Ltd /
Costco Online UK Ltd
Hartspring Lane
Watford, Herts
WD25 8JS
United Kingdom
01923 213113
www.costco.co.uk

Costco Wholesale Japan Ltd.
2 Kakuchi, 2 Gaiku,
Kaneda-Nishi
361 Urigura, Kisarazu shi
Chiba, 292-0007 Japan
0570-200-800
www.costco.co.jp

Costco Wholesale Spain S.L.U.
Polígono Empresarial Los Gavilanes
C/ Agustín de Betancourt, 17
28906 Getafe (Madrid) España
NIF: B86509460
900 111 155
www.costco.es

Costco Wholesale Iceland ehf.
Kauptún 3-7, 210 Gardabaer
Iceland
www.costco.is

Costco Wholesale Korea, Ltd.
40, Iljik-ro
Gwangmyeong-si
Gyeonggi-do, 14347, Korea
1899-9900
www.costco.co.kr

Importado por:
Importadora Primex S.A. de C.V.
Blvd. Magnocentro No. 4
San Fernando La Herradura
Huixquilucan, Estado de México
C.P. 52765
RFC: IPR-930907-S70
(55)-5246-5500
www.costco.com.mx

Costco Wholesale Australia Pty Ltd
17-21 Parramatta Road
Lidcombe NSW 2141
Australia
www.costco.com.au

Costco Wholesale New Zealand Limited
2 Gunton Drive
Westgate
Auckland 0814
New Zealand
www.costco.co.nz

Costco (China) Investment Co., Ltd.
Room 1003, Block 2, 2388 Xiupu Road,
Pudong New Area, Shanghai
China 201315
+86-21-6257-7065

Costco France
1 avenue de Bréhat
91140 Villebon-sur-Yvette
France
01 80 45 01 10
www.costco.fr

Costco Wholesale Sweden AB
Box 614
114 11 Stockholm
Sweden
www.costco.se

Made in Vietnam
Fabriqué au Vietnam
Hecho en Vietnam

ENHANCE YOUR LIFETIME® PURCHASE BY ADDING ACCESSORIES OR OTHER GREAT PRODUCTS

To purchase accessories or other Lifetime® products, visit us at:

www.lifetime.com

Or call 1-800-424-3865

7:00 am–5:00 pm (M–F) MST and 9:00 am–1:00 pm Saturday MST

AMÉLIORER VOTRE ACHAT LIFETIME® EN AJOUTANT DES ACCESSOIRES OU D'AUTRES PRODUITS

Pour acheter des accessoires ou d'autres produits Lifetime®, nous rendre visite à :

www.lifetime.com

Ou composer le 1-800-424-3865

Du lundi au vendredi 7 h – 17 h (HNR) et samedi 9 h – 13 h (HNR)

MEJORAR SU COMPRA LIFETIME® Y AÑADIR ACCESORIOS U OTROS PRODUCTOS EXCELENTES

Para comprar accesorios u otros productos Lifetime® EUA, visitarnos en:

www.lifetime.com

O marcar al 1-800-424-3865

De lunes hasta viernes 7:00 h–17:00 h (HNR) y sábado 9:00 h–13:00 h (HNR)

