

Leather Power Reclining Sectional with Power Headrests  
Canapé inclinable électrique en cuir avec appuie-têtes motorisés  
Sofá seccional reclinable de piel con sistema eléctrico y cabeceras eléctricas

Assembly and Care Instructions  
Instructions de montage et d'entretien  
Instrucciones de ensamble y cuidado

TM / MC / MR



**ORIGINAL INSTRUCTIONS**  
**TRADUCTION DE LA NOTICE ORIGINALE**  
**TRADUCCIÓN DE LA INSTRUCCIÓN ORIGINAL**



ITM. / ART. 385322

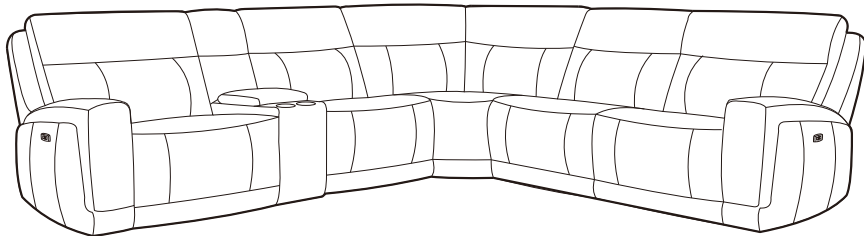

**IMPORTANT, RETAIN FOR FUTURE REFERENCE : READ CAREFULLY**  
**IMPORTANT, À CONSERVER POUR DE FUTURS BESOINS DE RÉFÉRENCE : À LIRE SOIGNEUSEMENT**  
**IMPORTANTE: CONSERVE PARA FUTURA REFERENCIA. LEA CUIDADOSAMENTE**

Thank you for your purchase! If you encounter a problem, PLEASE DO NOT RETURN THIS ITEM.  
Contact us at [costcoservice@gilmancreek.com](mailto:costcoservice@gilmancreek.com) or (888)509-5381  
Merci pour votre achat! Si vous rencontrez un problème, VEUILLEZ NE PAS RETOURNER CET ARTICLE.  
Contactez-nous à [costcoservice@gilmancreek.com](mailto:costcoservice@gilmancreek.com) ou (888)509-5381  
¡Gracias por la compra! Si encuentra un problema, POR FAVOR NO DEVUELVA ESTE ARTÍCULO.  
Contáctenos en [costcoservice@gilmancreek.com](mailto:costcoservice@gilmancreek.com) o (888)509-5381. Teléfono no válido en México.  
305 W High Ave. Ste. 1006 High Point, NC 27260 [www.gilmancreek.com](http://www.gilmancreek.com)

1 MADE IN CHINA / FABRIQUÉ EN CHINE / HECHO EN CHINA

# WARNING / AVERTISSEMENT / ADVERTENCIA

ITM. / ART. 385322

**Read the manual completely before operating the machine!**

**Lisez attentivement le manuel avant d'utiliser la machine!**

**¡Lea el manual completamente antes de operar la máquina!**

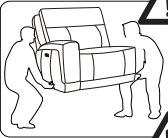

- We strongly recommend 2 people for handling and assembly.
- Nous recommandons vivement que deux personnes se chargent de le manipuler et de l'assembler.
- Recomendamos encarecidamente que sean dos personas las que lo manipulen y monten.

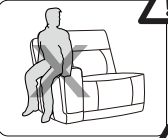

- Caution: Do not sit on top of the chair arm.
- Attention: Ne vous asseyez pas sur les accoudoirs du fauteuil.
- Precaución: No se siente encima de los reposabrazos de la silla.



- Caution: Do not sit on top of the chair.
- Attention: Ne vous asseyez pas sur le dessus de la chaise.
- Precaución: No se siente encima de la silla.

Electronic instruction can be downloaded at [www.gilmancreek.com](http://www.gilmancreek.com).

Les instructions électroniques peuvent être téléchargées à l'adresse [www.gilmancreek.com](http://www.gilmancreek.com).

Las instrucciones electrónicas pueden descargarse en [www.gilmancreek.com](http://www.gilmancreek.com)

## WARNING/AVERTISSEMENT/ ADVERTENCIA



· This sofa can be used by children aged from 8 years and above and persons with reduced physical, sensory or mental capabilities or lack of experience and knowledge if they have been given supervision or instruction concerning use of the sofa in a safe way and understand the hazards involved.

- Children shall not play with the sofa.
- Cleaning and user maintenance shall not be made by children without supervision.
- If the supply cord is damaged, it must be replaced by a special cord or assembly available from the manufacturer or its service agent.
- Disconnect the supply when carrying out maintenance and cleaning.
- Examine the sofa frequently for signs of wear or damage. If there are such signs or if the sofa has been misused or does not work, contact the supplier for further information.
- Do not allow children to play with fixed controls.
- When operating a switch that initiates and maintains the movement of the furniture or terminates the movement of the furniture or causes a change of the direction of the movement of the furniture, make sure people, pets, and animals are at a safe distance.
- The placement of sofa needs to avoid the danger of pinching with other furniture.

· Before operation, users must undergo professional training and ensure safe operation before they can be used for sofa assembly. Operation by untrained personnel is prohibited. The sofa is only to be used with the power supply unit provided with the appliance.

- This sofa should be used after the whole set is assembled correctly and completely. It is forbidden to use the separate unit separately, which will bring additional and unexpected risks.
- The turning and headrest motors must not be adjusted at the same time.
- Before using our products with an incorporated mechanism, check whether mechanism is restrained by a plastic strap. If the strap is applied, it must be cut.
- Do not allow children to play with the mechanism.
- The mechanism must only be used when the person is correctly seated.
- If the mechanism produces squeaks when in operation, lightly lubricate the springs, the hinges and all the joints using normal spray-on lubricants available on the market.
- The operating method to be followed in the event of accident or breakdown, make sure the power is off when removing obstacles.

1. Check the adaptor and see if it has power.
2. After the transformer is powered on, find a switch socket to power on.
3. Check the connection between the transformer and the motor.



- Ce canapé peut être utilisé par des enfants âgés de 8 ans et plus et les personnes ayant des capacités physiques, sensorielles ou mentales ou le manque d'expérience et de connaissances si elles ont été supervisées ou instructions concernant l'utilisation du canapé d'une manière sûre et comprendre les risques impliqué.
  - Les enfants ne doivent pas jouer avec le canapé.
  - Le nettoyage et l'entretien par l'utilisateur ne doivent pas être effectués par des enfants sans surveillance.
  - Si le câble d'alimentation est endommagé, il doit être remplacé par un câble ou un ensemble spécial disponible auprès du fabricant ou de son service après vente.
  - Couper l'alimentation électrique lors de l'entretien et du nettoyage.
  - Examinez fréquemment le canapé pour détecter tout signe d'usure ou de dommage. S'il y a de tels signes ou si le canapé a été mal utilisé ou ne fonctionne pas, contactez le fournisseur pour plus d'informations.
  - Les enfants ne sont pas autorisés à jouer avec les dispositifs de contrôle fixes.
  - Lorsque vous activez un interrupteur qui initie et maintient le mouvement du meuble ou interrompt le mouvement du meuble ou provoque un changement de direction du mouvement du meuble, assurez-vous que les personnes, les animaux domestiques et les animaux sont à une distance de sécurité.
  - Le placement du canapé doit éviter le risque de pincement avec d'autres meubles..
- Avant l'utilisation, les utilisateurs doivent suivre une formation professionnelle et assurer un fonctionnement sûr avant de pouvoir être utilisés pour l'assemblage du canapé. L'utilisation par du personnel non formé est interdite. Le canapé ne doit être utilisé qu'avec le bloc d'alimentation fourni avec l'appareil.
  - Ce canapé ne doit être utilisé qu'après que l'ensemble entier ait été assemblé correctement et complètement. Il est interdit d'utiliser les éléments séparément, ce qui entraînerait des risques supplémentaires et inattendus.
  - Les moteurs d'inclinaison et d'appui-tête ne doivent pas être réglés en même temps.
  - Avant d'utiliser nos produits avec un mécanisme incorporé, vérifiez s'il est retenu par une attache de en plastique avant de l' utiliser. Le cas échéant, couper l' attache.
  - Ne pas laisser les enfants jouer avec le mécanisme.
  - Le mécanisme ne doit être utilisé que lorsque la personne est correctement assise.
  - Lubrifier légèrement les ressorts, les charnières et toutes les articulations en utilisant des lubrifiants en aérosol disponibles dans le commerce, si le mécanisme produit des grincements lorsqu'il fonctionne.
  - Méthode de fonctionnement à suivre en cas d'accident ou de panne, assurez-vous que l'alimentation est coupée lors de la suppression des obstacles.
1. Vérifiez l'adaptateur et vérifiez s'il est sous tension.
  2. Une fois l'adaptateur sous tension, recherchez une prise de commutateur pour mettre sous tension.
  3. Vérifiez la connexion entre l'adaptateur et le moteur.



• Este sofá puede ser utilizado por niños de 8 años o más y las personas con discapacidad física, sensorial o mental o la falta de experiencia y conocimiento, si se les ha dado la supervisión o instrucciones relativas al uso del sofá de una manera segura y comprenda los peligros involucrados.

- Los niños no deben jugar con el sofá.
- Los niños no deben realizar la limpieza y el mantenimiento sin supervisión.
- Si el cable de alimentación está dañado, debe ser reemplazado por un cable especial o conjunto disponible del fabricante o su agente de servicio.
- Desconecte el suministro cuando realice tareas de mantenimiento y limpieza.
- Examine el sofá con frecuencia para detectar signos de desgaste o daños. Si existen tales letreros o si el sofá se ha utilizado incorrectamente o no funciona, comuníquese con el proveedor para obtener más información.
- No permita que los niños jueguen con controles fijos.
- Cuando se acciona un interruptor que inicia y mantiene el movimiento del mueble o interrumpe el movimiento del mueble o provoca un cambio en la dirección del movimiento del mueble, asegúrese de que haya personas, mascotas y animales a una distancia segura.
- La colocación del sofá debe evitar el peligro de pellizcos con otros muebles.

• Antes de la operación, los usuarios deben recibir capacitación profesional y garantizar un funcionamiento seguro antes de que puedan usarse para ensamblar sofás. Se prohíbe la operación por parte de personal no capacitado. El sofá solo debe utilizarse con la fuente de alimentación suministrada con el aparato.

- Este sofá debe usarse después de que todo el conjunto esté ensamblado correctamente y completamente. ¡Está prohibido usar la unidad separada por separado, lo que traerá riesgos adicionales e inesperados.
- Los motores de giro y reposacabezas no deben ajustarse al mismo tiempo.
- Antes de utilizar nuestros productos con un mecanismo incorporado, compruebe si el mecanismo está restringido por una correa de plástico. Si se ha aplicado la correa, se debe cortar.
- No permita que los niños jueguen con el mecanismo.
- El mecanismo sólo se debe utilizar cuando la persona está sentada correctamente.
- Lubrique ligeramente los muelles, las bisagras y todas las juntas utilizando pulverización de lubricantes comunes, si el mecanismo chirridos cuando está en funcionamiento.
- El método de operación a seguir en caso de accidente o fallo, asegúrese de que la energía esté apagada al eliminar obstáculos.

1. Verifique el adaptador y vea si tiene energía.
2. Después de encender el adaptador, busque un enchufe para encenderlo.
3. Compruebe la conexión entre el adaptador y el motor.

Pinch hazard warning  
Avertissement risque de pincement  
Advertencia de peligro de pellizco

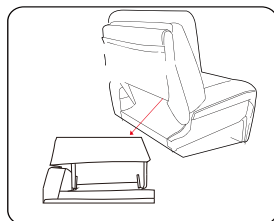
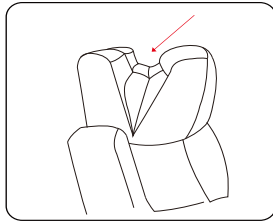
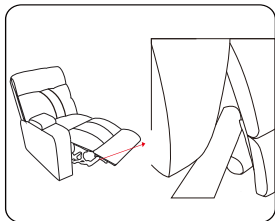

Use caution to avoid pinching hand when attaching the back to the seat frame.  
Before closing footrest ensure the area below is clear to avoid injury to children and pets.  
Keep area behind adjustable headrest clear to avoid pinch hazard.

Faites attention à ne pas vous pincer la main lorsque vous fixez le dossier au cadre du siège.  
Avant de fermer le repose-pieds, assurez-vous que la zone située en dessous est dégagée pour éviter que les enfants et les animaux domestiques ne se blessent.  
Veillez à ce que la zone située derrière l'appui-tête réglable soit dégagée pour éviter tout risque de pincement.

Tenga cuidado para evitar pellizcarse la mano al fijar el respaldo al marco del asiento.  
Antes de cerrar el reposapiés, asegúrese de que la zona de abajo esté despejada para evitar que los niños y los animales domésticos se lesionen.  
Mantenga despejada la zona de detrás del reposacabezas ajustable para evitar el riesgo de pellizco.



For indoor use only!

### DISPOSAL

This product complies with Directive 2012/19/EC. The symbol representing the crossed out waste bin on the appliance indicates that the product, at the end of its useful life, must be treated separately from domestic waste. It must be taken to a recycling centre for electrical and electronic appliances or turned into the point of sale when purchasing a new equivalent appliance.



The user is responsible for taking the appliance to the recycling centre at the end of its life, under penalty of the sanctions established by the current legislation on waste handling. Correct collection and delivery of the no-longer used appliance to a recycling centre for treatment and environmentally-compatible disposal helps avoid negative impacts on the environment and public health, and permits recycling of the materials from which the product is made. For more detailed information regarding the available collection systems, contact the local refuse centre or the shop where the product was purchased. The manufacturer and importers comply with their responsibility for recycling, treating and environmentally compatible disposal of waste both directly and in a collective system.



À usage intérieur seulement!

### Mise au rebut

Ce produit est conforme à la directive 2012/19 / CE. Le symbole représentant la poubelle barrée sur l'appareil indique que le produit, en fin de vie sa vie utile, doit être traité séparément des déchets ménagers. Il doit être déposé dans un centre de recyclage des appareils électriques et électroniques ou rapporté en point de vente lors de l'achat d'un nouvel appareil équivalent.



L'utilisateur est tenu de ramener l'appareil en fin de vie au centre de recyclage, sous peine des sanctions prévues par la législation en vigueur sur la gestion des déchets. La collecte ou le dépôt de l'appareil qui n'est plus utilisé dans un centre de recyclage pour un traitement et une élimination respectueuse de l'environnement aide à éviter les impacts négatifs sur l'environnement et la santé publique, et permettent le recyclage des matériaux à partir desquels le produit est fabriqué. Pour des informations plus détaillées sur les systèmes de collecte disponibles, contactez le centre de collecte local ou le magasin où le produit a été acheté. Le fabricant et les importateurs s'acquittent de leur responsabilité en matière de recyclage, de traitement et d'élimination des déchets compatible avec l'environnement directement ou dans un système collectif.



¡Para uso en interiores solamente!

## DISPOSICIÓN

Este producto cumple con la Directiva 2012/19 / CE.

El símbolo que representa el contenedor de basura tachado en el aparato indica que el producto, al final de su vida útil, debe tratarse por separado de los desechos domésticos. Debe ser llevado a un centro de reciclaje de aparatos eléctricos y electrónicos o convertido en el punto de venta al comprar un nuevo aparato equivalente.



El usuario es responsable de llevar el aparato al centro de reciclaje al final de su vida útil, bajo pena de las sanciones establecidas por la legislación vigente sobre el manejo de residuos.

La recolección y entrega correcta del electrodoméstico que ya no se usa a un centro de reciclaje para tratamiento y eliminación compatible con el medio ambiente ayuda a evitar impactos negativos en el medio ambiente y la salud pública, y permite el reciclaje de los materiales de los que está hecho el producto.

Para obtener información más detallada sobre los sistemas de recolección disponibles, comuníquese con el centro local de desperdicios o la tienda donde compró el producto. El fabricante y los importadores cumplen con su responsabilidad de reciclar, tratar y eliminar los desechos ambientalmente compatibles, tanto directamente como en un sistema colectivo.

To prevent the sofa from tipping over, the most suitable sofa installation distance from the wall: 15cm / 5.9in / 5.9po. The length of power cable connected to USB: within 2m / 6.5ft.

Pour éviter que le canapé ne bascule, la distance d'installation du canapé la plus appropriée par rapport au mur: 15cm / 5.9in / 5.9po.  
La longueur du câble d'alimentation connecté à USB: dans les 2m / 6.5ft.

Para evitar que el sofá se vuelque, la distancia de instalación del sofá más adecuada desde la pared: 15cm / 5.9in / 5.9po.  
La longitud del cable de alimentación conectado a USB: dentro de 2m / 6.5ft.

Sofas over 18kg / 39.6lb require 2 people to carry.  
Les canapés de plus de 18kg / 39.6lb nécessitent 2 personnes à transporter.  
Los sofás de más de 18kg / 39.6lb requieren 2 personas para llevar.



- (A)** Seat cushion  
Coussin de siege  
Cojín del asiento
- (B)** Left side back cushion  
Coussin du dossier côté  
gauche Cojín de respaldo  
lado izquierdo
- (C)** Console  
Console  
Consola
- (D)** Power armless back cushion  
Coussin du dossier électrique sans bras  
Cojín de respaldo eléctrico sin brazos
- (E)** Middle cushion  
Dossiers du milieu  
Cojín del asiento de en  
medio
- (F)** Armless chair  
Canapé sans bras  
Sillón sin brazo
- (G)** Right side back cushion  
Coussin du dossier de droite  
Cojín de respaldo de lado  
derecho

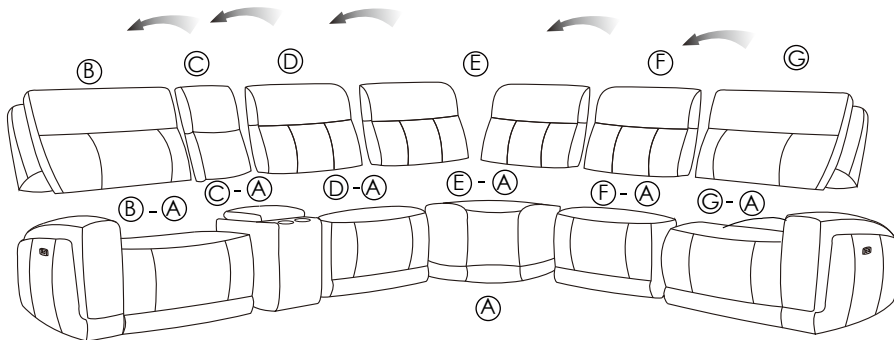

Start by assembling item B first, then attach item C to that. Next attach item D to C, E to D, F to E, and G to F.

Commencez par assembler l'élément B, puis attachez l'élément C à celui-ci. Attachez ensuite l'élément D à C, E à D, F à E, et G à F.

Empieza por montar primero el elemento B, y luego une el elemento C a éste. A continuación, fije el elemento D a C, E a D, F a E y G a F.

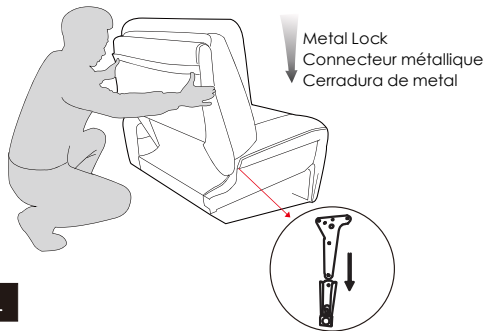
**1**

Align seat back over metal arms and slide into place. Apply even downward pressure until the back is fully seated onto the metal arms.

Aligner le dossier du siège sur les bras métalliques et le faire glisser en place en appliquant une pression uniforme vers le bas jusqu'à ce qu'il soit complètement enfoncé.

Debe alinear el respaldo del asiento sobre los brazos metálicos y deslizar a su lugar. Debe presionar de manera nivelada hacia abajo hasta que el respaldo este completamente asentado en los brazos metálicos.

Metal Lock  
Connecteur métallique  
Cerradura de metal

- |                   |                       |                            |
|-------------------|-----------------------|----------------------------|
| 1. Headrest cable | 1. Câble d'appui-tête | 1. Cable del reposacabezas |
| 2. Seat cable     | 2. Câble de siège     | 2. Cable del asiento       |

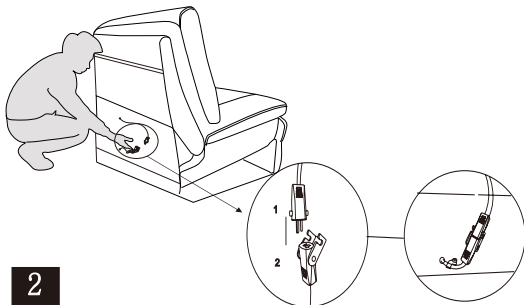
**2**

Connect the cable 1 into cable 2. Repeat the above steps for all power recliners.

Connectez le câble 1 au câble 2. Répétez les étapes ci-dessus pour tous les fauteuils inclinables électriques.

Conecte el cable 1 al cable 2. Repita los pasos anteriores para todos los sillones eléctricos.

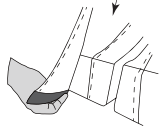
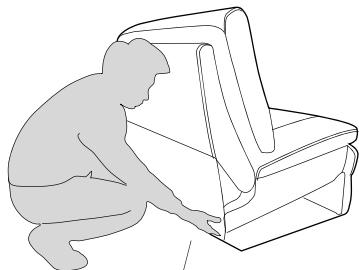

Hook and loop fastener  
Crochet et boucle de fixation  
Ganchos y bucles

**3**

Affix back cover to bottom of the frame using the built in hook and loop fastener strip.

Fixer la housse arrière en utilisant la fermeture autoagrippante.

Fije la cubierta trasera a la parte inferior del marco utilizando la tira de cierre de ganchos y bucles incorporada.

1. Female connector
2. Male connector

1. Connecteur femelle
2. Connecteur mâle

1. Conector hembra
2. Conector macho

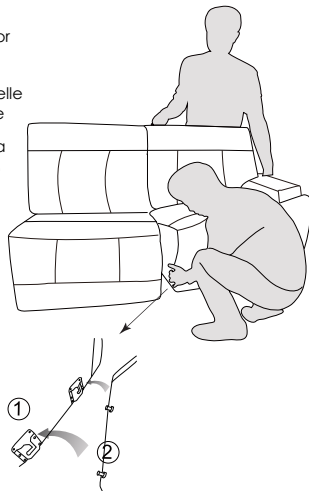

**4**

Put 2 into 1 to combine two sofas.

Insérer 2 dans 1 pour combiner deux canapés.

CoColoque 2 en 1 para combinar los dos sofás.

**Reminder: Don't throw away plastic tie, keep it.**  
**Rappel: Ne jetez pas la cravate en plastique, gardez-la.**  
**Recordatorio: No tire la corbata de plástico, guárdela.**

Plug  
 Prise de courant  
 Enchufe

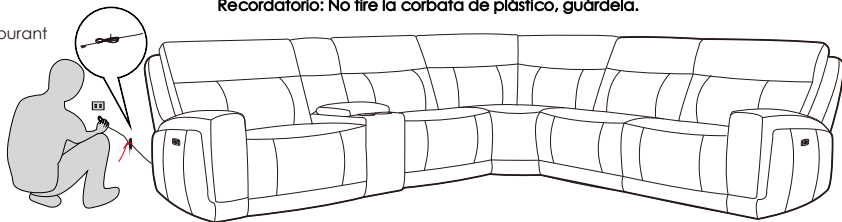

**5**

Insert plug into power outlet or surge protected power strip.

Brancher sur une prise de courant ou une barre multiprise avec parasurtenseur.

Introduzca el enchufe en la toma de corriente o un tomacorriente supresor de picos eléctricos.

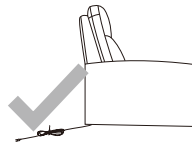

- Any excess wiring should extend out from beneath the chair and be bundled and secured with a plastic tie to secure. To avoid damage to the cord, do not store excess length under the chair.
- Tout câblage en excès doit sortir du dessous de la chaise et être groupé et fixé avec une attache en plastique pour le fixer. Pour éviter d'endommager le cordon, ne stockez pas l'excès de longueur sous la chaise.
- Cualquier exceso de cableado debe extenderse desde debajo de la silla y ser atada y asegurada con una brida de plástico para asegurarla. Para evitar dañar el cable, no almacene un exceso de longitud debajo de la silla.

# Location of the switch Emplacement de l'interrupteur Ubicación del interruptor

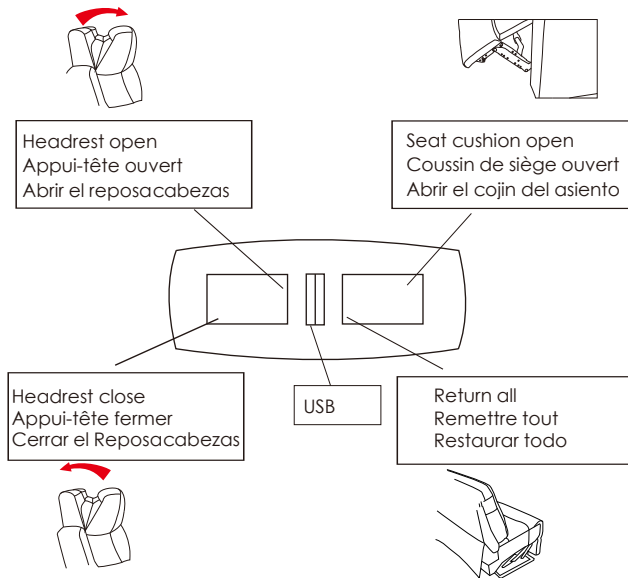

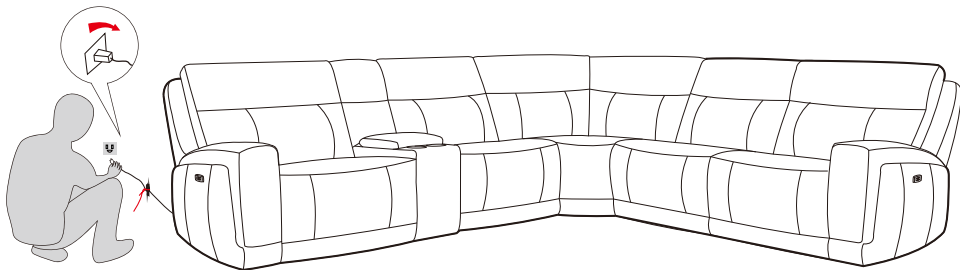

Disconnect the plug.  
Débranchez la prise.  
Desconecte el enchufe.

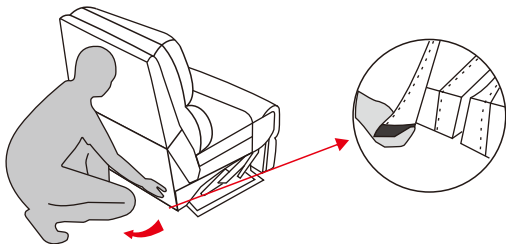

Remove hook and loop fastener.  
Retirer la fermeture autoagrippante.  
Retire el cierre de gancho y bucle.

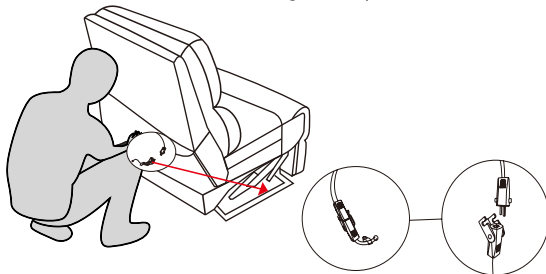

Disconnect cable.  
Débrancher le câble.  
Desconectar el cable.

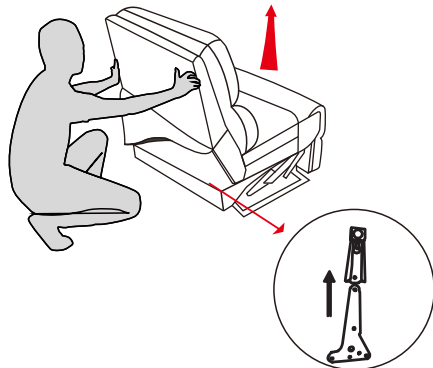

Release metal locks.  
Déverrouillez les verrous métalliques.  
Libere las cerraduras de metal.

UNLOADING INSTRUCTION  
INSTRUCTION DE DÉCHARGEMENT  
INSTRUCCIONES DE DESCARGA

PACKING LIST  
LISTE DE COLISAGE  
LISTA DE EMPAQUE

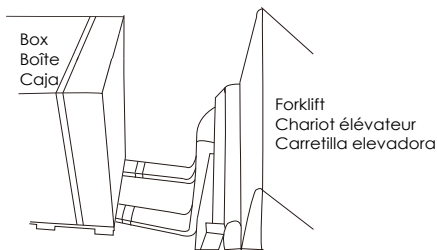

We use a forklift to unload the goods.

Nous utilisons un chariot élévateur pour décharger les marchandises.

Utilizamos una carretilla elevadora para descargar la mercancía.

Box 1: Left Arm Recliner X 1 Boîte 1: Fauteuil inclinable avec le bras gauche X 1 Caja 1: Sofá reclinable con brazo izquierdo X 1	66kg / 145.5lb
Box 2: Console X 1 Boîte 2: Console X 1 Caja 2: Consola X 1	18kg / 39.6lb
Box 3: Power Armless X 1 Boîte 3: Fauteuil sans bras motorisée X 1 Casilla 3: Sillón eléctrico sin brazo X 1	51.5kg / 113.5lb
Box 4: Corner Wedge X 1 Boîte 4: Angle X 1 Caja 4: Esquina X 1	43.5kg / 95.9lb
Box 5: Armless Chair X 1 Boîte 5: Fauteuil sans bras X 1 Caja 5: Sillón sin brazo X 1	28.5kg / 62.8lb
Box 6: Right Arm Recliner X 1 Boîte 6: Fauteuil inclinable avec le bras droit X 1 Caja 6: Sofá reclinable con brazo derecho X 1	66kg / 145.5lb





## CARE & MAINTENANCE OF LEATHER ENTRETIEN ET NETTOYAGE DU CUIR CUIDADO Y MANTENIMIENTO DE CUERO

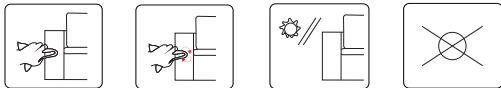

1. First, blot lightly with a clean slightly damp white cloth.  
1. Tout d'abord, épongez doucement avec un chiffon blanc propre et légèrement humide.  
1. En primer lugar, secar suavemente con un paño blanco limpio y ligeramente húmedo.
2. If needed, lightly rub in a circular motion.  
2. Si nécessaire, frottez doucement en faisant des mouvements circulaires.  
2. Si es necesario, frote suavemente con un movimiento circular.
3. Avoid direct sunlight exposure.  
3. Évitez la lumière directe du soleil.  
3. Evite la luz solar directa.
4. Do not use solvents or dry cleaning products. Professionally clean if required.  
4. N'utilisez pas de solvants ou de produits de nettoyage à sec. Si nécessaire, effectuez un nettoyage professionnel.  
4. No utilice disolventes ni productos de limpieza en seco. Si es necesario, límpialo profesionalmente.

## PRODUCT WARRANTY GARANTIE DU PRODUIT GARANTÍA PARA EL PRODUCTO

- 1-year warranty against seam separation.
  - 1-year warranty on cover against splitting, peeling, and / or tearing.
  - 1-year warranty on internal and external frame structure.
  - 1-year warranty on cushioning material.
- Garantie d'un an contre la séparation des coutures.
  - Garantie 1 an sur le revêtement contre le fractionnement, la desquamation et / ou de déchirure.
  - Garantie 1 an sur la structure de châssis interne et externe.
  - Garantie 1 an sur le matériel de rembourrage.
- Garantía de 1 año contra la separación de las costuras.
  - Garantía de 1 año en el cubierta contra la división, descamación, y / o lagrimeo.
  - Garantía de 1 año en la estructura de la trama interna y externa.
  - Garantía de 1 año en el material de relleno.
- ❖ Before filing a claim, please include a clear photo of the barcoded ID tag, found on the bottom of the footrest or underside of the item.
  - ❖ Avant de faire une réclamation, veuillez inclure une photo claire de l'étiquette d'identification du code-barres, qui se trouve au bas du repose-pieds ou sur la face inférieure de l'article.
  - ❖ Antes de hacer una reclamación, incluya una foto clara de la etiqueta de identificación del código de barras, que puede encontrarse en la parte inferior del reposapiés o en la parte inferior del artículo.

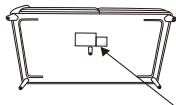

ID tag  
ID étiqueter  
ID etiqueta



- ❖ AUSTRALIA: Our goods come with guarantees that cannot be excluded under the Australian Consumer Law. You are entitled to a replacement or refund for a major failure and for compensation for any other reasonably foreseeable loss or damage. You are also entitled to have the goods repaired or replaced if the goods fail to be of acceptable quality and the failure does not amount to a major failure.
- ❖ AUSTRALIE: Nos articles sont offerts avec des garanties qui ne peuvent connaître d'exclusions au regard de la loi australienne sur la protection des consommateurs. Vous avez droit au remplacement ou au remboursement en cas de défaillance majeure de votre article ainsi qu'à une compensation en cas de perte ou de dommage prévisible. Vous avez aussi droit à la réparation ou au remplacement de l'article s'il n'est pas d'une qualité acceptable et que la défaillance n'est pas majeure.
- ❖ AUSTRALIA: Nuestros productos cuentan con garantías que no se pueden excluir bajo las Leyes del Consumidor de Australia. Usted tiene derecho a un cambio o devolución en caso de un fallo importante y a una compensación por cualquier otra pérdida o daño razonablemente previsible. También tiene derecho a la reparación o reemplazo de los bienes, si éstos no cumplen con una calidad aceptable y el fallo no constituye un fallo importante.

Costco Wholesale UK Ltd /  
Costco Online UK Ltd  
Hartspring Lane  
Watford, Herts  
WD25 8JS  
United Kingdom  
01923 213113  
[www.costco.co.uk](http://www.costco.co.uk)

6 Pcs Power Reclining Sectional  
 Model: 385322  
 100-240 V~; 50-60 Hz; 10 A; Max. 2400 W  
 USB port: 5 V  $\square$   $\square$   $\square$ ; 2.1 A MAX total.  
 Series no.: 222KM88-830001  
 Production date (Y/M): 2023-01

UK  
CA

Manufacturer: Gu Jia Intelligent Household Jiaxing Co.,Ltd.  
 No. 260 Yuanfeng East Road, Wangjiangjing Town, Xiuzhou District Jiaxing  
 City, Zhejiang Province, China  
 EU representative: KUKA Home GmbH, Söflinger Str. 250 Ulm

6 Pcs Power Reclining Sectional  
 Model: 385322  
 100-240 V~; 50-60 Hz; 120 W  
 Max. load: 136 kg  
 Operate cycle: 10% (Max. 2 min ON / Min. 18 min OFF)  
 Series no.: 222KM88-830001  
 Production date (Y/M): 2023-01

UK  
CA

Manufacturer: Gu Jia Intelligent Household Jiaxing Co.,Ltd.  
 No. 260 Yuanfeng East Road, Wangjiangjing Town, Xiuzhou District Jiaxing  
 City, Zhejiang Province, China  
 EU representative: KUKA Home GmbH, Söflinger Str. 250 Ulm

6 Pcs Power Reclining Sectional  
 Model: 385322  
 100-240 V~; 50-60 Hz; 150 W  
 USB port: 5 V  $\square$   $\square$   $\square$ ; 2.1 A MAX  
 Max. load: 136 kg  
 Operate cycle: 10% (Max. 2 min ON / Min. 18 min OFF)  
 Series no.: 222KM88-830001  
 Production date (Y/M): 2023-01

UK  
CA

Manufacturer: Gu Jia Intelligent Household Jiaxing Co.,Ltd.  
 No. 260 Yuanfeng East Road, Wangjiangjing Town, Xiuzhou District Jiaxing  
 City, Zhejiang Province, China  
 EU representative: KUKA Home GmbH, Söflinger Str. 250 Ulm

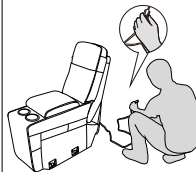

Input: 100-240V ~ 50/60Hz Max:2400W  
 Output: 100-240V ~10A  
 USB output: 5.0 VDC, 2.1A MAX total.

Entrée: 100-240V ~ 50 / 60Hz Max: 2400W  
 Sortie: 100-240V ~ 10A  
 Sortie USB: 5,0 VDC, 2,1 A MAX au total.

Entrada: 100-240V ~ 50 / 60Hz Máx.: 2400W  
 Salida: 100-240V ~ 10A  
 Salida USB: 5.0 VDC, 2.1A MAX total.