



**TRUE INNOVATIONS®**

**ITM. / ART. 442610 / 449074  
# 52280**

**TASK CHAIR  
FAUTEUIL FONCTIONNEL  
SILLA DE TRABAJO  
ARBETSSTOL**

**Use and Care Instructions  
Instructions d'utilisation et d'entretien  
Instrucciones de uso y cuidado  
Anvisningar för användning och skötsel**



**IMPORTANT, RETAIN FOR FUTURE REFERENCE: READ CAREFULLY.**  
**IMPORTANT, À CONSERVER POUR DE FUTURS BESOINS DE RÉFÉRENCE : À LIRE SOIGNEUSEMENT**  
**IMPORTANTE: CONSERVE PARA FUTURA REFERENCIA. LEA CUIDADOSAMENTE**  
**VIKTIGT, BEHÅLL FÖR FRAMTIDA REFERENS: LÄS NOGA**

**Attention:**

1. Do not stand on the seat cushion.
2. For indoor use only. Please do not expose to direct sunlight, sources of excessive heat, or use in wet or damp environments.
3. Do not allow children to play on or near this product.
4. Please avoid use of sharp objects on or near this product.
5. Clean spills / marks immediately, as stains are harder to remove when they are left unattended.
6. Only a damp cloth should be used to clean the upholstery surface. For persistent stains and overall cleaning, contact a professional upholstery cleaning company.
7. Do not use power tools. Only use the Allen Key provided. Check and re-tighten bolts every 90 days.
8. The casters sold with this chair are intended for use on carpet and not recommended for use on tile or hard wood floors. Using these casters on tile or wood flooring may cause floor surface damage, so please consider purchasing a chairmat to protect your floor surfaces.

**Attention :**

1. Ne pas se mettre debout sur le coussin.
2. À usage intérieur seulement. Protéger d'une exposition directe au soleil, à des sources de chaleur excessive et à ne pas l'utiliser dans des environnements humides ou mouillés.
3. Ne laissez pas les enfants jouer sur ou à proximité de ce produit.
4. Éviter l'utilisation d'objets tranchants avec ou à proximité de ce produit.
5. Nettoyer immédiatement les taches puisqu'elles sont plus difficiles à éliminer lorsqu'elles ne sont pas traitées rapidement.
6. Seul un chiffon humide doit être utilisé pour nettoyer la surface du rembourrage. Pour éliminer les taches tenaces ou effectuer un nettoyage complet, consulter une entreprise spécialisée dans l'entretien des meubles rembourrés.
7. Ne pas utiliser d'outils électriques. Utiliser seulement la clé Allen (hexagonale) fournie. Vérifiez et resserrez les vis tous les 90 jours.
8. Les roulettes vendues avec ce fauteuil sont conçues pour une utilisation sur un tapis; leur utilisation n'est pas recommandée sur du carrelage ou du parquet. L'utilisation de ces roulettes sur du carrelage ou du parquet pourrait endommager la surface du plancher; il est donc recommandé de se procurer un sous-chaise pour protéger vos planchers.

**Atención:**

1. Por favor, no se pare en el cojín del asiento.
2. Para uso en interiores solamente. No lo exponga a la luz directa del sol, a fuentes de calor excesivo ni lo utilice en entornos mojados o húmedos.
3. No permita que los niños jueguen con este producto o cerca de él.
4. Evite usar objetos afilados en este producto o cerca de él.
5. Limpie los derrames y marcas inmediatamente, ya que las manchas son más difíciles de quitar cuando no se limpian pronto.
6. Solo se debe usar un paño húmedo para limpiar la superficie del tapizado. Para manchas persistentes y una limpieza general, comuníquese con una compañía de limpieza profesional de tapicería.
7. No use herramientas eléctricas. Use solamente la llave Allen proporcionada. Revise y vuelva a apretar los tornillos cada 90 días.
8. Las ruedas que vienen con este sillón han sido diseñadas para pisos alfombrados. No es recomendable su uso en pisos de cerámica o madera. Estas ruedas pueden causar daños en la superficie de los pisos de cerámica o madera, por lo que le sugerimos que coloque un tapete debajo del sillón para proteger el piso.

**Observera:**

1. Stå inte på sittdynan.
2. Endast för inomhusbruk. Utsätt inte produkten för direkt solljus och värmekällor. Använd inte i våta eller fuktiga miljöer.
3. Tillåt inte barn att leka på eller nära produkten.
4. Undvik att använda vassa föremål på eller nära produkten.
5. Rengör spill/fläckar så snart som möjligt. De är svårare att ta bort om de lämnas under längre tid.
6. Använd bara en fuktig trasa för att rengöra klädselns yta. För kvarstående fläckar och för allmän rengöring, kontakta ett företag som specialiserar sig på möbelsvårigheter.
7. Använd inte elverktyg. Använd bara den medföljande insexnyckeln. Kontrollera och dra åt skruvar var 90:e dag.
8. Länkhjulen som medföljer stolen är avsedda för användning på matta och bör inte användas på golv av kakel eller hårt trä. Använd Om länkhjulen används på plattor eller trägolv kan det skada golvytan. Använd en underlagsmatta för att skydda golvytorna.



For assistance with assembly or installation, parts and customer service, call:  
1-800-379-9773 (from US), Monday - Friday 6:00 AM - 5:00 PM Pacific Time  
1-866-789-1060 (from Canada), Monday - Friday 6:00 AM - 5:00 PM Pacific Time  
0-800-051-6775 (from UK), Monday - Friday 2:00 PM - 1:00 AM UK Standard Time

Montage, pièces et service à la clientèle:  
1-800-379-9773 (États-Unis), du lundi au vendredi 6 h à 17 h HP  
1-866-789-1060 (Canada), du lundi au vendredi 6 h à 17 h HP  
0-800-051-6775 (à partir du R.-U.), du lundi au vendredi, entre 14 h et 1 h, heure normale R.-U.

Si necesita ayuda con el ensamblaje o la instalacion, las partes y servicio al cliente, llame al:  
1-800-379-9773 (de EE. UU.) de lunes a viernes, de 6:00 a. m. a 5:00 p. m. hora del Pacifico, EE. UU.  
1-866-789-1060 (de Canadá) de lunes a viernes, de 6:00 a. m. a 5:00 p. m. hora del Pacifico, Canadá  
0-800-051-6775 (de UK) de lunes a viernes, de 2:00 p.m. a 1:00 a.m. hora estándar en UK  
(Teléfono no válido en México.)

För hjälp med montering eller installation samt för reservdelar och kundservice, ring:  
1-800-379-9773 (från USA) måndag-fredag 06:00–17:00 Pacific Time, USA  
1-866-789-1060 (från Kanada), måndag-fredag 06:00–17:00 PM Pacific Time  
0-800-051-6775 (från Storbritannien), måndag-fredag 14:00–01:00 Storbritannien Standardtid

[www.trueinnovations.com](http://www.trueinnovations.com)



FR

**Donnez ou recyclez  
vos meubles.**



Association

ou



Magasin

ou



Déchèterie

<https://quefairedemesdechets.fr>

Costco Wholesale UK Ltd /  
Costco Online UK Ltd  
Hartspring Lane  
Watford, Herts  
WD25 8JS  
United Kingdom  
01923 213113  
[www.costco.co.uk](http://www.costco.co.uk)

Costco Wholesale Spain S.L.U.  
Polígono Empresarial Los Gavilanes  
C/ Agustín de Betancourt, 17  
28906 Getafe (Madrid) España  
NIF: B86509460  
900 111 155  
[www.costco.es](http://www.costco.es)

Costco France  
1 avenue de Bréhat  
91140 Villebon-sur-Yvette  
France  
01 80 45 01 10  
[www.costco.fr](http://www.costco.fr)

Costco Wholesale Sweden AB  
Box 614  
114 11 Stockholm  
Sweden  
[www.costco.se](http://www.costco.se)

Costco Wholesale Iceland ehf.  
Kauptún 3-7, 210 Gardabaer  
Iceland  
[www.costco.is](http://www.costco.is)

MADE IN CHINA / FABRIQUÉ EN CHINE / HECHO EN CHINA / TILLVERKAD I KINA

# PARTS/PIÈCES/PARTES/DELAR



**A**  
Casters X5  
Roulettes X5  
Ruedas X5  
Länkhjul X5

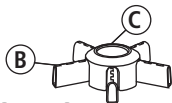

**B + C**  
Base and Base Cover X1  
Base et couvercle de la base X1  
Base y cubierta de la base X1  
Bas- och basskydd X1



**D**  
Metal Legs X5  
Pieds métalliques X5  
Patas de metal X5  
Metallben X5

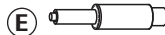

**E**  
Gas Lift X1  
Cylindre à gaz X1  
Elevador de gas X1  
Gasfjäder X1

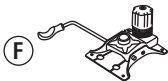

**F**  
Seat Plate X1  
Plaque de siège X1  
Placa del asiento X1  
Sittplatta X1

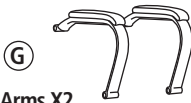

**G**  
Arms X2  
Accoudoirs X2  
Brazos X2  
Armstöd X2



**H**  
Seat Cushion X1  
Cousin de siège X1  
Cojín del asiento X1  
Sittdyna X1



**I**  
Back Cushion X1  
Cousin de dossier X1  
Cojín del respaldo X1  
Ryggdyna X1



**J**  
15 mm Small Bolts X5  
Petites vis de 15 mm X5  
Tornillos pequeños de 15 mm X5  
15 mm små skruvar X5



**K**  
25 mm Big Bolts X2  
Grosses vis de 25 mm X2  
Tornillos grandes de 25 mm X2  
25 mm stora skruvar X2



**L**  
32 mm Big Bolts X6  
Grosses vis de 32 mm X6  
Tornillos grandes de 32 mm X6  
32 mm stora skruvar X6



**M**  
38 mm Big Bolts with Spring Washers X4  
Grosses vis de 38 mm avec rondelles frein X4  
Tornillos grandes de 38 mm con arandelas elásticas X4  
38 mm stora skruvar med fjäderbrickor X4



**N**  
Plastic Caps X4  
Capuchons en plastique X4  
Tapas plásticas X4  
Plastkåpor X4



**O**  
Allen Key X1  
Clé X1  
Llave allen X1  
Insexnyckel X1



**Note:** Do not use power tools. Only use the Allen Key provided.  
**Note :** Ne pas utiliser d'outils électriques. Utiliser seulement la clé Allen (hexagonale) fournie.  
**Nota:** No use herramientas eléctricas. Use solamente la llave Allen proporcionada.  
**Observera:** Använd inte elverktyg. Använd bara den medföljande insexnyckeln.

# 1

Take off base cover (C) from the base (B), then turn the base over. Insert metal legs (D) into the base (B) and secure by 15 mm small bolts (J). Tighten all the bolts.

Warning: Fully hand-tighten all 5 bolts at each leg/hub connection. Be careful not to overtighten or strip bolts. Do not use power tools. If you experience a problem with the leg attachment or are unable to fully tighten any of the bolts, stop. Do not use the base. Contact Customer Service for assistance. All bolts should be checked and re-tightened every 90 days.

Retirez le couvercle de la base (C) de la base (B), puis retournez la base. Insérez les pieds métalliques (D) dans la base (B) et fixez au moyende petites vis de 15 mm (J). Serrer tous les vis.

Avertissement : Serrez complètement à la main les 5 boulons à chaque fixation de pied/moyeu. Veillez à ne pas trop serrer ou dévisser les boulons. N'utilisez pas d'outils électriques. Si vous rencontrez un problème avec la fixation des pieds ou êtes incapable de serrer complètement l'un des boulons, arrêtez. N'utilisez pas la base. Communiquez avec le service à la clientèle pour obtenir de l'aide. Tous les boulons devraient être vérifiés et resserrés tous les 90 jours.

Quite la cubierta de la base (C) de la base (B) y voltee la base. Inserte las patas de metal (D) en la base (B) y fijelas con tornillos pequeños de 15 mm (J). Ajuste todos los tornillos.

Advertencia: Ajuste completamente los cinco pernos de manera manual en cada conexión o pata. Evite ajustar o desgastar demasiado los pernos. No utilice herramientas eléctricas. Si tiene problemas con el ajuste de las patas o no puede ajustar los pernos completamente, detenga la instalación. No utilice la base. Comuníquese con el Servicio de atención al cliente para obtener ayuda. Todos los pernos deben comprobarse y reajustarse cada 90 días.

Ta av basskyddet (C) från basen (B) och vänd sedan på basen. För in metallben (D) i basen (B) och säkra med 15 mm små bultar (J). Dra åt alla bultar.

Varning: Dra åt alla 5 bultar helt för hand vid varje ben/anslutning. Var noga med att inte dra åt för hårt eller förstöra bultarna. Använd inte elverktyg. Om du upplever problem med benfästet eller inte kan dra åt någon av bultarna helt, avbryt. Använd inte basen. Kontakta kundtjänst för hjälp. Alla bultar bör kontrolleras och efterdras var 90:e dag.

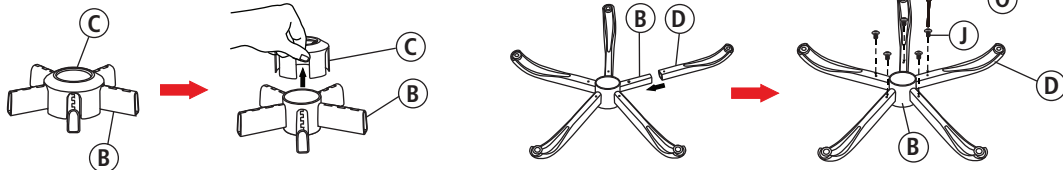

## 2

Press the casters (A) into holes at the end of each leg. Turn the base over and then attach the base cover (C) to the base (B) as shown. Insert the gas lift (E) through the center hole on top of the base (B).

Pousser les roulettes (A) dans les trous à l'extrémité de chaque branche de la base. Tournez la base à l'endroit sur le plancher et fixez le couvercle de la base (C) à la base (B) comme indiqué. Insérez le cylindre à gaz (E) dans le trou au centre de la base (B).

Inserte las ruedas (A) en los agujeros en el extremo de cada pata. Voltee la base en forma de estrella e fije la cubierta de la base (C) en la base (B), como se muestra. Inserte el elevador de gas (E) en el hoyo central de la parte superior de la base (B).

Tryck in hjulen (A) i hålen i slutet av varje ben. Vänd basen och fäst sedan botten skyddet (C) på basen (B) enligt bilden. Sätt in gasliften (E) genom mitthålet ovanpå basen (B).

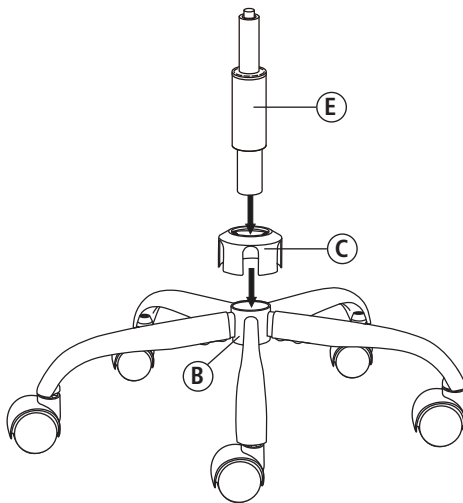
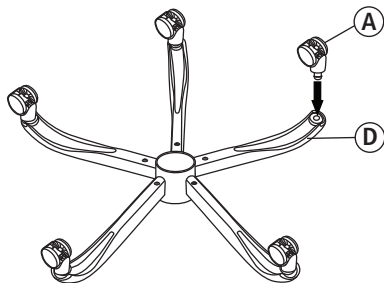



### 3

Attach seat plate (F) to the bottom of the seat cushion (H) (with the front of the seat plate facing the front of seat cushion). Attach by using 32 mm big bolts (L) for the front holes of the seat plate (F) and 25 mm big bolts (K) for the rear holes of the seat plate (F) and tighten bolts.

Note: Tighten the bolts completely.

Fixer la plaque de siège (F) au bas du coussin de siège (H) (avec le devant de la plaque de siège face au devant du coussin de siège) en utilisant les grosses vis de 32 mm (L) dans les trous avant de la plaque de siège (F) et les grosses vis de 25 mm (K) dans les trous arrière de la plaque de siège (F) et serrer les vis.

Remarque : Serrer les vis complètement.

Fije el placa del asiento (F) a la parte inferior del cojín del asiento (H) (con el frente del placa del asiento en dirección del frente del cojín del asiento), insertando los tornillos grandes de 32 mm (L) en los hoyos anteriores del placa del asiento (F) y los tornillos grandes de 25 mm (K) en los hoyos posteriores del placa del asiento (F) y ajuste los tornillos.

Nota: Ajuste los tornillos completamente.

Skruva fast sätesplattan (F) under sätesdynan (H) (med sätesplattans framsida vänd mot sätesdynans framsida). Skruva fast med 32 mm stora skruvar (L) i sätesplattans främre hål (F) och 25 mm stora skruvar (K) i sätesplattans bakre hål (F) och dra åt skruvarna.

Obs: Dra åt skruvarna helt.

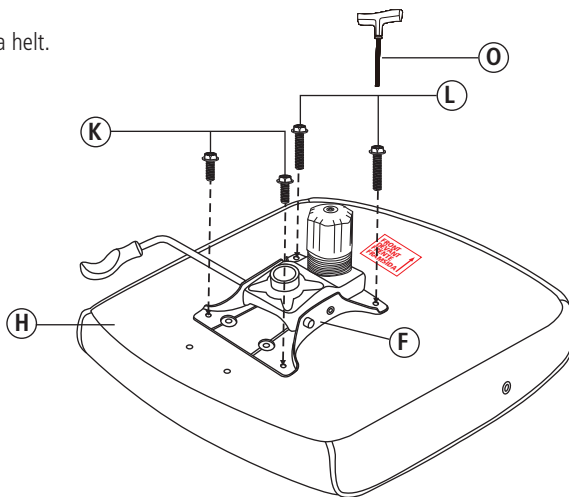

#### 4

Align the back cushion (I) with the seat cushion (H) by positioning the back support plate over the seat plate (F) with 32 mm big bolts (L).

Note: Do not tighten the bolts completely.

Alignez le coussin de dossier (I) avec le coussin de siège (H) en fixant la plaque de support de dossier sur la plaque de siège (F) à l'aide des grosses vis de 32 mm (L).

Remarque : Ne serrez pas complètement.

Alinee el cojín del respaldo (I) con el cojín del asiento (H) por medio de colocar la placa de soporte del respaldo sobre la placa del asiento (F) con tornillos grandes de 32 mm (L).

Nota: No ajuste los tornillos completamente.

Rikta in ryggdynan (I) med sittdynan (H) genom att placera ryggstödsplattan över sittplattan (F) med 32 mm stora skruvar (L).

Observera: Dra inte åt skruvarna helt.

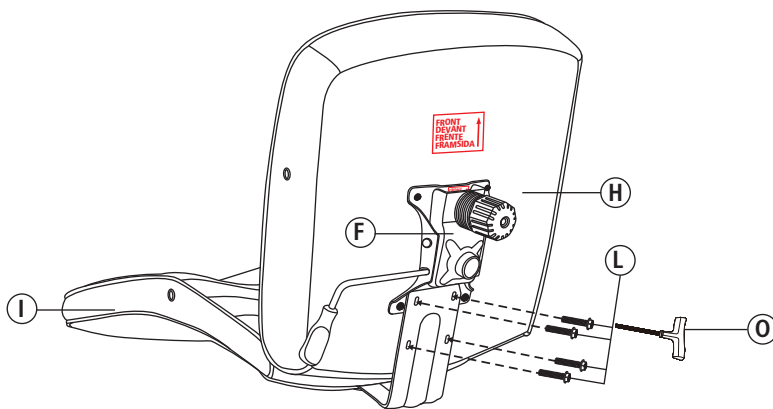

## 5

Insert 38 mm big bolts with spring washers (M) into arm holes, attaching arms (G) (with the front of arms facing the front of seat cushion) to sides of seat cushion (H) and back cushion (I).

Note: Tighten all the bolts completely. Remember to tighten the back support plate bolts.

Enfoncez les grosses vis de 38 mm avec rondelles frein (M) dans les trous des accoudoirs (G) (avec le devant des accoudoirs face au devant du coussin de siège) pour fixer les accoudoirs sur les côtés du coussin du siège (H) et du coussin du dossier (I).

Remarque : Serrez maintenant toutes les vis. N'oubliez surtout pas de bien visser les vis de la plaque du dossier.

Inserte los tornillos grandes de 38 mm con arandelas elásticas (M) en los hoyos de los brazos y fije los brazos (G) (con la parte frontal de la brazos mirando hacia el frente del cojín del asiento) a los lados del cojín del asiento (H) y el cojín del respaldo (I).

Nota: Ajuste los tornillos completamente. Recuerde también ajustar los tornillos de la barra posterior.

Sätt in 38 mm stora skruvar med fjäderbrickor (M) i armstödshålen, fäst armstöden (G) (med framsidan vänd mot sittdynans framsida) på sidorna av sittdynan (H) och ryggdynan (I).

Observera: Dra åt alla skruvar helt. Kom ihåg att dra åt ryggstödsplattans skruvar.

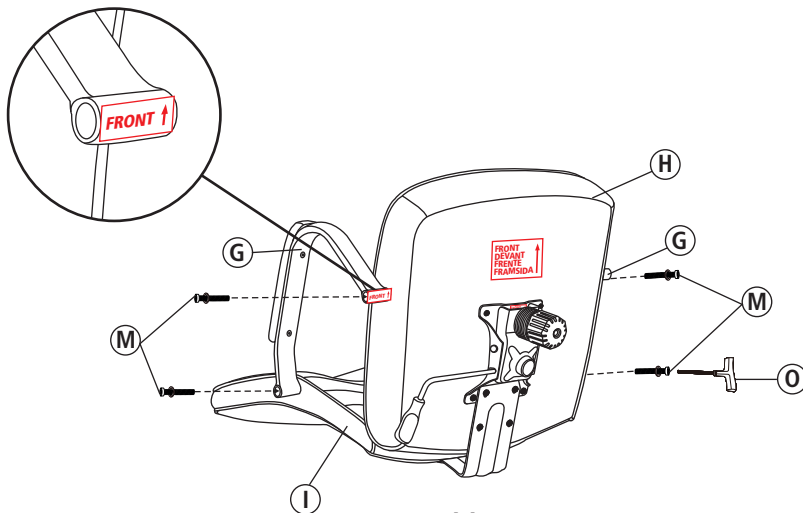

## 6

Position the assembled chair upright with the seat plate facing down. Insert the gas lift (E) into the center hole of the seat plate (F). Push down firmly over the gas lift (E) until it is securely connected.

Mettez le fauteuil assemblé en position verticale, la plaque du siège vers le bas. Insérez le cylindre à gaz (E) dans le trou situé au milieu de la plaque du siège (F). Pressez fermement sur le cylindre à gaz (E) jusqu'à ce qu'il soit en place de manière sécuritaire.

Coloque la silla ensamblada verticalmente, con la plancha del asiento hacia abajo. Inserte el elevador de gas (E) en el hoyo central de la placa del asiento (F). Presione firmemente sobre el elevador de gas (E) hasta que la silla quede ajustada.

Ställ den monterade stolen upprätt med sittplattan nedåt. För in gasfjädern (E) i mitthålet på sittplattan (F). Tryck ner bestämt över gasfjädern (E) tills den sitter stadigt.

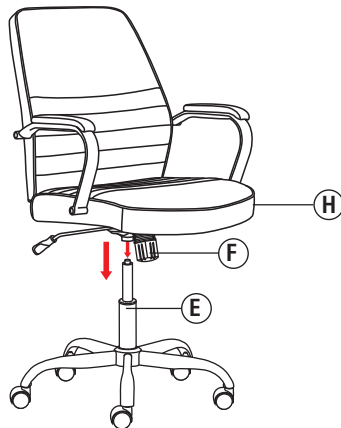

## 7

Press the plastic caps (N) into armrest holes once all bolts have been tightened.

Mettez les capuchons en plastique (N) dans les trous des accoudoirs une fois les vis serrées.

Ponga las tapas plásticas (N) en los hoyos de los brazos una vez que haya ajustado los tornillos.

Tryck in plastkåporna (N) i armstödshälen när alla skruvar har dragits åt.



## Operating instructions

### Mode d'emploi

### Instrucciones de uso

### Bruksanvisning

#### Function Instruction - 1

##### To Adjust Seat Height:

While seated, lean forward and reach under the right side of the chair to find the handle. Lift the handle and raise your body up slightly to allow the chair to rise to the desired height. Once desired height is reached, release handle to lock chair at desired height. To lower the seat, lift the handle while seated. The chair will descend until the handle is released or the chair reaches the bottom position.

#### Instructions de Fonctionnement - 1

##### Régler la hauteur du fauteuil :

En position assise, s'incliner en avant et chercher la poignée sous le côté droit du fauteuil. Lever la poignée et soulever légèrement le corps pour permettre au fauteuil de remonter à la hauteur désirée. Dès que la hauteur désirée est atteinte, relâchez la poignée pour bloquer le fauteuil à la hauteur désirée. Pour abaisser le siège, lever la poignée en étant en position assise. Le fauteuil baissera jusqu'à ce que la poignée soit relâchée ou jusqu'à ce qu'il atteigne sa position la plus basse.

#### Instrucciones de Funcionamiento - 1

##### Para ajustar la altura del sillón:

Estando sentado, inclínese hacia adelante y por el lado derecho del sillón estire la mano hasta alcanzar la manija de ajuste. Suba la manija y levante ligeramente el cuerpo para que el sillón suba a la altura deseada. Cuando haya alcanzado la altura deseada, suelte el mango para bloquear la silla en la altura deseada. Para bajar el asiento, levante la manija mientras ejerce peso sobre el asiento. La silla descenderá hasta que suelte la manija o el sillón haya llegado a la posición de fondo.

#### Funktionsinstruktion - 1

##### Justera sitthöjden:

Medan du sitter, luta dig framåt och sträck dig under stolens högra sida för att hitta handtaget. Lyft handtaget och res dig något så att stolen kan höjas till önskad höjd. När önskad höjd har uppnåtts, släpp handtaget för att låsa stolen på önskad höjd. För att sänka sätet, lyft handtaget när du sitter. Stolen sänks tills du släpper handtaget eller tills den når bottenläget.

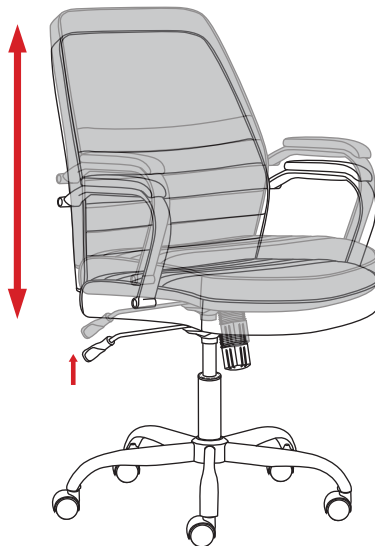

## Function Instruction - 2

### To Operate Tilt Lockout:

While seated, reach under the right side of the chair to find the height-adjustment handle. Pull the handle all the way out (away from the gas lift) to allow the chair to tilt backwards. To lock the chair in the upright or vertical position, sit upright and push the handle in towards the gas lift.

## Instructions de Fonctionnement - 2

### Faire fonctionner le blocage de basculement :

Assis dans le fauteuil, chercher sous le côté droit du fauteuil la manette de réglage de la hauteur. La tirer complètement vers l'extérieur (dans la direction opposée du levier de réglage pneumatique) pour permettre au fauteuil de basculer en arrière. Pour bloquer le fauteuil dans la position droite ou verticale, s'asseoir droit et pousser la manette à l'intérieur, vers le levier de réglage pneumatique.

## Instrucciones de Funcionamiento - 2

### Para operar el seguro de la inclinación:

Estando sentado, estire la mano por debajo del lado derecho del sillón hasta alcanzar la manija de ajuste de la altura. Jale la manija totalmente hacia afuera (alejándola del placa del asiento) para que el sillón se incline hacia atrás. Para asegurar el sillón en posición vertical, siéntese derecho y empuje la manija hacia adentro, en dirección del placa del asiento.

## Funktionsinstruktion - 2

### Lutningslås:

Medan du sitter, luta dig framåt och sträck dig under stolens högra sida för att hitta höjjusteringshandtaget. Dra ut handtaget hela vägen (bort från gasfjädern) så att stolen kan lutas bakåt. För att låsa stolen i upprätt eller vertikalt läge, sitt upprätt och tryck in handtaget mot gasfjädern.



### **Function Instruction - 3**

#### **To Adjust Tension on the Tilt:**

Reach under the front center of chair seat and grasp the round black knob. To loosen the tilt mechanism, turn the knob clockwise. This lessens the effort required to rock back and forth. Rotate the knob until desired resistance is reached.

### **Instructions de Fonctionnement - 3**

#### **Régler la tension sur le mécanisme de basculement :**

Saisissez le bouton rond noir situé sous le siège. Pour desserrer le mécanisme d'inclinaison, faites tourner le bouton dans le sens des aiguilles d'une montre. Cela réduira l'effort nécessaire pour basculer dans les deux sens. Faites tourner le bouton jusqu'à ce que vous obteniez la résistance désirée.

### **Instrucciones de Funcionamiento - 3**

#### **Para ajustar la tensión del mecanismo de inclinación:**

Busque debajo del asiento del sillón, en la parte central del frente y sujete la perilla negra redonda. Para aflojar el mecanismo de inclinación, de vuelta a la perilla en el sentido de las manecillas del reloj. Esto disminuye el esfuerzo necesario para moverse hacia atrás y hacia adelante. Gire la perilla hasta obtener el nivel de resistencia deseado.

### **Funktionsinstruktion - 3**

#### **Justera spänningen på lutningen:**

Ta tag i den runda svarta knoppen under stolsitsen. Vrid den medurs för att lossa lutningsmekanismen. Då krävs mindre tryck för att gunga fram och tillbaka. Vrid knoppen tills önskat motstånd uppnås.



#### **Function Instruction - 4**

360° seat swivel.

#### **Instructions de Fonctionnement - 4**

Rotation du siège à 360 degrés.

#### **Instrucciones de Funcionamiento - 4**

Giro de 360° del asiento.

#### **Funktionsinstruktion - 4**

Sätet kan vridas 360°.





## Limited Warranty

True Innovations® seating products are warranted against defects in material and workmanship while owned by the “Original Purchaser.” The term “Original Purchaser” is defined as that party or entity which purchases True Innovations® furniture from an authorized True Innovations® retailer as shown by the **original sales receipt**. This warranty does not apply to “as-is” or previously owned seating products.

True Innovations® warrants its products to be free from defects in materials and workmanship (normal wear and tear, fading and stretching excepted), for one year from the date of purchase, except as provided below under the limited warranty.

The exceptions or exclusions to this warranty are as follows:

1. Any warranty claim that is submitted after the limited warranty period, or without proper proof of purchase will not include the cost of parts, labor, or delivery.
2. This warranty shall not apply to the True Innovations® products which have been subjected to misuse, neglect, alteration, modification, or attachments, either caused by the original purchaser, shipping, storage, accident, fire, flood, or acts of God.

In the event of a defect in material or workmanship covered by this warranty, True Innovations® will repair or replace, at their discretion, without charge, the warranted furniture within a reasonable amount of time. We reserve the right to require damaged parts to be returned to us upon request. Natural markings such as scars, brands, grain variations, wrinkles, color variations, etc. will be considered normal characteristics and not construed as defects. We cannot warrant leather against scratching or scuffing, as all leather is subject to blemishes with use.

For claims or questions concerning this warranty, please contact True Innovations® Customer Service department on the web at **[www.trueinnovations.com](http://www.trueinnovations.com)**. Be prepared to provide your name, address, daytime phone number, the model and purchase order number of the product, date of purchase, and the store where it was purchased. True Innovations® requires that the original sales receipt be submitted with all requests to confirm that you are the original purchaser according to our written warranty.

All warranties are limited to the original purchaser for normal use by a person weighing less than 125 kg / 275 lb.

AUSTRALIA: Our goods come with guarantees that cannot be excluded under the Australian Consumer Law. You are entitled to a replacement or refund for a major failure and for compensation for any other reasonably foreseeable loss or damage. You are also entitled to have the goods repaired or replaced if the goods fail to be of acceptable quality and the failure does not amount to a major failure.

## Garantie limitée

Les fauteuils de True Innovations® sont garantis contre tout défaut de matériaux et de fabrication à « l'acheteur initial ». Le terme « acheteur initial » se définit comme la personne ou entité qui achète le meuble True Innovations® d'un détaillant True Innovations® autorisé, tel qu'attesté par le **reçu de vente original**. Cette garantie ne s'applique pas aux produits vendus tels quels ou ayant appartenu à un propriétaire précédent.

True Innovations® garantit ses produits contre tout défaut de matériaux et de fabrication (sauf l'usure normale, la décoloration et l'étirement), durant une période d'un an à compter de la date d'achat, sauf tel que stipulé ci-dessous en vertu de la garantie limitée.

Les exceptions ou exclusions de la présente garantie sont les suivantes :

1. Toute réclamation en vertu de la garantie soumise après l'expiration de la période de garantie limitée ou sans preuve d'achat adéquate n'inclura ni le coût des pièces, ni celui de la main-d'œuvre, ni de la livraison.
2. La présente garantie ne s'appliquera pas aux produits True Innovations® ayant fait l'objet d'une mauvaise utilisation, de négligence, de modification ou d'accessoires ajoutés, causés par l'acheteur initial, l'expédition, l'entreposage, un accident, un incendie, une inondation ou un acte de Dieu.

Dans le cas d'un défaut de matériaux ou de fabrication couvert par la présente garantie, True Innovations® réparera ou remplacera, à sa discrétion, sans frais, le meuble garanti dans un délai raisonnable. Nous nous réservons le droit d'exiger le retour des pièces endommagées, sur demande. Les marques naturelles telles que les éraflures, les traces, les variations de grain, les rides, les variations de couleurs, etc. sont considérées comme des caractéristiques normales et ne constituent pas des défauts. Nous ne pouvons garantir le cuir contre les éraflures ou les taches car tout cuir est sujet à ternir au fil du temps.

Pour toute réclamation ou question concernant la présente garantie, communiquer avec le service à la clientèle de True Innovations® sur le site Web à **www.trueinnovations.com**. S'assurer d'indiquer vos nom, adresse, numéro de téléphone de jour, modèle et numéro de bon de commande du produit, date d'achat et le détaillant où l'achat a été effectué. True Innovations® exige que le reçu de vente original soit soumis avec toutes les demandes, afin de confirmer qu'il s'agit de l'acheteur initial, selon notre garantie écrite.

Toutes les garanties se limitent à l'acheteur initial, pour un usage normal par une personne pesant moins de 125 kg / 275 lb.

AUSTRALIE : Nos articles sont offerts avec des garanties qui ne peuvent connaître d'exclusions au regard de la loi australienne sur la protection des consommateurs. Vous avez droit au remplacement ou au remboursement en cas de défaillance majeure de votre article ainsi qu'à une compensation en cas de perte ou de dommage prévisible. Vous avez aussi droit à la réparation ou au remplacement de l'article s'il n'est pas d'une qualité acceptable et que la défaillance n'est pas majeure.

## Garantía Limitada

Los asientos de True Innovations® están garantizados contra defectos de material y mano de obra mientras continúen bajo la propiedad del “comprador original”. El “comprador original” se define como la parte o entidad que compra muebles True Innovations® de un minorista autorizado de True Innovations®, tal como se indique en el **recibo de venta original**. Esta garantía no cubre asientos “en el estado en que se encuentran” o los que han tenido dueño(s) anterior.

True Innovations® garantiza que sus productos están libres de defectos de materiales y mano de obra (con excepción del desgaste y deterioro normal, desvanecimiento y estiramiento), durante un año contado a partir de la fecha de compra, con la excepción de las condiciones indicadas a continuación, bajo la garantía limitada.

Las excepciones o exclusiones bajo esta garantía son las siguientes:

1. Cualquier reclamo referente a la garantía presentado después del período limitado de la garantía o sin la prueba adecuada de compra, no incluirá el costo de las partes, la mano de obra o el transporte.
2. Esta garantía no se aplicará a los productos True Innovations® que hayan sido objeto de uso inapropiado, negligencia, alteración, modificación o adiciones, causados sea por el comprador original, durante el transporte, almacenamiento, accidente, fuego, inundación o actos de Dios.

En caso de algún defecto en el material o en la mano de obra, cubierto por esta garantía, True Innovations® reparará o reemplazará, a su discreción, sin cargo, el mueble garantizado en el transcurso de un período razonable de tiempo. Nos reservamos el derecho de pedir que se nos devuelvan las partes dañadas cuando así lo solicitemos. Las señales naturales, tales como cicatrices, impresiones, variaciones en el grano, arrugas, variaciones del color, etc., serán consideradas como características normales y no se consideran defectos. No podemos garantizar la piel contra arañazos o raspaduras, ya que la piel de todo tipo está sujeta a un ligero desgaste por el uso.

Para efectuar reclamos o hacer preguntas con referencia a esta garantía, sírvase comunicarse con el departamento de Servicio al Cliente de True Innovations® en nuestra página web **www.trueinnovations.com**. Debe tener lista la siguiente información: su nombre, dirección, número de teléfono durante el día, modelo y número de pedido del producto, fecha de compra y la tienda donde lo compró. True Innovations® requiere la presentación del recibo de venta original para todas las solicitudes, a fin de confirmar que usted es el comprador original, de conformidad con nuestra garantía por escrito.

Todas las garantías están limitadas al comprador original y al uso normal, por una persona que pese menos de 125 kg / 275 lb.

AUSTRALIA : Nuestros productos vienen con garantías que no se pueden excluir bajo la Ley del consumidor de Australia. Ustedes están autorizados para reemplazarlos u otorgar una devolución o reembolso en caso de falla mayor y en compensación por cualquier otra falla o daño previsible. También, están autorizados para hacer reparar los productos o reemplazarlos si éstos no cumplen con una calidad aceptable y si la falla no es motivo de una deficiencia mayor.

## Begränsad garanti

True Innovations® sittprodukter är garanterade mot defekter i material och utförande medan de ägs av den "ursprungliga köparen". Termen "ursprunglig köpare" definieras som den fysiska eller juridiska person som köper en True Innovations®-möbel från en auktoriserad True Innovations®-återförsäljare som anges på det **ursprungliga försäljningskvittot**. Denna garanti gäller inte för produkter som säljs "i befintligt skick" eller som säljs begagnade.

True Innovations® garanterar att företagets produkter är fria från defekter i material och utförande (normal förslitning, blekning och töjning undantas), under ett år från inköpsdatum, med undantag för vad som anges nedan enligt den begränsade garantin.

Undantagen eller uteslutningarna från denna garanti är följande:

1. Eventuella garantianspråk som lämnas in efter den begränsade garantiperioden, eller utan korrekt inköpsbevis, ger inte rätt till ersättning av kostnader för material, arbete eller leverans.
2. Denna garanti gäller inte för True Innovations®-produkter som har utsatts för felaktig användning, försummelse, ändring, modifiering eller påbyggnad, orsakade av den ursprungliga köparen eller i samband med transport, lagring, olycka, brand, översvämning eller naturkatastrof.

I händelse av en defekt i material eller utförande som omfattas av denna garanti, kommer True Innovations® att kostnadsfritt reparera eller ersätta, efter eget gottfinnande, de garantiskyddade möblerna inom rimlig tid. Vi förbehåller oss rätten att kräva att skadade delar returneras till oss. Naturliga tecken på användning, som repor, märken, ytvariationer, rynkor, färgvariationer etc. betraktas som naturlig förslitning och anses inte vara defekter. Vi kan inte garantera läder mot repor eller märken eftersom allt läder slits vid användning.

För att utnyttja eller ställa frågor om denna garanti, kontakta True Innovations® kundtjänst via **www.trueinnovations.com**. Var beredd att ange ditt namn, adress, telefonnummer under dagtid, modell- och inköpsordernummer för produkten, samt inköpsdatum och butiken där den köptes. True Innovations® kräver att det ursprungliga försäljningskvittot skickas in med alla förfrågningar för att bekräfta att du är den ursprungliga köparen enligt vår skriftliga garanti.

Alla garantier är begränsade till den ursprungliga köparen för normal användning av en person som väger mindre än 125 kg.

AUSTRALIEN: Våra produkter säljs med garantier som inte kan uteslutas enligt den australiska konsumentlagen. Du har rätt till ersättning eller återbetalning i händelse av ett större fel samt till ersättning för varje annan rimligen förutsebar förlust eller skada. Du har också rätt att få produkterna reparerade eller utbyta om produkterna inte håller godtagbar kvalitet och felet inte kan räknas som ett större fel.