



by  WHALEN®

ITM. / ART. 484469

CSC7PD-15-UK

7-Piece Dining Set

Ensemble de salle à manger de 7 pièces

Juego de comedor de 7 piezas

Matgrupp med 7 delar

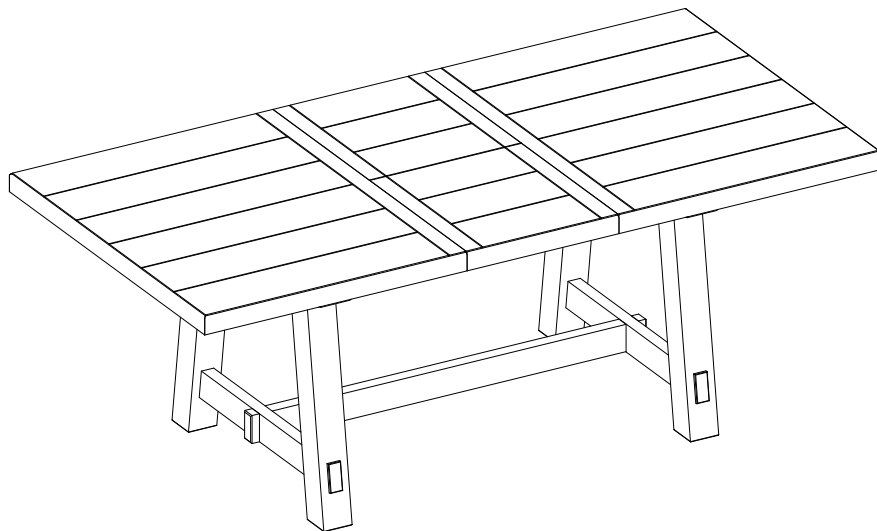

Customer Service: 1-877-494-2536 (English, French and Spanish)
Pacific Standard Time: 8:30 am - 4:30 pm, Monday to Friday
(Phone number is not valid in Mexico, toll-free in U.S.A and Canada only)

Or visit our website www.baysidefurnishings.com

For customer service outside of North America,
please e-mail your request to parts@baysidefurnishings.com

Service à la clientèle : 1-877-494-2536 (anglais, français et espagnol)

Entre 8 h 30 et 16 h 30, heure du Pacifique, du lundi au vendredi
(Numéro de téléphone non valide au Mexique, sans frais aux États-Unis et au Canada seulement)

Ou aller sur le site Web www.baysidefurnishings.com

Pour le service à la clientèle hors de l'Amérique du Nord,
envoyer un courriel à parts@baysidefurnishings.com

Servicio al cliente: 1-877-494-2536 (inglés, francés y español)

Hora estándar del Pacífico, E.U.A.: lunes a viernes, de 8:30 am a 4:30 pm
(Teléfono no válido en México, número gratuito en E.U.A. y Canadá solamente)

o visite nuestra página de internet: www.baysidefurnishings.com

Para servicio al cliente fuera de Norteamérica, por favor envíe su solicitud por correo electrónico a parts@baysidefurnishings.com

Kundtjänst: 1-877-494-2536 (engelska, franska och spanska)

Pacific Standard Time: 8.30 - 16.30, måndag till fredag
(Telefonnumret är inte giltigt i Mexiko, endast tullfritt i USA och Kanada)

Eller besök vår webbplats www.baysidefurnishings.com

För kundservice utanför Nordamerika, skicka din fråga till parts@baysidefurnishings.com

IMPORTANT: RETAIN FOR FUTURE REFERENCE. READ CAREFULLY

IMPORTANT : À CONSERVER POUR FUTURE RÉFÉRENCE ET À LIRE ATTENTIVEMENT

IMPORTANTE: CONSERVE PARA FUTURA REFERENCIA. LEA CUIDADOSAMENTE

VIKTIGT: BEHÅLL FÖR FRAMTIDA REFERENS. LÄS NOGA

IMPORTANT / IMPORTANTE / VIKTIGT:

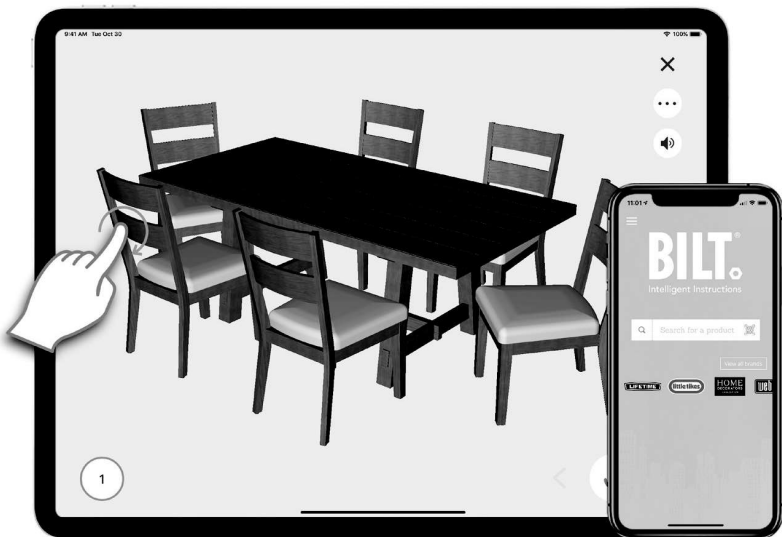

3D GUIDED INTERACTIVE
ASSEMBLY INSTRUCTIONS

LES INSTRUCTIONS
INTERACTIVES EN 3D

INSTRUCCIONES
INTERACTIVAS EN 3D

3D-GUIDADE INTERAKTIVA
MONTERINGSANVISNINGAR

Assembly / Montage / Ensamblaje / Montering

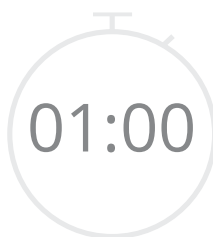

BILT.[®]

Powered by / Alimenté par / Energizado por / Drivs av **BILT Intelligent Instructions**[®]

GENERAL INFORMATION / RENSEIGNEMENTS GÉNÉRAUX / INFORMACIÓN GENERAL / ALLMÄN INFORMATION

- The product is for indoor domestic use only.
- Do not fully tighten all bolts until you finish assembling all parts. Once assembled, go back and fully tighten all bolts.
- Strongly recommend at least two adults assemble this unit.
- When assembling the product, it should be turned upside down. When assembly is completed, the product can be turned upright.
- Assemble the unit on a carpeted floor or the empty carton to avoid any scratch.
- Ce produit est destiné à usage domestique à l'intérieur seulement.
- Ne pas visser complètement les vis avant d'avoir monté toutes les pièces. Une fois le montage terminé, serrer toutes les vis.
- Il est fortement recommandé de monter le produit avec l'aide d'au moins un autre adulte.
- Lors du montage, le produit doit être tourné à l'envers. Lorsque le montage est terminé, le produit peut être remis à l'endroit.
- Monter le produit sur un plancher recouvert de tapis ou sur la boîte vide pour prévenir les égratignures.
- Este producto es solo para uso interior doméstico.
- No apriete los pernos por completo hasta que haya terminado de ensamblar todas las partes. Al fin del montaje, apriete los pernos por completo.
- Se recomienda firmemente efectuar el montaje entre dos o más personas adultas.
- Para ensamblar la mesa, esta debe estar boca abajo. Una vez ensamblada, podrá colocarla en su posición vertical.
- Monte el mueble sobre un piso alfombrado o la caja vacía para evitar rasguños.
- Denna produkt är endast för hemmabruk.
- Dra inte åt alla skruvar helt förrän du är klar med att montera alla delar. När du är färdig med monteringen gå tillbaka och dra åt alla skruvar helt.
- Minst två vuxna personer bör montera enheten.
- Vid montering av produkten ska den vändas upp och ned. När monteringen är klar kan produkten vändas upprätt.
- Montera enheten på en matta på golvet eller den tomma kartongen för att undvika repor.



MAXIMUM RECOMMENDED WEIGHT LOADS POIDS MAXIMAL RECOMMANDÉ PESOS MÁXIMOS RECOMENDADOS MAXIMAL REKOMMENDERAD VIKTBELASTNING

Maximum load weight on table is 181.4 kg / 399.9 lb

La charge maximale sur la table est 181,4 kg / 399,9 lb

Máxima carga recomendada en la mesa es de 181.4 kg / 399.9 lb

Maximal belastning vikt är 181,4 kg / 399,9 lb

 WARNING	 AVERTISSEMENT	 ADVERTENCIA	 VARNING
THIS UNIT IS INTENDED ONLY FOR USE WITHIN THE MAXIMUM WEIGHTS INDICATED. USE WITH LOADS HEAVIER THAN THE MAXIMUM WEIGHTS INDICATED MAY RESULT IN INSTABILITY, CAUSING POSSIBLE INJURY.	CETTE UNITÉ DOIT ÊTRE UTILISÉE EN RESPECTANT LES CHARGES MAXIMALES INDIQUÉES. L'UTILISATION DE L'UNITÉ AVEC UNE CHARGE SUPÉRIEURE AUX POIDS MAXIMAUX INDIQUÉS PEUT CAUSER L'INSTABILITÉ, VOIRE MÊME DES BLESSURES.	ESTA UNIDAD DEBE UTILIZARSE DENTRO DE LOS PESOS MÁXIMOS INDICADOS. SI SE EXCEDE EL PESO MÁXIMO, PODRÍA RESULTAR EN UNA INESTABILIDAD DE LA UNIDAD CAUSANDO POSIBLES LESIONES.	DENNA PRODUKT ÄR ENDAST AVSEDD FÖR ANVÄNDNING INOM DE MAXIMALA VIKTER SOM ANGES. ANVÄNDNING MED BELASTNINGAR SOM ÄR TYNGRE ÄN DE MAXIMALA VIKTER SOM ANGES KAN LEDA TILL INSTABILITET, VILKET KAN ORSAKA SKADOR.

Parts List / Liste des pièces / Lista de piezas / Delförteckning

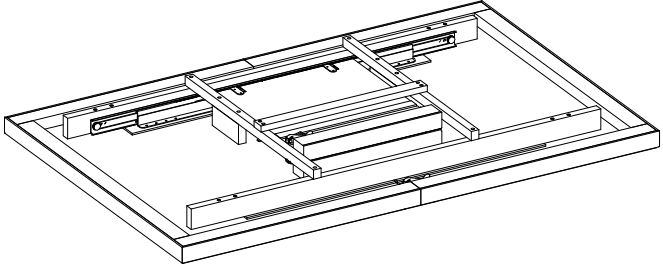
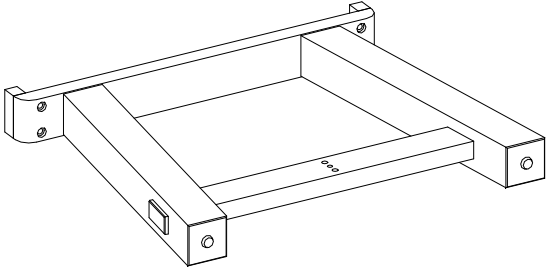
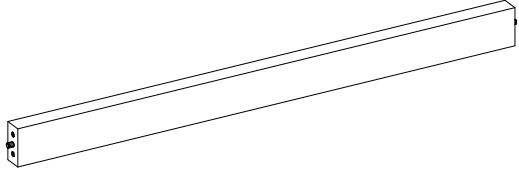
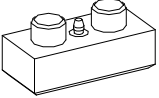
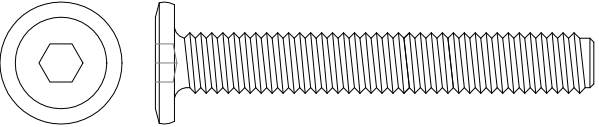
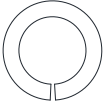
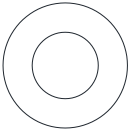
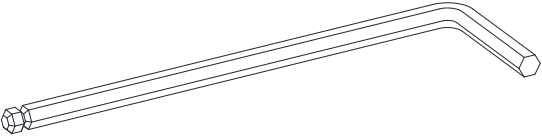
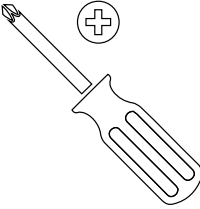
D × 1		E × 2	
			
F × 1		G × 2	
			
AA × 12+1	BB × 12+1	CC × 12+1	DD × 1
			
<p style="color: red;">Additional Tools Required (not included) Outils additionnels requis (non inclus) Herramientas adicionales requeridas (no incluidas) Ytterligare verktyg som krävs (ingår inte)</p>			

Assembly Instructions / Instructions de montage / Instrucciones de ensamblaje / Monteringsanvisningar

! - Do not fully tighten all bolts until you finish assembling all parts. Once assembled, go back and fully tighten all bolts.

! - Ne pas serrer les boulons complètement avant d'avoir assemblé toutes les pièces. Une fois toutes les pièces assemblées, serrer les boulons complètement.

! - No apriete todos los tornillos hasta que termine el montaje de todas las piezas. Una vez ensamblado, vuelva y apriete completamente todos los tornillos.

! - Dra inte åt muttrarna helt innan alla delar har monterats ihop. När alla delar har monterats går du tillbaka och drar åt alla muttrarna ordentligt.

1

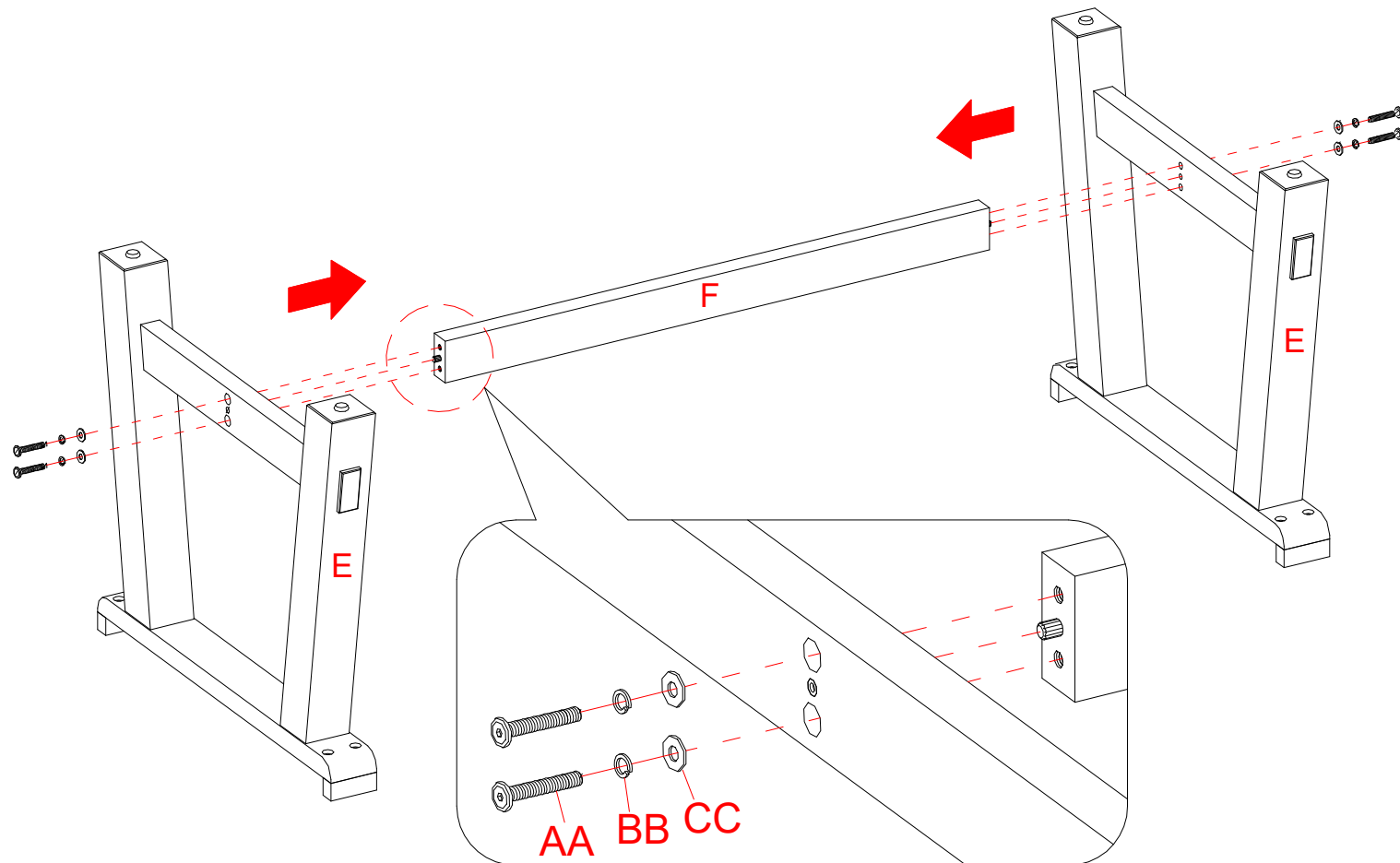

2

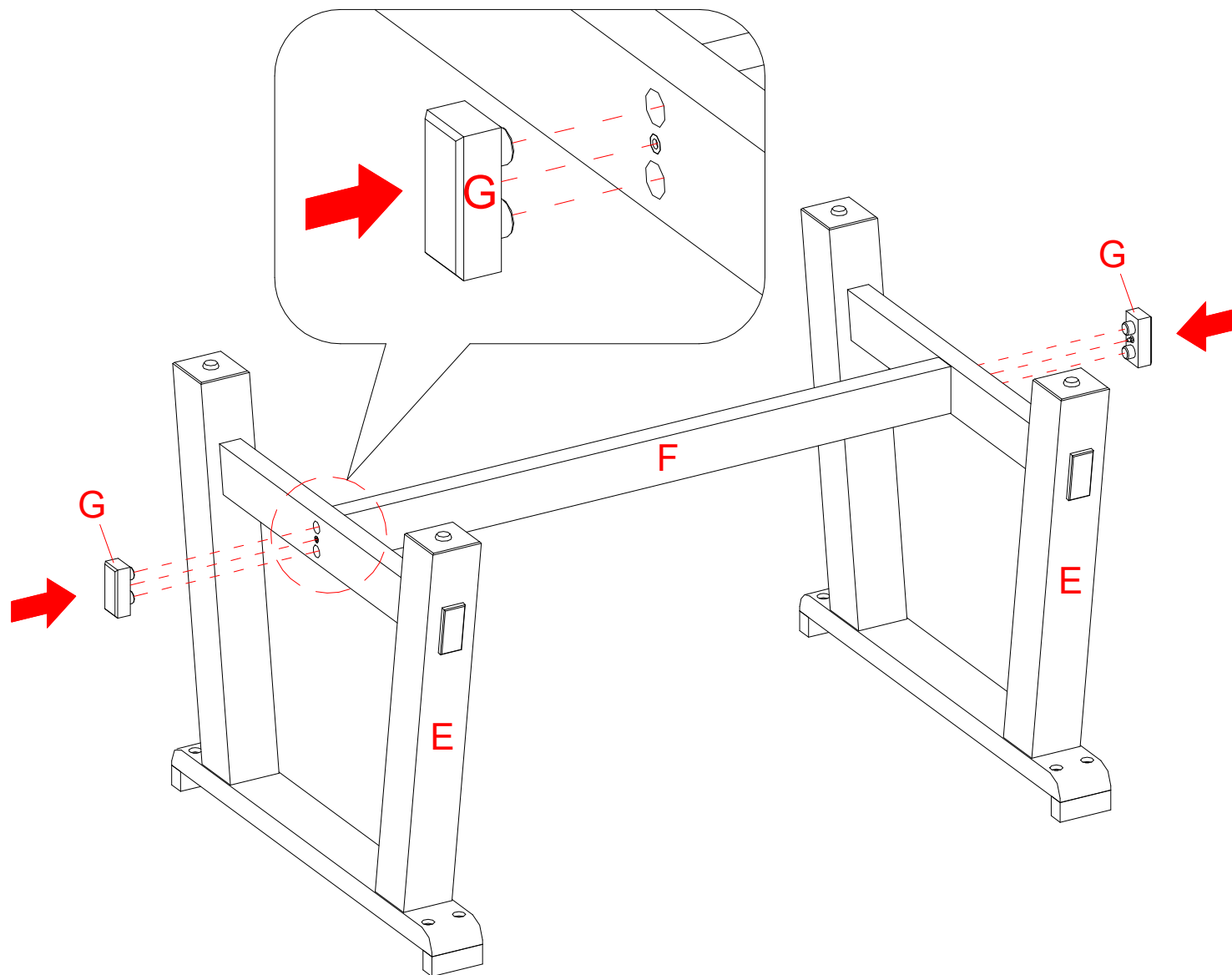

3

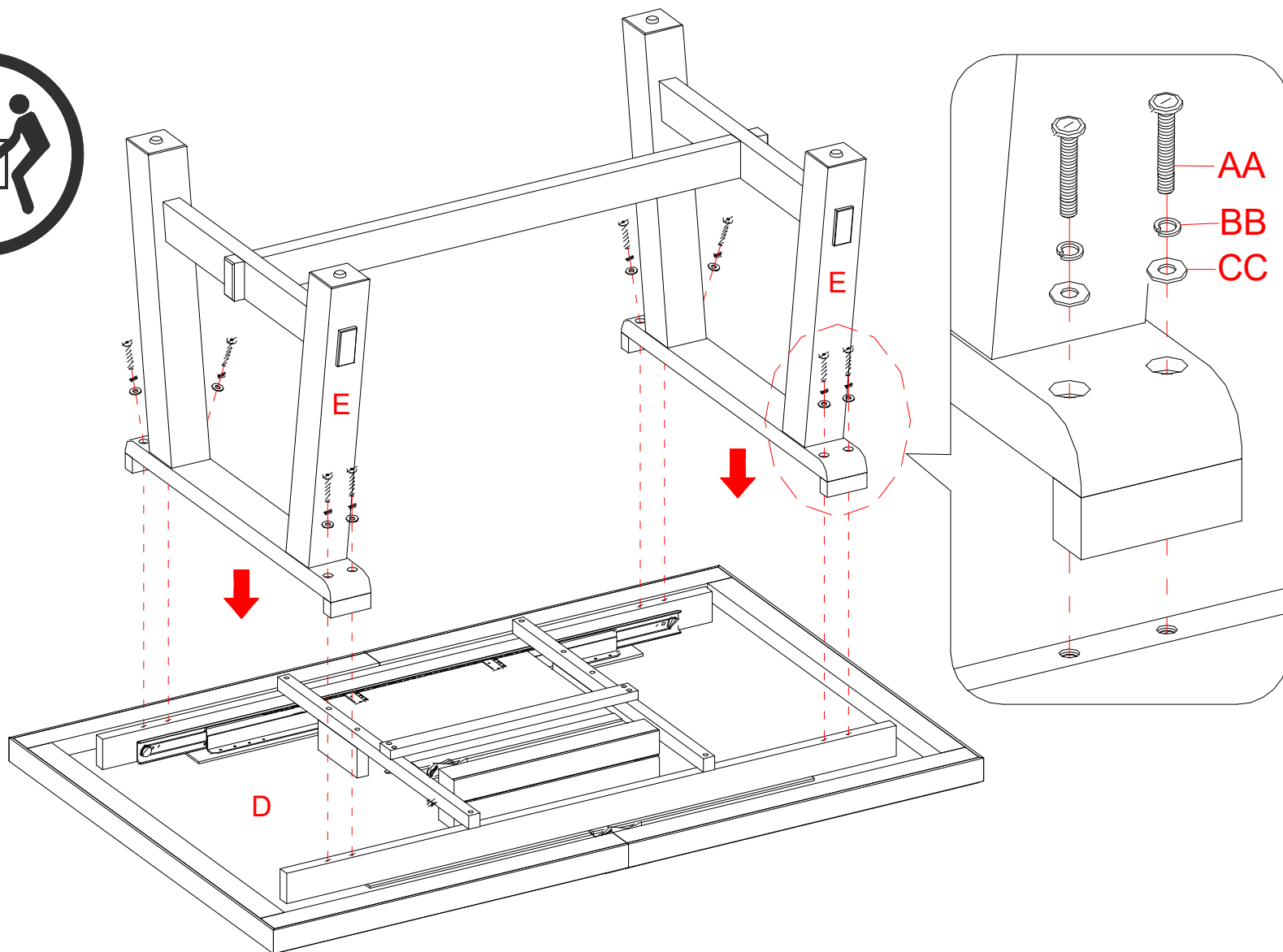

4

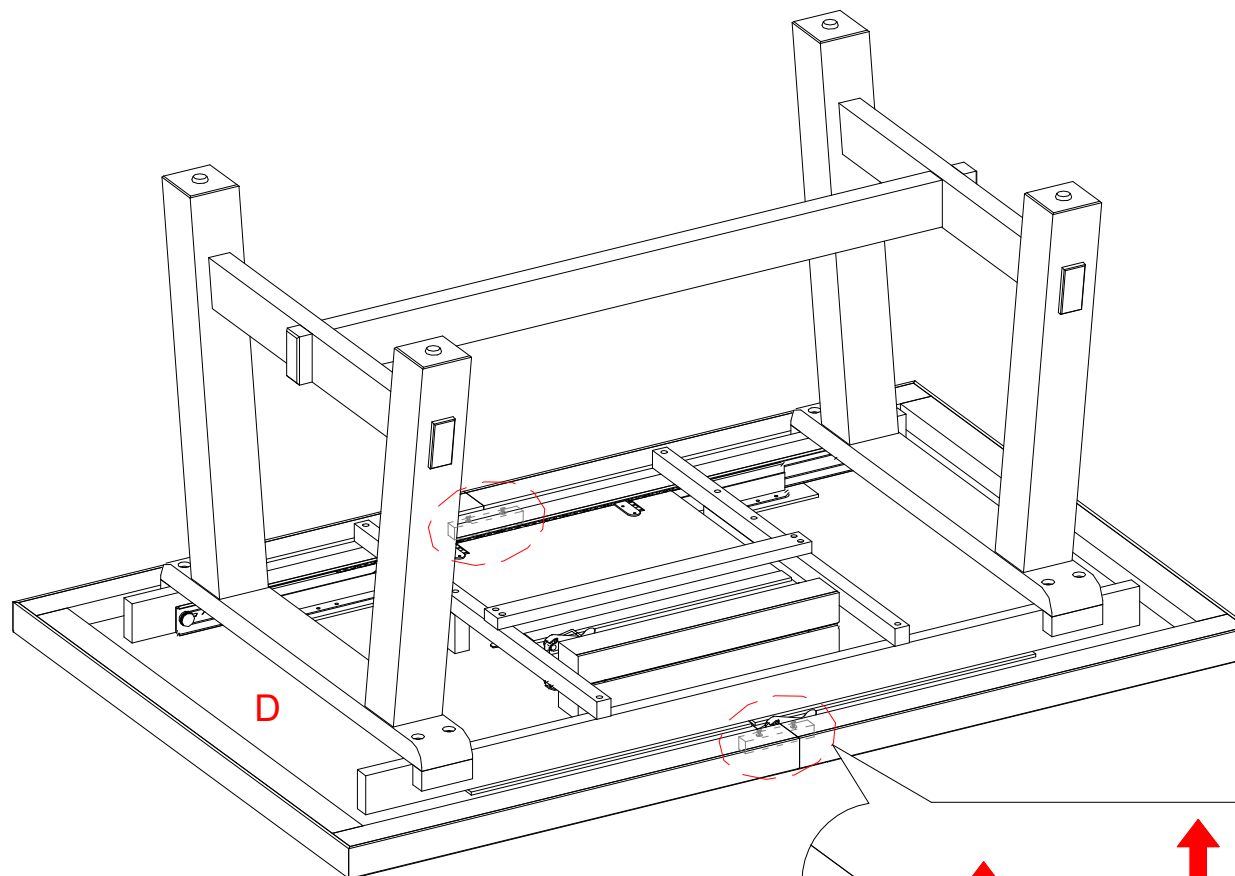

The brackets are for shipping purpose only.
Please remove before continuing.

Les supports sont destinée à l'expédition
seulement. Veuillez retirer avant de continuer.

Los soportes son solo para envío, por favor
remover antes de continuar.

Handtagen är endast avsedda för frakt.
Ta bort dem innan du fortsätter.

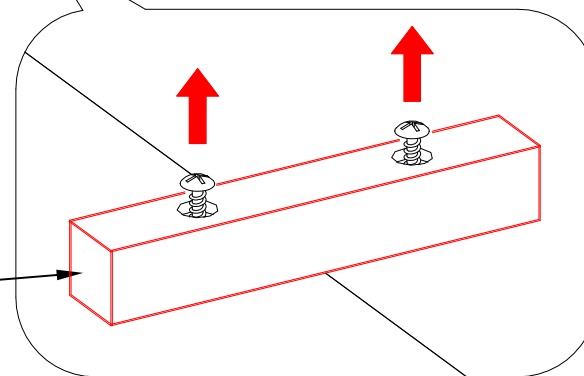

5

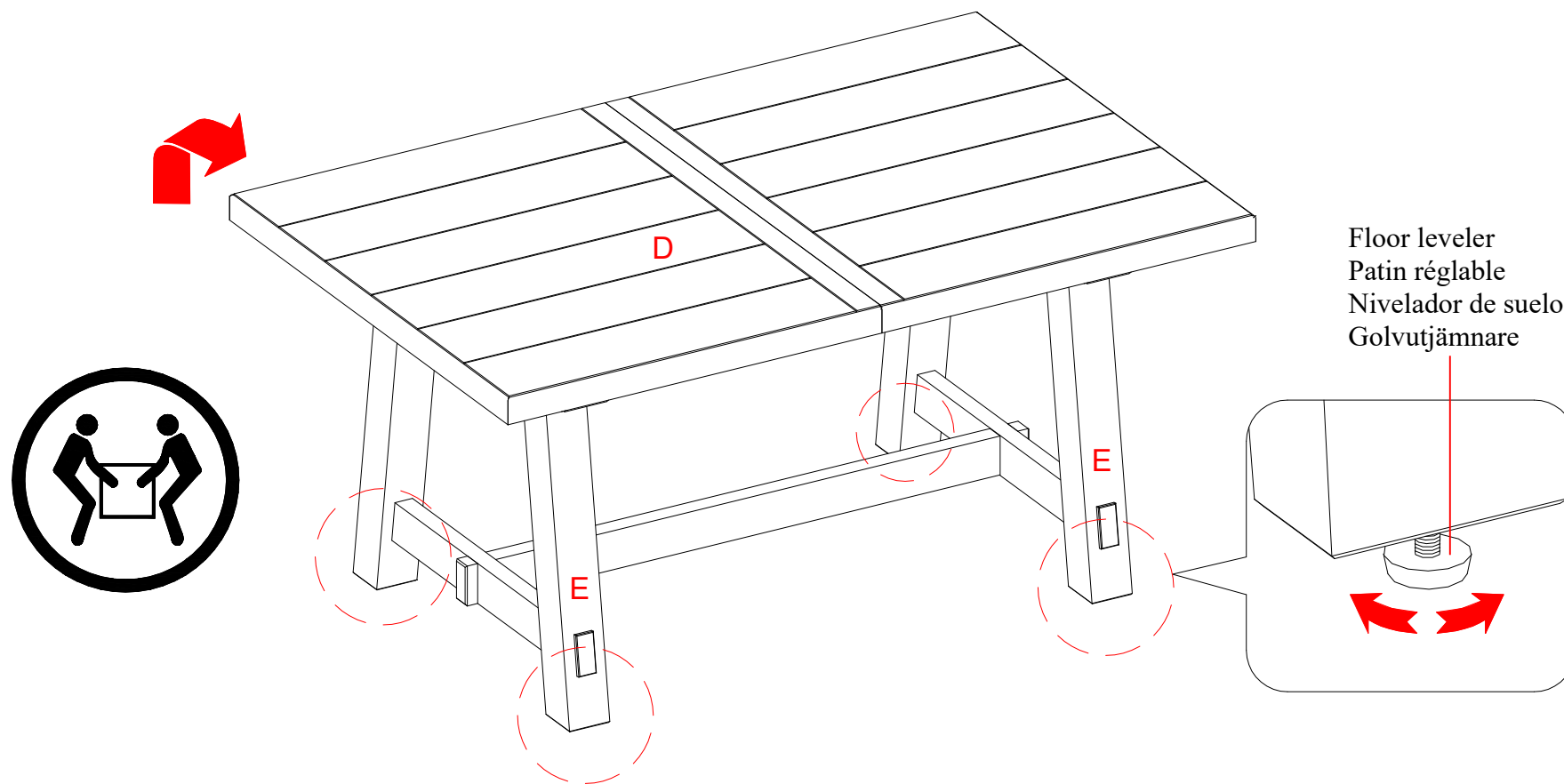

Assembly Instructions / Instructions de montage / Instrucciones de ensamblaje / Monteringsanvisningar

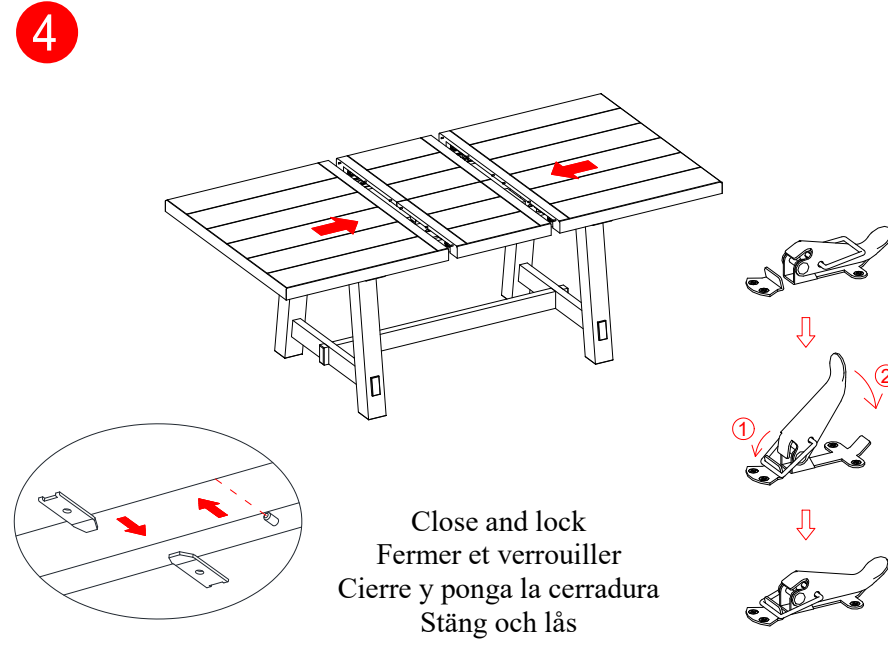
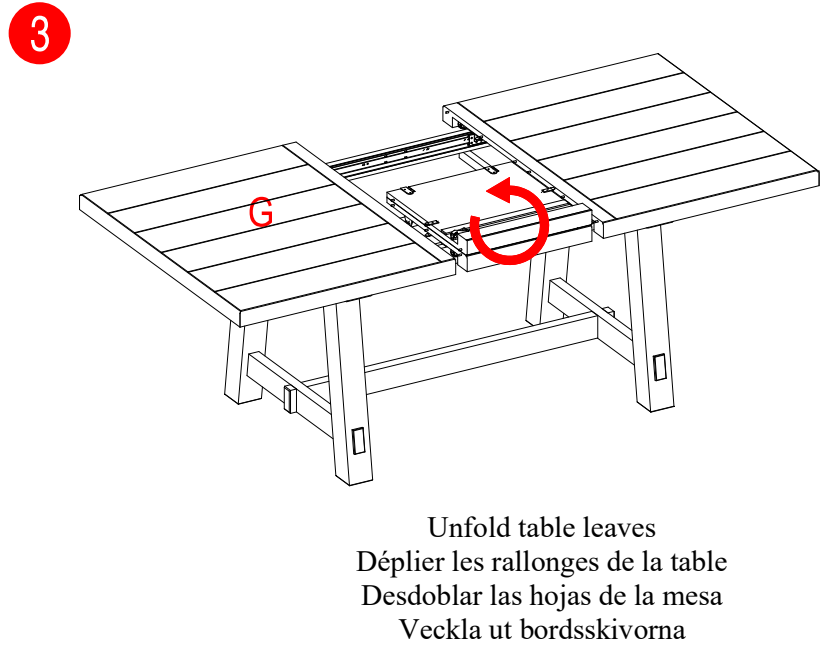
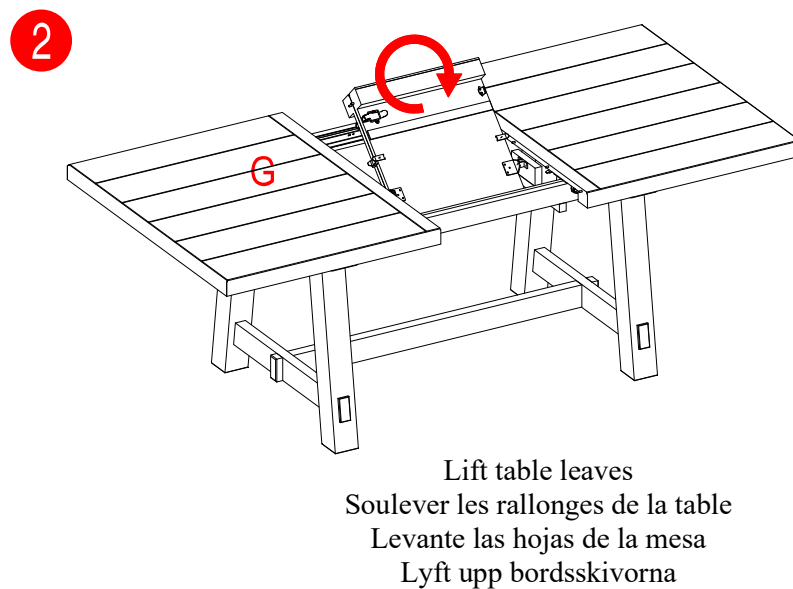
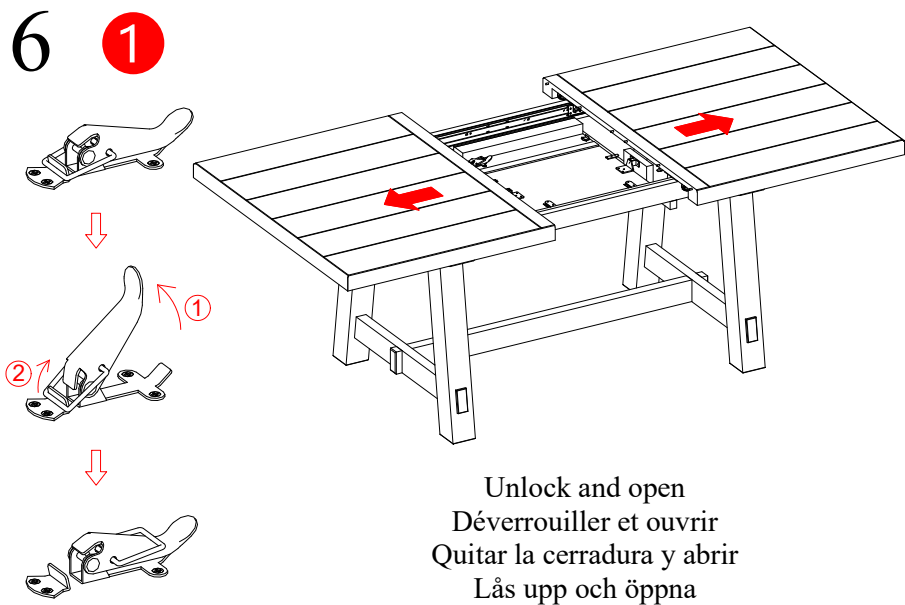

Assembly Instructions / Instructions de montage / Instrucciones de ensamblaje / Monteringsanvisningar

7 1

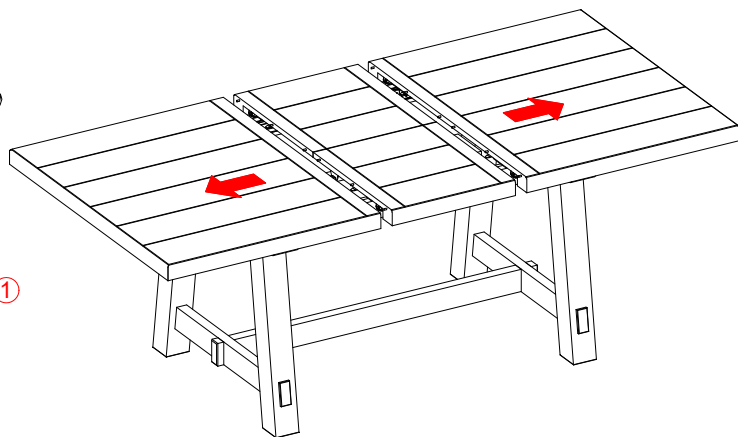
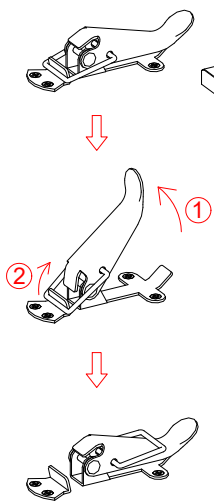

Unlock and open
Déverrouiller et ouvrir
Quitar la cerradura y abrir
Lås upp och öppna

2

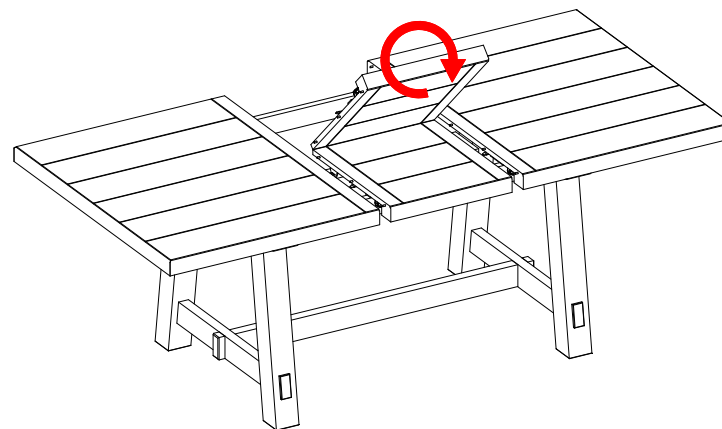

Fold table leaves
Plier les rallonges de la table
Doblar las hojas de la mesa
Vik bordsskivorna

3

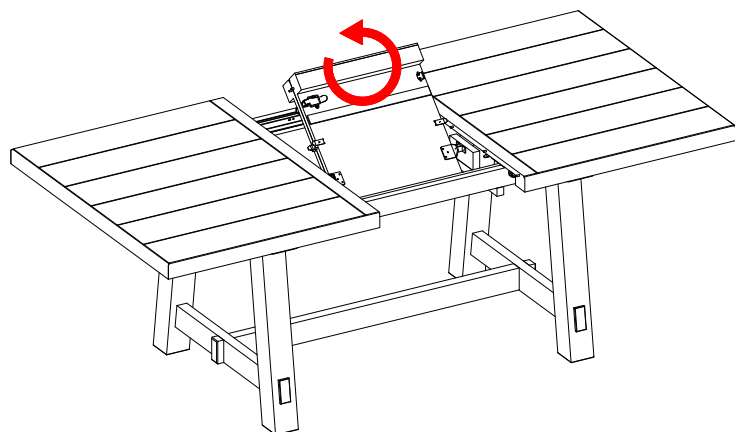

Store table leaves
Ranger les rallonges de la table
Guardar las hojas de la mesa
Förvara bordsskivorna

4

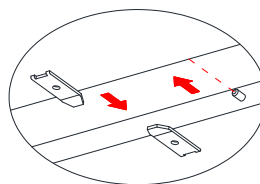
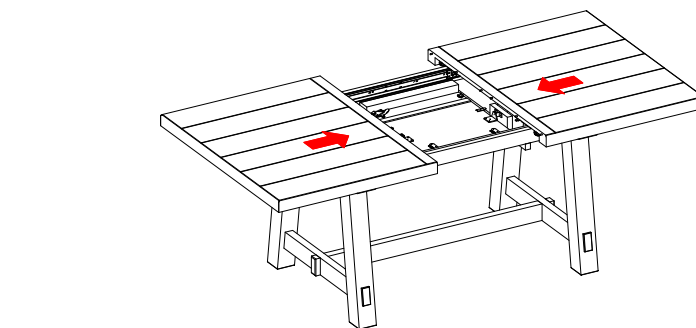

Close and lock
Fermer et verrouiller
Cerrar y poner la cerradura
Stäng och lås

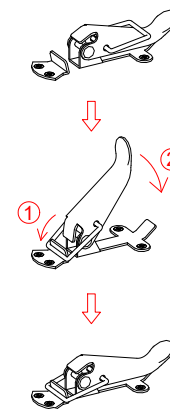

Care and Maintenance / Soins et entretien / Cuidado y mantenimiento / Vård och underhåll

- We recommend periodically dusting with a dry microfiber cloth in the direction of the grain.
- We recommend using a wood conditioning cleaner that does not contain waxes or silicones (test first in an inconspicuous area).
- Chemicals such as alcohol, perfume, and medicines can cause severe damage to the wood finish.
- Liquid spills should be removed immediately. Using a soft, clean cloth, blot the spill gently. Avoid rubbing.
- Do not expose wood furniture to direct sunlight, drying heat sources or dampness.
- Check all bolts, screws and brackets periodically and tighten them if necessary.
- Nous vous recommandons de dépoussiérer périodiquement avec un chiffon en microfibre sec dans le sens du grain.
- Nous vous recommandons d'utiliser un nettoyant pour bois sans cire ni silicone (testez d'abord dans une zone non visible).
- Les produits chimiques tels que l'alcool, les parfums et les médicaments peuvent endommager gravement les finitions du bois.
- Le liquide renversé devrait être essuyé sur-le-champ. Utiliser un linge doux et propre et éponger doucement le liquide. Éviter de frotter.
- N'exposez pas les meubles en bois à la lumière directe du soleil, à des sources de chaleur ou à l'humidité.
- Vérifiez périodiquement tous les boulons, vis et supports et serrez-les si nécessaire.
- Recomendamos limpiar periódicamente con un paño de microfibra seco en la dirección de la veta.
- Recomendamos utilizar un limpiador acondicionador de madera que no contenga ceras ni silicón (pruebe primero en un área poco visible).
- Los productos químicos como el alcohol, los perfumes y los medicamentos pueden dañar gravemente el acabado de la madera.
- Líquidos derramados deben limpiarse inmediatamente, con una toalla suave evitando tallar.
- No esponga los muebles de madera a la luz solar directa, fuentes de calor secantes o humedad.
- Compruebe periódicamente todos los pernos, tornillos y soportes y apriételos si es necesario.
- Vi rekommenderar att regelbundet damma av med en torr mikrofiberduk i riktning mot fibrerna.
- Vi rekommenderar att du använder ett rengöringsmedel för träconditionering som inte innehåller vaxer eller silikon (testa först på ett osynligt område).
- Kemikalier som alkohol, parfym och mediciner kan orsaka allvarliga skador på träs ytbehandling.
- Vätskespill ska avlägsnas omedelbart. Använd en mjuk, ren trasa och torka försiktigt av spill. Undvik att gnugga.
- Utsätt inte trä möbler för direkt solljus, torkande värmekällor eller väderförhållanden.
- Kontrollera regelbundet bultar/skruvar och dra åt dem vid behov.

Further Advice / Autres conseils / Más recomendaciones / Vidare rådgivning

It is recommended to keep your furniture in a climate-controlled environment. Extreme temperature and humidity changes can cause fading, warping, shrinking and splitting of wood. It is advised to keep furniture away from direct sunlight as sun may damage the finish.

Il est recommandé de garder le meuble dans un environnement contrôlé. Les écarts extrêmes de température et d'humidité pourraient décolorer, tordre, rétrécir et fendre le bois. Il est conseillé de garder le meuble éloigné du soleil direct car il pourrait en endommager le fini.

Se recomienda mantener la unidad en un área con clima controlado. Temperatura extrema y cambios de humedad podrían causar daños, como superficies con desvanecimientos, deformaciones, molduras contraídas o madera agrietada. Es recomendable mantener el producto lejos de la luz solar directa, puesto que podría dañar el acabado.

Det rekommenderas att möblerna förvaras i en klimatreglerad miljö. Extrema temperaturförändringar och fuktighetsförändringar kan orsaka blekning, vridning, krympning och splittring av trä. Det rekommenderas möblerna ej exponeras för direkt solljus eftersom solen kan skada ytan.

Quality Guarantee (Not Valid in Mexico)

We are confident that you will be delighted with your Bayside Furnishings® purchase. Should this product be defective in workmanship, materials or fail under normal use, we will repair or replace it for up to one (1) year from date of purchase. Every Bayside Furnishings® product is designed to meet your highest expectation.

APPLICABLE FOR AUSTRALIA-BASED CONSUMERS ONLY: Our goods come with guarantees that cannot be excluded under the Australian Consumer Law. You are entitled to a replacement or refund for a major failure and for compensation for any other reasonably foreseeable loss or damage. You are also entitled to have the goods repaired or replaced if the goods fail to be of acceptable quality and the failure does not amount to a major failure.

APPLICABLE FOR EU-BASED CONSUMERS ONLY: Should this product be defective in workmanship, materials or fail under normal use, we will repair or replace it for up to two (2) year from date of purchase.

This warranty gives you specific legal rights and you may also have other rights, which vary from state to state or province to province.

This warranty shall not apply in the following situations: (i) unauthorized repair, misuse, collision, negligence, abuse, accident, alteration, quality problems caused by improper installation, or tearing, alteration of label, serial number, anti-counterfeiting mark; (ii) unit combined with third-party accessories and accessories that have not been certified by the manufacturer; (iii) user's failure to use or keep in accordance with the requirements of the product description; and/or : (iv) defect caused by natural disasters.

Customer Service: 1-877-494-2536
(English, French and Spanish)
Pacific Standard Time: 8:30 a.m. - 4:30 p.m.,
Monday to Friday
(Phone number is not valid in Mexico,
toll-free in U.S.A. and Canada only)
www.baysidefurnishings.com

Garantie de qualité (non valide au Mexique)

Nous sommes assurés que vous serez ravi de votre achat d'un meuble de Bayside Furnishings®. Si la fabrication ou les matériaux de ce produit s'avéraient défectueux par suite d'une utilisation normale, nous le réparerons ou le remplacerons jusqu'à concurrence d'un (1) an après la date d'achat. Chaque produit de Bayside Furnishings® est conçu pour répondre aux normes les plus strictes.

APPLICABLE UNIQUEMENT AUX CONSOMMATEURS D'AUSTRALIE : Nos articles sont offerts avec des garanties qui ne peuvent connaître d'exclusions au regard de la loi australienne sur la protection des consommateurs. Vous avez droit au remplacement ou au remboursement en cas de défaillance majeure de votre article ainsi qu'à une compensation en cas de perte ou de dommage prévisible. Vous avez aussi droit à la réparation ou au remplacement de l'article s'il n'est pas d'une qualité acceptable et que la défaillance n'est pas majeure.

APPLICABLE UNIQUEMENT AUX CONSOMMATEURS DE L'UE : Si la fabrication ou les matériaux de ce produit s'avéraient défectueux suite à une utilisation normale, nous le réparerons ou le remplacerons jusqu'à concurrence de deux (2) ans après la date d'achat.

La présente garantie vous donne des droits légaux spécifiques et vous pourriez également bénéficier d'autres droits qui varient d'une province ou d'un état à l'autre.

Cette garantie ne s'applique pas dans les situations suivantes : (i) réparation non autorisée, mauvaise utilisation, collision, négligence, abus, accident, altération, problèmes de qualité causés par une mauvaise installation ou vieillissement naturel, altération de l'étiquette, du numéro de série, de la marque anti-contrefaçon ; (ii) meuble livré avec des accessoires tiers et des accessoires qui n'ont pas été certifiés par le fabricant ; (iii) l'utilisateur ne respecte pas les conditions d'utilisation du produit ; et/ou : (iv) défaut causé par des catastrophes naturelles.

Service à la clientèle : 1-877-494-2536
(anglais, français et espagnol)
Entre 8 h 30 à 16 h 30, heure du Pacifique,
du lundi au vendredi
(Numéro de téléphone non valide au Mexique,
sans frais aux États-Unis et au Canada seulement)
www.baysidefurnishings.com

Garantía de calidad (No válida en México)

Estamos seguros de que estará satisfecho con la compra de este producto de Bayside Furnishings®. En caso de que este producto presentara algún defecto de fabricación o material o si tiene algún fallo en uso normal, nosotros lo repararemos o lo reemplazaremos hasta por un (1) año a partir de la fecha de compra. Todo producto de Bayside Furnishings® está diseñado para alcanzar sus expectativas más altas. Nosotros le garantizamos que inmediatamente podrá ver que el valor de nuestra mercancía es de la más alta calidad.

APLICABLE SOLO PARA CONSUMIDORES CON SEDE EN AUSTRALIA:

Nuestros productos cuentan con garantías que no se pueden excluir bajo las Leyes del Consumidor de Australia. Usted tiene derecho a un cambio o devolución en caso de un fallo importante y a una compensación por cualquier otra pérdida o daño razonablemente previsible. También tiene derecho a la reparación o reemplazo de los bienes, si éstos no cumplen con una calidad aceptable y el fallo no constituye un fallo importante.

APLICABLE SOLO PARA CONSUMIDORES CON SEDE EN LA UNION

EUROPEA: En caso de que este producto presentara algún defecto de fabricación o material o si tiene algún fallo en uso normal, nosotros lo repararemos o lo reemplazaremos hasta por dos (2) años a partir de la fecha de compra.

Esta garantía le proporciona derechos legales específicos y tal vez tenga otros derechos que varían dependiendo de su estado o provincia.

Esta garantía no se aplicará en las siguientes situaciones:

(i) reparación no autorizada, mal uso, colisión, negligencia, abuso, accidente, alteración, problemas de calidad causados por una instalación incorrecta o rotura, alteración de la etiqueta, número de serie, marca de falsificación; (ii) unidad combinada con accesorios de terceros y accesorios que no hayan sido certificados por el fabricante; (iii) el usuario no usa o mantiene de acuerdo con los requisitos de la descripción del producto; y/o: (iv) defecto causado por desastres naturales.

Servicio al cliente: 1-877-494-2536

(inglés, francés y español)

Hora estándar del Pacífico, E.U.A.:

lunes a viernes, de 8:30 am a 4:30 pm

(Teléfono no válido en México,

número gratuito en E.U.A. y Canadá solamente)

www.baysidefurnishings.com

Kvalitetsgaranti (Gäller ej i Mexiko)

Vi är övertygade om att du kommer att bli nöjd med ditt köp av Bayside Furnishings®. Om denna produkt är defekt avseende bearbetning, material eller ej fungerar för normal användning kommer vi att reparera eller ersätta den i upp till ett (1) år från inköpsdatum. Varje Bayside produkt från Furnishings® är utformad för att uppfylla dina högsta förväntningar.

ENDAST FÖR KONSUMENTER I AUSTRALIEN: Våra varor kommer med garantier som inte kan åsidosättas enligt Australian Consumer Law. Ni har rätt till ersättning eller ersättning för ett stort fel och ersättning för alla andra rimligen förutsägbara förluster eller skador. Ni har också rätt att få varorna reparerade eller ersatta om varorna inte är av godtagbar kvalitet och felet inte är stort.

ENDAST FÖR EU-BASERADE KONSUMENTER: Om denna produkt är defekt i bearbetning, material eller ej fungerar för normal användning kommer vi att reparera eller ersätta den i upp till två (2) år från inköpsdatum.

Denna garanti ger dig specifika rättsliga rättigheter och du kan också ha andra rättigheter, som varierar från stat till stat eller provins till provins.

Denna garanti gäller inte i följande situationer: (i) obehörig reparation, felaktig användning, kollision, vårdslöshet, våld, olycka, ändring, kvalitetsproblem orsakade av felaktig installation eller revor, ändring av märkning, serienummer, varumärkesförfalskning, (ii) enhet i kombination med tillbehör från tredje part och tillbehör som inte har certifierats av tillverkaren, (iii) användarens underlåtenhet att använda eller förvara i enlighet med kraven i produktbeskrivningen, och/eller: (iv) defekter orsakade av naturkatastrofer.

Kundtjänst: 1-877-494-2536

(engelska, franska och spanska)

Pacific Standard Time: 8.30 - 16.30

Måndag till fredag

(Telefonnummer är inte giltigt i Mexiko,

endast i USA och Kanada)

www.baysidefurnishings.com

Costco Wholesale UK Ltd /
Costco Online UK Ltd
Hartspring Lane
Watford, Herts
WD25 8JS
United Kingdom
01923 213113
www.costco.co.uk

Costco France
1 avenue de Bréhat
91140 Villebon-sur-Yvette
France
01 80 45 01 10
www.costco.fr

Costco Wholesale Spain S.L.U.
Polígono Empresarial Los Gavilanes
C/ Agustín de Betancourt, 17
28906 Getafe (Madrid) España
NIF: B86509460
900 111 155
www.costco.es

Costco Wholesale Sweden AB
Box 614
114 11 Stockholm
Sweden
www.costco.se

Costco Wholesale Iceland ehf.
Kauptún 3-7, 210 Gardabaer
Iceland
www.costco.is

MADE IN VIETNAM / FABRIQUÉ AU VIETNAM / HECHO EN VIETNAM / TILLVERKAD I VIETNAM

US CA AU NZ UK



RECYCLABLE
CORRUGATED BOX

CA



BOÎTE EN CARTON
ONDULÉ RECYCLABLE

MX ES



CAJA DE CARTÓN
CORRUGADO RECICLABLE

JP



ダンボール

CN



紙

IS SE



PAPPERS-
FÖRPACKNINGAR



FR

ÉLÉMENTS D'EMBALLAGE
À SÉPARER ET À DÉPOSER
DANS LE BAG DE TRI



FR

Donnez ou recyclez
vos meubles.



Association

ou



Magasin

ou



Déchèterie

<https://quefairedemesdechets.fr>