



GilmanCreekFurniture.com

ITM. / ART. 531175



GilmanCreekFurniture.com

Leather Power Reclining Sectional with Power Headrests

Thank you for your purchase!

Date purchased: _____

Please Save These Instructions

IMPORTANT
READ CAREFULLY all safety and other instructions before using your new Power Reclining Sectional.

Please keep this manual for future reference.



Operating Instructions Manual

CALL US FIRST! PLEASE ALLOW US TO SOLVE YOUR ISSUE.
If any questions or concerns, please contact us directly via:
Email: costcoservice@gilmancreek.com
Toll-Free: (888) 509-5381



ORIGINAL INSTRUCTIONS

Call Us First! DO NOT RETURN TO STORE.

For immediate help with assembly or product information call our toll-free number:
(888) 509-5381
Monday - Friday: 9:00 am to 18:00 pm Eastern Time
Our staff is ready to help.
Damaged or missing parts ship from our facility in 1-2 business days.

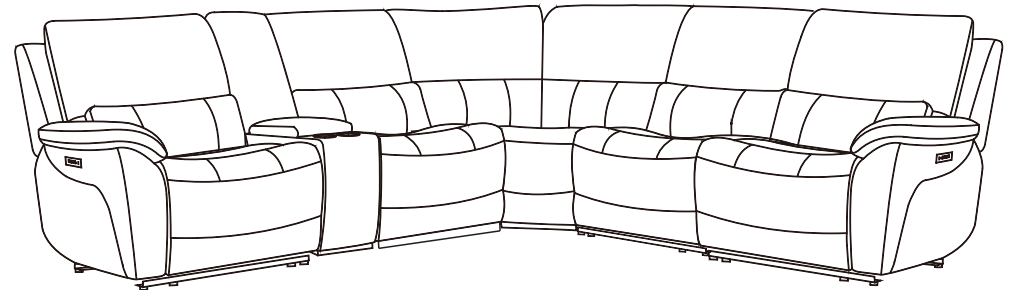

IMPORTANT
READ CAREFULLY all safety and other instructions before using your new Power Reclining Sectional.

Please keep this manual for future reference.



GilmanCreekFurniture.com

Table of Contents

- Important Safety Instructions: Pages 3-8
- Warranty Claim Instructions: Page 9
- Components & Replacement Parts List: Pages 10-11
- Power Recline Sectional Assembly Instructions: Pages 12-22
- Troubleshooting: Page 22-24
- Packing List: Page 25
- Disassembly Step: Pages 26-27
- Care Instructions / Disclaimers: Page 28
- UKCA Label: Page 29

Congratulations!!!

You are now the proud owner of a state-of-the-art Power Reclining Sectional by Gilman Creek®. You've just selected one of the finest quality upholstered products produced in the furniture industry.

Gilman Creek® is proud of our designs and craftsmanship. We hope you feel the same as you enjoy your new furniture's luxurious customized comfort and style.

IMPORTANT
READ CAREFULLY all safety and other instructions before using your new Power Reclining Sectional.

Please keep this manual for future reference.

Important Safety Instructions:

Important: Read these instructions thoroughly before using.
Do not plug in until instructed.

⚠ DANGER

-To reduce the risk of electric shock, serious injury or death:

- Disconnect the electrical plug from outlet before cleaning, moving, servicing or when not in use for an extended period of time.
- Do not use this product if it is wet, in water, around water or any liquid. Do not handle the plug with wet hands.
- To prevent suffocation keep plastic bags away from children.
- Plug directly into a wall outlet. Do not use an extension cord, adapter or surge protector.
- Keep cord out of reach of small children, and do not use where it may be a trip hazard.

⚠ WARNING

-To reduce the risk of burns, fire, electric shock, serious injury or death:

- Keep upholstery away from flames or lit cigarettes. Upholstery may burn rapidly, with toxic gas and thick smoke. Fires that begin elsewhere in a home may spread and involve upholstery. For your safety, always use a properly installed smoke detector with working batteries.
- Closely supervise children and disabled persons using this product.
- Sit down in the unit slowly. To avoid tip over, do not throw your weight against the back of the unit. Move the unit into or out of the reclining position slowly, making sure that no children or pets are in close proximity.
- This product has many moving parts, serious injury can occur if not used properly. Keep hands, fingers and body parts away from the mechanism. To reduce the risk of head entrapment and other injuries, keep children and pets away from openings and moving parts in and around furniture.
- Only the occupant should operate the unit. Never attempt to open the footrest by pulling on it.
- Do not stand, sit, or place extra weight on the arms, back or open footrest.
- To safely exit the unit and prevent a tripping hazard, bring the back upright and close the footrest.
- Do not use this product if it is damaged. Do not use attachments or substitute parts.
- This product is intended for indoor residential use only.
- Provide a clear path for operation of the back and footrest. Place tables and area rugs at a distance to allow the footrest to fully extend without rubbing or interference.
- Check the condition of the power supplies, electrical cords, plugs, and connectors often. Keep the power supplies and electrical cords away from heat sources. Never operate the unit with a damaged power supply, electrical cord, plug, or connector.
- Do not use unit if power control is damaged or wet.
- This product is not intended for use as a health care device.
- The back of the unit must be lifted for assembly. Please seek assistance if you are unable to lift at least 45 pounds without strain.
- Do not place containers with hot beverages in the cup holders. The furniture moves and beverages may spill and cause injury. Do not place oversized or uncovered beverage containers in the cup holders.

Please Save These Instructions

Toll Free Call: 888-509-5381

Important Safety Instructions:

Important: Read these instructions thoroughly before using.
Do not plug in until instructed.

WARNING

-To reduce the risk of burns, fire, electric shock, serious injury or death:



We strongly recommend 2 people for handling and assembly.

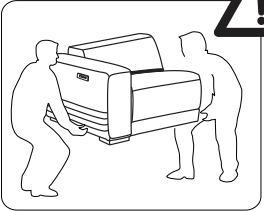

Caution: Do not sit on top of the chair arm.

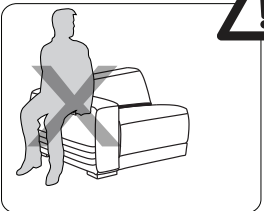

Caution: Do not sit on top of the chair.

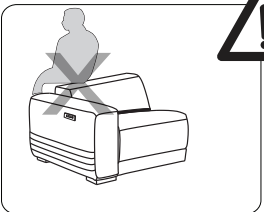

Please Save These Instructions

Email: CostcoService@GilmanCreek.com

Important Safety Instructions:

Important: Read these instructions thoroughly before using.
Do not plug in until instructed.

WARNING

-To reduce the risk of burns, fire, electric shock, serious injury or death:

- This sofa can be used by children aged from 8 years and above and persons with reduced physical, sensory or mental capabilities or lack of experience and knowledge if they have been given supervision or instruction concerning use of the sofa in a safe way and understand the hazards involved.
- Children shall not play with the sofa.
- Cleaning and user maintenance shall not be made by children without supervision.
- If the supply cord is damaged, it must be replaced by a special cord or assembly available from the manufacturer or its service agent.
- Disconnect the supply when carrying out maintenance and cleaning.
- Examine the sofa frequently for signs of wear or damage. If there are such signs or if the sofa has been misused or does not work, contact the supplier for further information.
- Do not allow children to play with fixed controls.
- When operating a switch that initiates and maintains the movement of the furniture or terminates the movement of the furniture or causes a change of the direction of the movement of the furniture, make sure people, pets, and animals are at a safe distance.
- The placement of sofa needs to avoid the danger of pinching with other furniture.

- Before operation, users must undergo professional training and ensure safe operation before they can be used for sofa assembly. Operation by untrained personnel is prohibited. The sofa is only to be used with the power supply unit provided with the appliance.
 - This sofa should be used after the whole set is assembled correctly and completely. It is forbidden to use the separate unit separately, which will bring additional and unexpected risks.
 - The turning and headrest motors must not be adjusted at the same time.
 - Before using our products with an incorporated mechanism, check whether mechanism is restrained by a plastic strap. If the strap is applied, it must be cut.
 - Do not allow children to play with the mechanism.
 - The mechanism must only be used when the person is correctly seated.
 - If the mechanism produces squeaks when in operation, lightly lubricate the springs, the hinges and all the joints using normal spray-on lubricants available on the market.
 - The operating method to be followed in the event of accident or breakdown, make sure the power is off when removing obstacles.
1. Check the adaptor and see if it has power.
 2. After the transformer is powered on, find a switch socket to power on.
 3. Check the connection between the transformer and the motor.

Please Save These Instructions

Toll Free Call: 888-509-5381

Important Safety Instructions:

Important: Read these instructions thoroughly before using.
Do not plug in until instructed.

WARNING

-To reduce the risk of burns, fire, electric shock, serious injury or death:

- Use caution to avoid pinching hand when attaching the back to the seat frame.
- Before closing footrest ensure the area below is clear to avoid injury to children and pets.
- Keep area behind adjustable headrest clear to avoid pinch hazard.

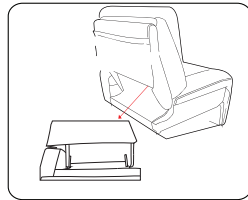
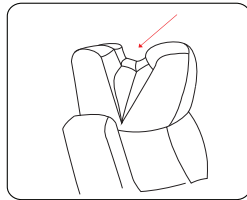
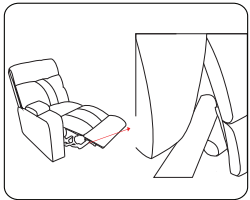

Important Safety Instructions:

Important: Read these instructions thoroughly before using.
Do not plug in until instructed.

WARNING

-To reduce the risk of burns, fire, electric shock, serious injury or death:

 **For indoor use only!**

DISPOSAL

This product complies with Directive 2012/19/EC.

The symbol representing the crossed out waste bin on the appliance indicates that the product, at the end of its useful life, must be treated separately from domestic waste. It must be taken to a recycling centre for electrical and electronic appliances or turned into the point of sale when purchasing a new equivalent appliance.



The user is responsible for taking the appliance to the recycling centre at the end of its life, under penalty of the sanctions established by the current legislation on waste handling. Correct collection and delivery of the no-longer used appliance to a recycling centre for treatment and environmentally compatible disposal helps avoid negative impacts on the environment and public health, and permits recycling of the materials from which the product is made.

For more detailed information regarding the available collection systems, contact the local refuse centre or the shop where the product was purchased.

The manufacturer and importers comply with their responsibility for recycling, treating and environmentally compatible disposal of waste both directly and in a collective system.

NOTICE

- Do not plug in until instructed.

- To prevent the sofa from tipping over, the most suitable sofa installation distance from the wall: 20cm / 7.8in / 7,8po.
- Sofas over 18kg / 39.6lb require 2 people to carry.
- The length of power cable connected to USB: within 2m / 6.5ft.

Important Safety Instructions:

Important: Read these instructions thoroughly before using.
Do not plug in until instructed.

⚠ WARNING

-To reduce the risk of burns, fire, electric shock, serious injury or death:

- Do not operate the unit until the back is installed and locked.
- Before moving the product, disconnect the electrical plug from the wall outlet and secure the mechanism to prevent unexpected opening or movement. Never move the product by the mechanism, footrest, handle or reclining back. Disconnect modular units.
- Do not attempt to disassemble or service the pump or motor; no serviceable parts are inside.
- Keep hands, arms and body parts away from the open area between a reclined back and an upright back on a motion sofa or modular. This area must remain clear at all times to provide unobstructed movement and prevent injury that could occur when a reclined back is returning toward the upright position.
- The power motion upholstery units are intended for a single occupant, not exceeding 350 pounds per seat. Do not operate individual seats or units with more than one occupant in or on any part of the individual seat or unit.
- Do not allow electrical cord to be pinched between moving parts or between the frame and the floor. Do not place cord under carpet or in a location where it could become worn.
- Unplug the power cord immediately if you detect strange odors or fumes coming from the chair.
- Do not attempt to disconnect the power plug by pulling the power cord. Always hold the power plug and pull it out.
- If you give this product to someone else, include this Operating Instructions manual.

⚠ WARNING

- To reduce the risk of product damage:

- To prevent damage to the power supply, do not plug in until instructed.
- Do not move the units while connected together. The purpose of the bracket system is to connect the units and prevent them from being separated while on the floor. The bracket system does not provide adequate structural support for the movement of connected units.
- Never operate the unit except when it is on its base in the upright position.
- Some units contain cup holders. Take care to prevent spilling of beverages, which could damage the cover.
- After 1 minute of continuous operation, allow the system to rest for 9 minutes.

Please Save These Instructions

Email: CostcoService@GilmanCreek.com

How to File Product Warranty Claim

When filing a claim please do the following to save you & us time in solving your issue.

- **Email:** costcoservice@gilmancreek.com
- Please email clear photos of the problem with description of the issue.
- Please provide proof of purchase photo, Costco receipt. Note: If you do not have it, please inquire to Costco, provide your Membership #, and they will promptly provide your date of purchase.
- Please locate the product ID tag found beneath the footrest or underneath the item.

1 Year Limited Warranty

This limited warranty is provided to you as the original purchaser of the products. We warrant each product against defects in materials and workmanship under ordinary use.

Product Coverage Period: 1-Year

This limited warranty applies only to components of the product that are not subject to accident, misuse, neglect, or damage from other external causes, alteration, repair, or commercial use.

Product Coverage:

Coverage begins from the date of your original retail purchase. This limited warranty is not transferable to any subsequent purchaser or recipient of the product.

Underneath

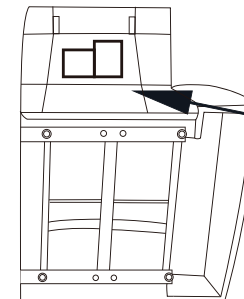







ID tag



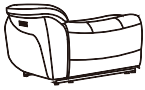

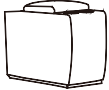





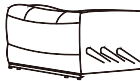

A*****/1

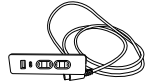

Please Save These Instructions

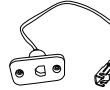
Toll Free Call: 888-509-5381

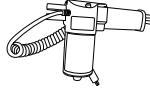
COMPONENTS LIST			
	Name	Component	Qty
A	Left Facing Power Seat Back		1
B	Left Arm Facing Power Arm Seat Base		1
C	Console Back		1
D	Console Base		1
E	Seat Back (non-power)		1
F	Seat Base (non-power)		1
G	Corner Seat Back		1

COMPONENTS LIST			
	Name	Component	Qty
H	Corner Seat Base		1
I	Power Seat Back		1
J	Power Seat Base		1
K	Right Facing Power Seat Back		1
L	Right Arm Facing Power Arm Seat Base		1

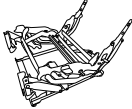
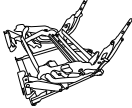
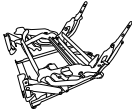
REPLACEMENT PARTS LIST			
	Name	Component	Qty
1	Power Switch / USB Port		2
2	Power Switch		1
3	A/C Power Outlet Cord		2
4	A/C Power Outlet in Console		1
5	Motor for Headrest		3
6	Power Cord		2
7	Motor for Seat		3

REPLACEMENT PARTS LIST			
	Name	Component	Qty
8	Mechanism -Right		1
9	Mechanism -Armless Chair		1
10	Mechanism -Left		1
11	Left Facing Wing		1
12	Right Facing Wing		1

NOTICE - Do not plug in until instructed.

All styles ship with the back unassembled.

1. Remove the unit from the package, putting the back off to the side if the back is detached, and gently roll the unit forward so that it rests on its front or top side. On units with protective pads, cut the plastic ties and remove them from the bottom of the unit.
2. Once the furniture is unpacked, carefully remove the electrical components box from the body bracket and set aside; the part packages have a red color streamer.
3. Some styles have wings on the back assembly. The wings will attach to the back using the brackets attached to each piece. Wing brackets will slide down into the brackets on the outside of the back.

WARNING - To reduce the risk of injury:

- Do not operate the unit until the back is installed and locked.
- The back of the unit must be lifted for assembly. Please seek assistance if you are unable to lift at least 45 pounds without strain.

1 Year Limited Warranty

This limited warranty is provided to you as the original purchaser of the products. We warrant each product against defects in materials and workmanship under ordinary use.

Product Coverage Period: 1-Year

This limited warranty applies only to components of the product that are not subject to accident, misuse, neglect, or damage from other external causes, alteration, repair, or commercial use.

Assembly Step

1 Slide part 1 onto part 2 so that it is firmly connected.

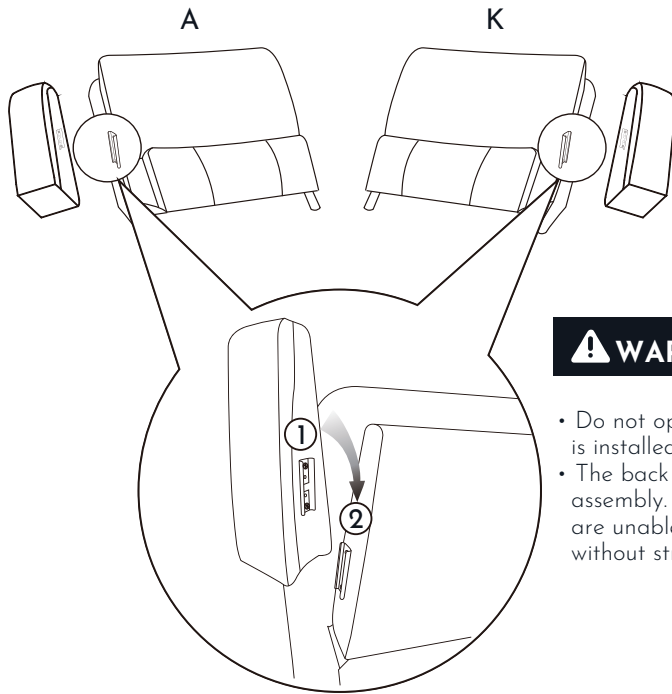

⚠ WARNING - To reduce the risk of injury:

- Do not operate the unit until the back is installed and locked.
- The back of the unit must be lifted for assembly. Please seek assistance if you are unable to lift at least 45 pounds without strain.

⚠ NOTICE - Do not plug in until instructed.

- All styles ship with the back unassembled.
1. Remove the unit from the package, putting the back off to the side if the back is detached, and gently roll the unit forward so that it rests on its front or top side. On units with protective pads, cut the plastic ties and remove them from the bottom of the unit.
 2. Once the furniture is unpacked, carefully remove the electrical components box from the body bracket and set aside; the part packages have a red color streamer.
 3. Some styles have wings on the back assembly. The wings will attach to the back using the brackets attached to each piece. Wing brackets will slide down into the brackets on the outside of the back.

Assembly Step

2 Align brackets on back (A) over metal arms at rear of seat (B). Apply even downward pressure so that they lock into place. Ensure a firm connection.

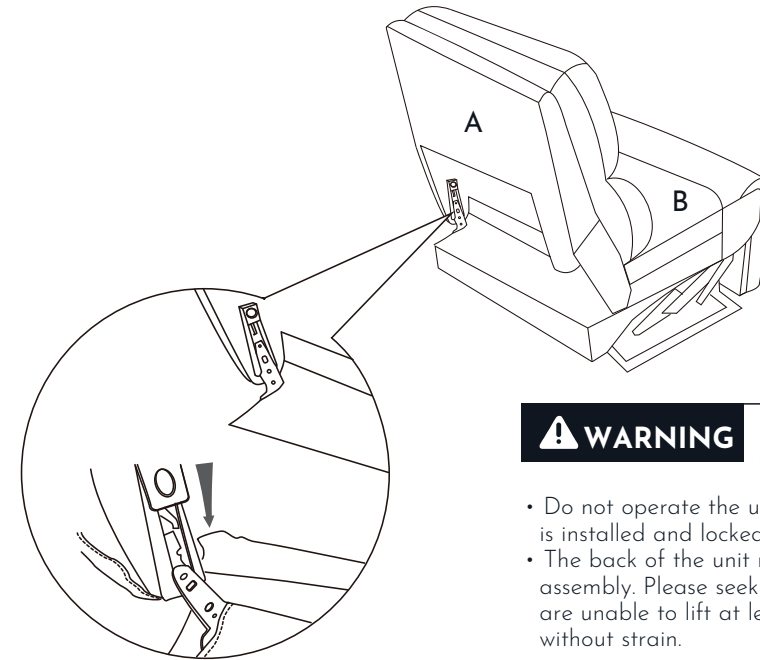

⚠ WARNING - To reduce the risk of injury:

- Do not operate the unit until the back is installed and locked.
- The back of the unit must be lifted for assembly. Please seek assistance if you are unable to lift at least 45 pounds without strain.

⚠ NOTICE - Do not plug in until instructed.

4. Lay the back front side down on the seat. Lift the bottom of the outside back upholstery cover and locate the back and body brackets.
5. Lift the back at a slight angle and align the brackets on the back with the brackets on the body.
6. Lower the back onto the body, taking care not to pinch the cables between any metal or wood parts and making sure the back and body brackets are completely engaged.
7. The back is easier to install when holding it level and lowering it evenly onto the body brackets.
8. Lift the back upholstery cover and look up into the back to visually confirm that both sets of back and body brackets are engaged. If one or both brackets are not engaged, or if cables are pinched, remove the back and repeat the steps above.
9. If you are unable to install the back properly, contact your Gilman Creek® dealer for assistance.

Assembly Step

- 3** Once you have locked in the base and the back secure cable connection in back of the recliner.

NOTICE - Do not plug in until instructed.

10. Find the power cable of the headrest on the back assembly.
11. Find the power cable of the seat on the seat assembly.
12. Connect the cable and lock the buckle.

Sure Connect

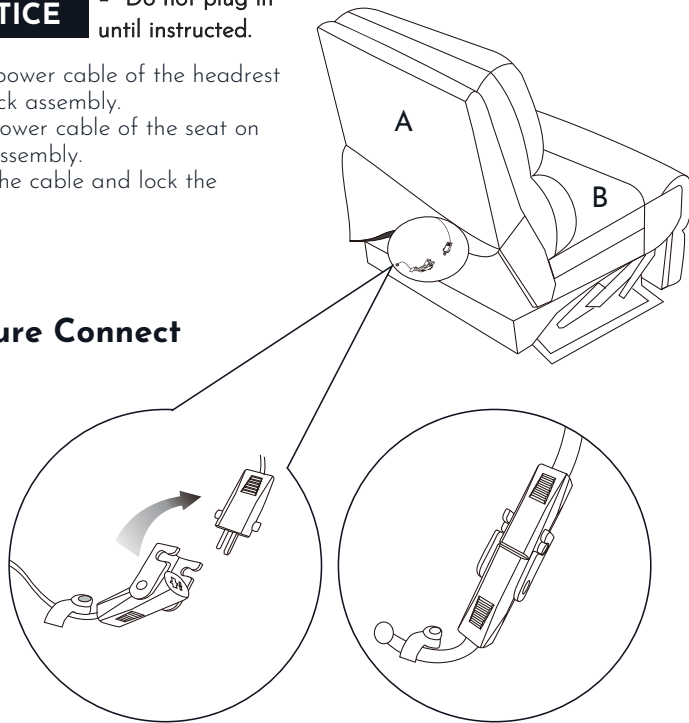

WARNING - To reduce the risk of injury:

- Do not operate the unit until the back is installed and locked.
- The back of the unit must be lifted for assembly. Please seek assistance if you are unable to lift at least 45 pounds without strain.

Assembly Step

- 4** Affix back cover to bottom of the frame using the built in self fastener strip.

NOTICE - Do not plug in until instructed.

13. Insert the cover of the outside back into the back of the seat.

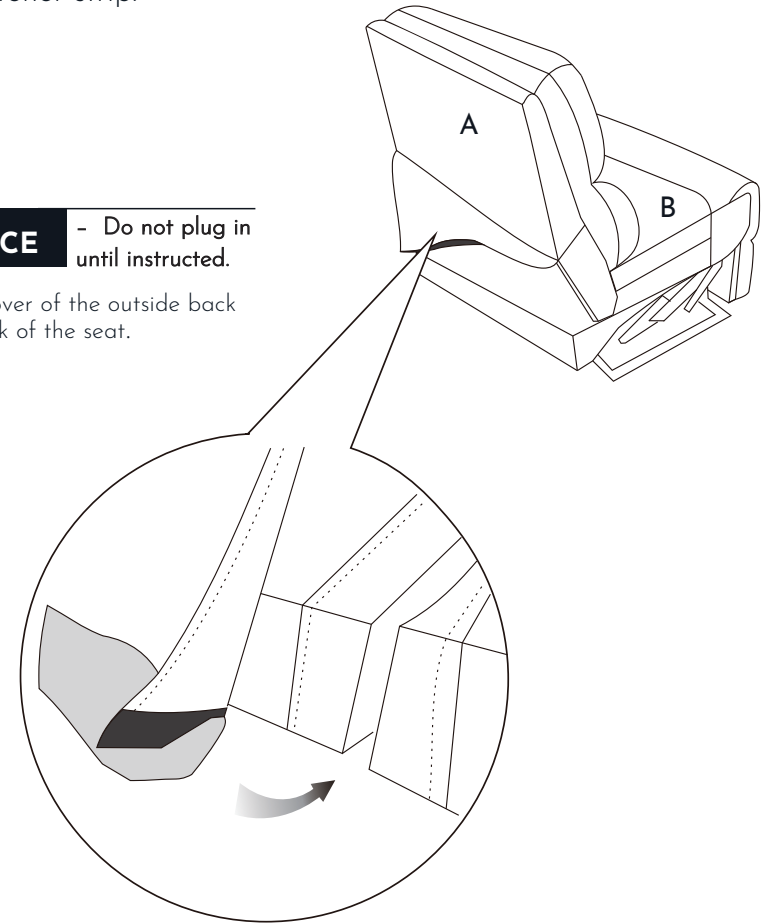

WARNING - To reduce the risk of injury:

- Provide a clear path for operation of the back and footrest. Place tables and area rugs at a distance to allow the footrest to fully extend without rubbing or interference.

Assembly Step

5 Repeat Steps 2-5 for all 6 Pieces of your Sectional.

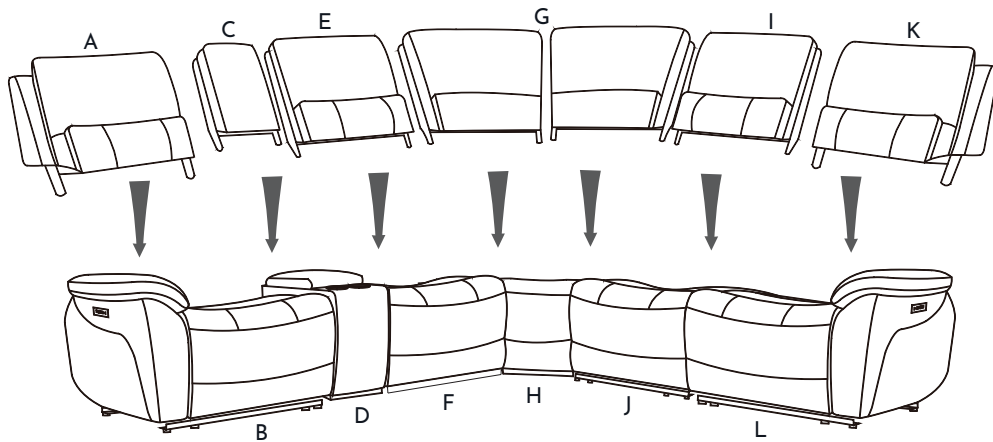

⚠ WARNING - To reduce the risk of injury:

- Provide a clear path for operation of the back and footrest. Place tables and area rugs at a distance to allow the footrest to fully extend without rubbing or interference.
- Never operate the unit with a damaged power supply, electrical cord, plug or connector. Check the condition of the power supplies, electrical cords, plugs and connectors often.
- Keep the electrical cord away from heat sources.
- Power motion upholstery with and without headrest units are intended for a single occupant not exceeding 350 pounds per seat. Do not operate an individual seat with more than one occupant in or on any part of the individual seat.

Assembly Step

- 6** Connect each piece of the sectional together by guiding and locking hooks into place.

⚠ NOTICE - To reduce the risk of product damage:

- Lift from the base rail. Do not lift from the upholstery or the bottom of the footrest.
- Do not move the units while connected together. The purpose of the bracket system is to connect the units and prevent them from being separated while on the floor. The bracket system does not provide adequate structural support for the movement of connected units.

⚠ WARNING - To reduce the risk of injury:

- The front of the unit must be raised to engage the front bracket. Please see assistance if you are unable to lift at least 57 pounds.
- Keep feet clear of the unit when lowering into position.

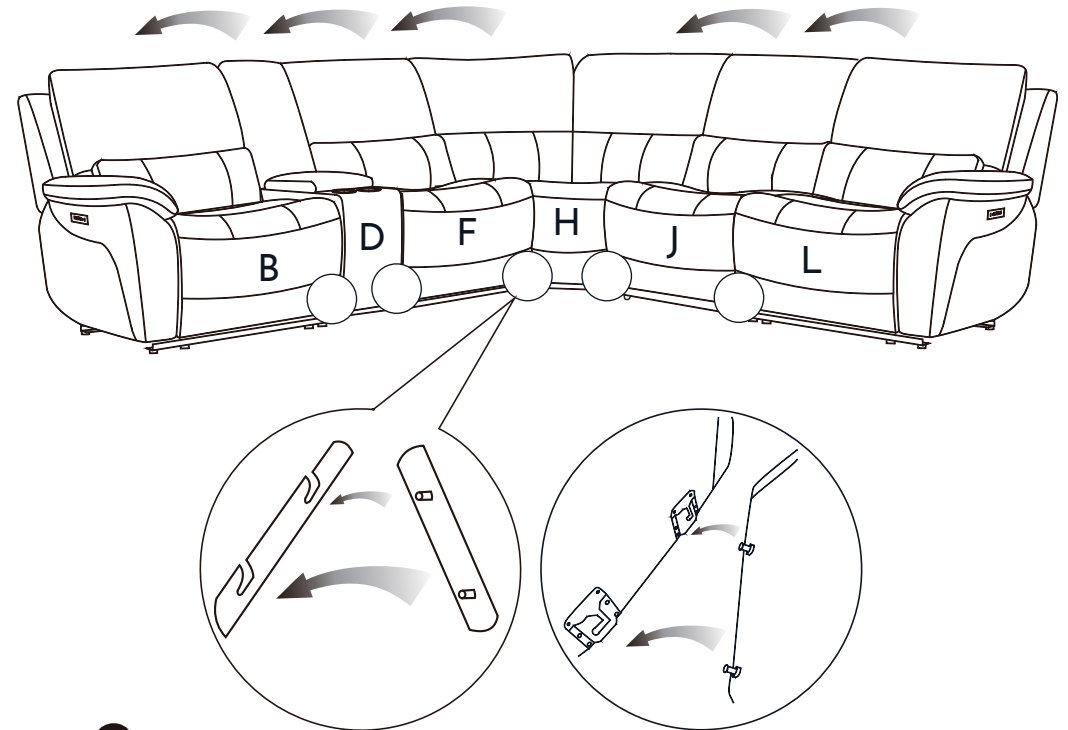

The positions of F and J are interchangeable.

Assembly Step

7 Connect all power cables along the sectional.

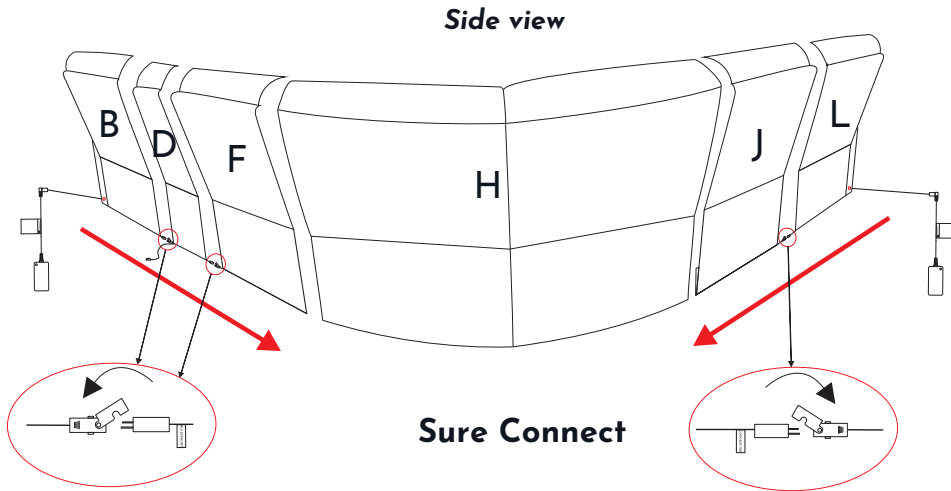

! NOTICE - To reduce the risk of product damage:

- Connect the power supply to the socket on the bottom of the arm back.

Assembly Step

8 Connect all power cables along the sectional.

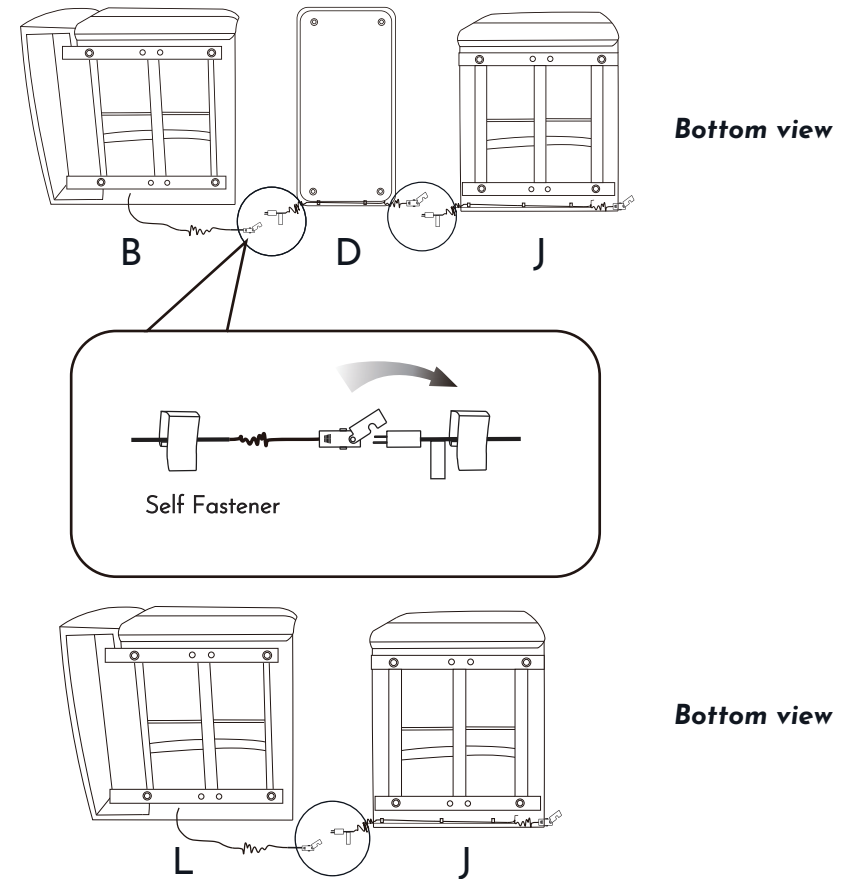

! NOTICE - To reduce the risk of product damage:

- Connect the power supply to the socket on the bottom of the arm back.
- Need step to cut mechanism tie down string on each recliner unit.

Assembly Step

- 9** Connect power cable to back of sectional and plug into power outlet.

Sure Connect

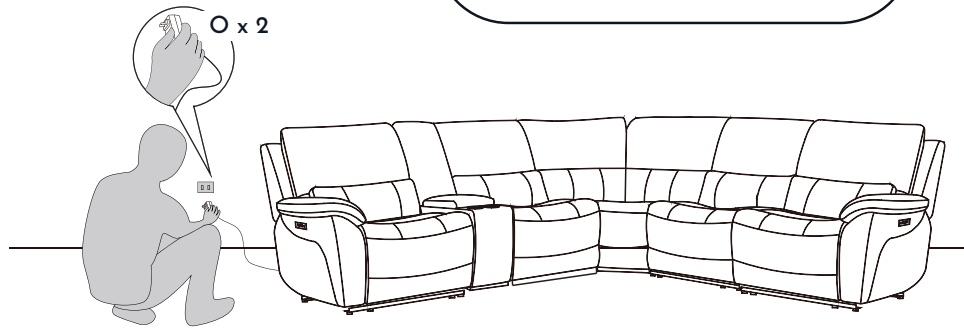
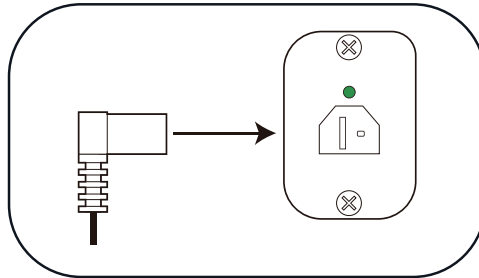

Troubleshooting

Troubleshooting for Footrest Operation

If the footrest stops moving while closing, it may have encountered an obstruction.

1. Check to make sure there are no obstructions. Lift and hold the footrest up, look for obstructions and remove them.
2. The footrest uses spring tension to close, and will close quickly when the obstruction is removed. Release the footrest slowly to prevent it from slamming shut.

Troubleshooting the Power Motion Sofa, Chair & Modular with Headrest

1. Make sure the 120 volt power cord is plugged into an electrical outlet.
2. Check the power supply to make sure the green LED power indicator light is on.
3. Make sure the electrical outlet is working. For example, make sure there are no blown fuses or tripped circuit breakers. If you are unsure of the outlet's condition, check with a qualified electrician.
4. Make sure all the connectors are secure; refer to the *Assembly Instructions Step 3, 7, 8*.
5. Make sure the electrical cords are not crimped or pinched. Make sure the electric cord or plug is not damaged.
6. Make sure the operating capacity has not been exceeded and there is only one occupant in the individual seat or unit; refer to the *Operating Instructions*.

Operating Instructions

NOTICE

- After 1 minute of continuous operation, allow the system to rest for 9 minutes.

Power Switch / USB Port B & L use switch instructions

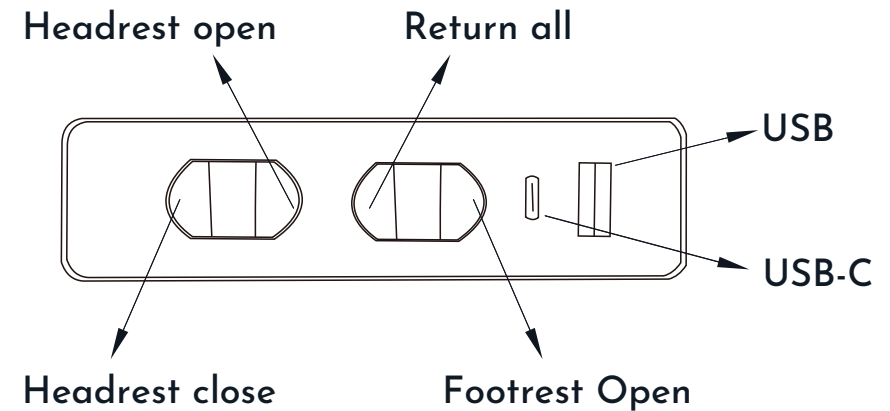

WARNING - To reduce the risk of serious injury:

- Provide a clear path for operation of the back and footrest. Place tables and area rugs at a distance to allow the footrest to fully extend without rubbing or interference.
- Never operate the unit with a damaged power supply, electrical cord, plug or connector. Check the condition of the power supplies, electrical cords, plugs and connectors often.
- Keep the electrical cord away from heat sources.
- Power motion upholstery with and without headrest units are intended for a single occupant not exceeding 350 pounds per seat. Do not operate an individual seat with more than one occupant in or on any part of the individual seat.

Operating Instructions

⚠ NOTICE

- After 1 minute of continuous operation, allow the system to rest for 9 minutes.

Power Switch Use switch instructions

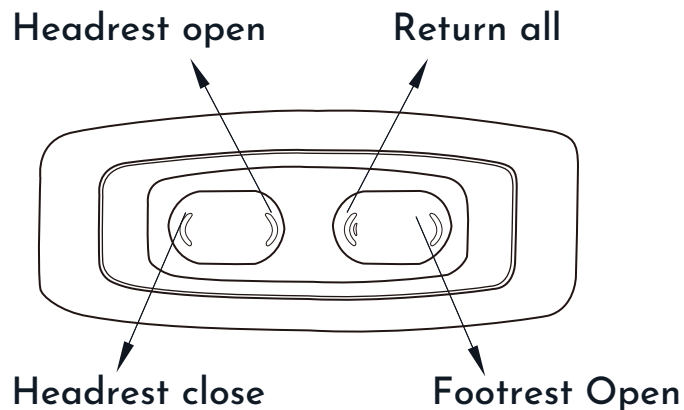

⚠ WARNING

- To reduce the risk of serious injury:

- Provide a clear path for operation of the back and footrest. Place tables and area rugs at a distance to allow the footrest to fully extend without rubbing or interference.
- Never operate the unit with a damaged power supply, electrical cord, plug or connector. Check the condition of the power supplies, electrical cords, plugs and connectors often.
- Keep the electrical cord away from heat sources.
- Power motion upholstery with and without headrest units are intended for a single occupant not exceeding 350 pounds per seat. Do not operate an individual seat with more than one occupant in or on any part of the individual seat.

Packing List

Box 1: Left Arm Recliner X 1	61 kg / 134.4 lbs
Box 2: Console X 1	19 kg / 41.8 lbs
Box 3: Armless Chair X 1	29.5 kg / 65.0 lbs
Box 4: Corner Wedge X 1	44 kg / 97.0 lbs
Box 5: Power Armless X 1	50.5 kg / 111.3 lbs
Box 6: Right Arm Recliner X 1	61 kg / 134.4 lbs

Disassembly Step

1 Disconnect plug.

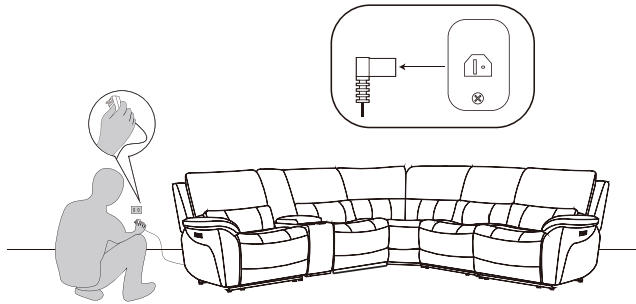

4 Remove hook and loop fastener. Disconnect cable.

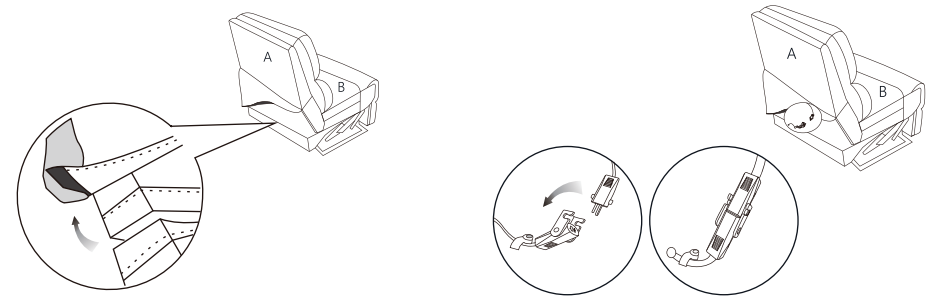

2 Disconnect cable.

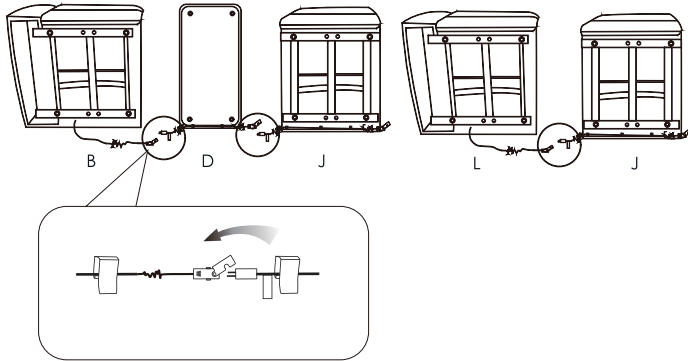

5 Release metal locks.

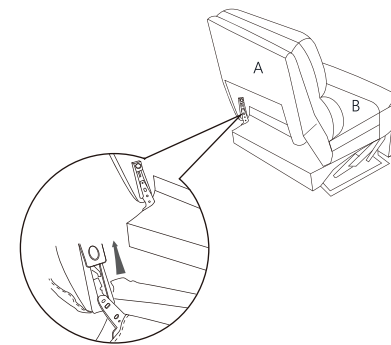

3 Disconnect sofas.

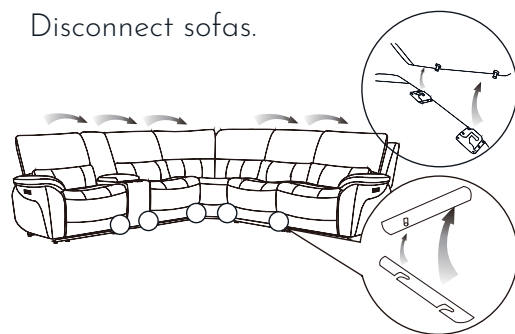

6 Disassemble.

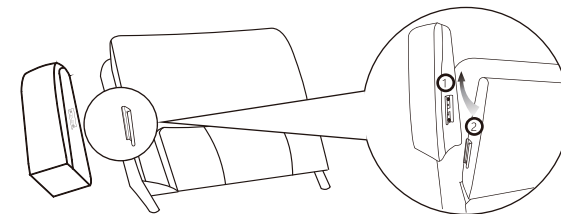

Care Instructions

- When a spill/stain occurs wipe immediately with a clean dry cloth. Carefully remove the majority of the stain then follow the steps below.
- General cleaning can be done with a damp, clean, and soft cloth.
- Ordinary spills or soil accumulations can be removed with a slightly damp white cloth. Wipe gently, in a circular motion.
- Do not use solvents or dry cleaning products. Professionally clean if needed.
- Avoid direct exposure to sunlight.



Materials Warranty

- 1-year warranty on cover against splitting, peeling, and / or tearing.
- 1-year warranty on internal and external frame structure.
- 1-year warranty on cushioning material.

Global Disclaimer

AUSTRALIA: Our goods come with guarantees that cannot be excluded under the Australian Consumer Law. You are entitled to a replacement or refund for a major failure and for compensation for any other reasonably foreseeable loss or damage. You are also entitled to have the goods repaired or replaced if the goods fail to be of acceptable quality and the failure does not amount to a major failure.

Costco Wholesale UK Ltd /
Costco Online UK Ltd
Hartspring Lane
Watford, Herts
WD25 8JS
United Kingdom
01923 213113
www.costco.co.uk



FR

Pensez à
donner ou recycler.



Association

ou



Magasin

ou



Déchèterie

<https://quefairedemesdechets.fr>

6 Pcs Power Reclining Sectional
Model: 531175
250 V; 50 Hz; 13 A; Max: 3250 W
USB port: 5V --- ; 2A MAX total.
Series no.:
Production date (Y/M): 2024-12



Manufacturer: Gu Jia Intelligent Household Jiaxing Co.,Ltd.
No. 260 Yuanfeng East Road, Wangjiangjing Town, Xiuzhou District Jiaxing City, Zhejiang Province, China
EU representative: KUKA Home GmbH, Söflinger Str. 250 Ulm

6 Pcs Power Reclining Sectional
Model: 531175
100-240 V-; 50/60 Hz; Max: 116 W
Max. load: 136 kg
Operate cycle: 10% (Max. 2 min ON / Min. 18 min OFF)
Series no.:
Production date (Y/M): 2024-12



Manufacturer: Gu Jia Intelligent Household Jiaxing Co.,Ltd.
No. 260 Yuanfeng East Road, Wangjiangjing Town, Xiuzhou District Jiaxing City, Zhejiang Province, China
EU representative: KUKA Home GmbH, Söflinger Str. 250 Ulm

6 Pcs Power Reclining Sectional
Model: 531175
100-240 V-; 50/60 Hz; Max: 116 W
USB port: 5V --- ; 2A MAX
Max. load: 136 kg
Operate cycle: 10% (Max. 2 min ON / Min. 18 min OFF)
Series no.:
Production date (Y/M): 2024-12



Manufacturer: Gu Jia Intelligent Household Jiaxing Co.,Ltd.
No. 260 Yuanfeng East Road, Wangjiangjing Town, Xiuzhou District Jiaxing City, Zhejiang Province, China
EU representative: KUKA Home GmbH, Söflinger Str. 250 Ulm



GilmanCreekFurniture.com

ITM. / ART. 531175



GilmanCreekFurniture.com

Canapé inclinable électrique en cuir avec appuie-têtes motorisés

Merci pour votre achat!

Date d'achat: _____

Veillez conserver ces instructions

IMPORTANT

LIRE ATTENTIVEMENT toutes les consignes générales et consignes de sécurité avant d'utiliser votre nouvel ensemble modulaire à inclinaison motorisée.

Conserver le présent guide pour référence ultérieure.



Manuel D'utilisation

APPELEZ-NOUS D'ABORD! LAISSEZ-NOUS RÉGLER VOTRE PROBLÈME. Pour toute question, communiquez avec nous directement :

Courriel : costcoservice@gilmancreek.com

Sans frais : 1 888 509-5381



TRADUCTION DE LA NOTICE ORIGINALE

Appelez-nous d'abord! NE RETOURNEZ PAS AU MAGASIN.

Pour obtenir des renseignements sur le produit ou une aide immédiate concernant l'assemblage, appelez notre numéro sans frais : 1 888 509-5381.

Lundi au vendredi de 9 h à 18 h (heure de l'Est)

Notre équipe est là pour vous aider.

Les remplacements de pièces endommagées ou manquantes sont expédiés de notre usine en 1 ou 2 jours ouvrables.

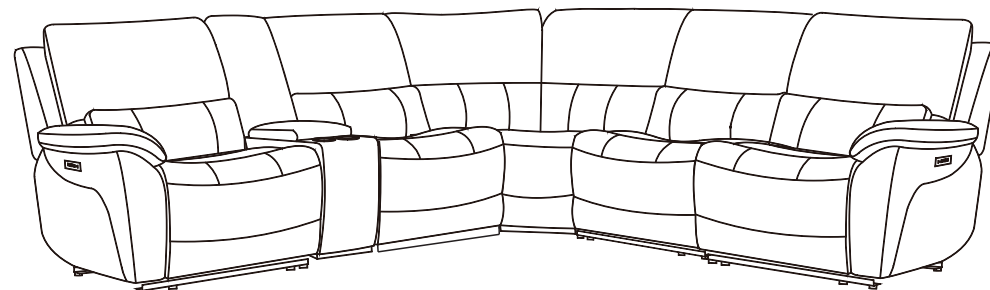

IMPORTANT

LIRE ATTENTIVEMENT toutes les consignes générales et consignes de sécurité avant d'utiliser votre nouvel ensemble modulaire à inclinaison motorisée.

Conserver le présent guide pour référence ultérieure.

Table des Matières

- Consignes de sécurité importantes : pages 32 à 37
- Instructions de réclamation au titre de la garantie : page 38
- Liste des composants et des pièces de rechange : pages 39 à 40
- Instructions d'assemblage du canapé sectionnel inclinable électrique : pages 41 à 51
- Dépannage : pages 51 à 53
- Liste de colisage : page 54
- Étape de démontage : pages 55 à 56
- Instructions d'entretien/Avis de non-responsabilité : page 57
- Étiquette UKCA : page 58

Félicitations!

Vous êtes maintenant l'heureux propriétaire d'un canapé sectionnel à inclinaison électrique de pointe de Gilman Creek®. Excellent choix : on fait difficilement mieux dans l'industrie en matière de meubles rembourrés de qualité.

Gilman Creek® est fière de ses conceptions et confections. Nous vous souhaitons de profiter au maximum du confort et du style sur mesure de votre nouveau mobilier de luxe.

IMPORTANT

LIRE ATTENTIVEMENT toutes les consignes générales et consignes de sécurité avant d'utiliser votre nouvel ensemble modulaire à inclinaison motorisée.

Conserver le présent guide pour référence ultérieure.

Consignes de sécurité importantes

Important : Lire attentivement ces instructions avant l'utilisation.
Attendre le moment indiqué avant de brancher.

⚠ DANGER

-Pour réduire le risque de décharge électrique et de blessures graves ou mortelles :

- Débrancher la fiche de la prise de courant avant de nettoyer, de déplacer ou d'entretenir le meuble ou lorsqu'il doit demeurer inutilisé pendant de longues périodes.
- Ne pas utiliser le meuble s'il est mouillé, en contact avec de l'eau ou à proximité d'eau ou d'autres liquides. Ne pas manipuler la fiche si vous avez les mains mouillées.
- Pour prévenir le risque d'étouffement, garder les emballages de plastique hors de la portée des enfants.
- Brancher directement sur une prise murale. Ne pas utiliser une rallonge électrique, un adaptateur ou un parasurtenseur.
- Garder le cordon électrique hors de la portée des enfants, à un endroit qui ne pose pas de risque de trébuchement.

⚠ AVERTISSEMENT

-Pour réduire le risque de brûlures, d'incendie, de décharge électrique ou de blessures graves ou mortelles :

- Ne pas exposer le revêtement à des flammes ou à des cigarettes allumées, car il peut brûler rapidement et dégager des gaz toxiques et une fumée épaisse. Les feux déclenchés ailleurs dans la maison peuvent se répandre au revêtement. Pour votre sécurité, toujours utiliser un détecteur de fumée installé adéquatement et muni de piles fonctionnelles.
- Bien surveiller les enfants et les personnes handicapées qui utilisent ce produit.
- S'asseoir doucement sur le meuble. Pour éviter les basculements, ne pas se lancer de tout son poids sur le dossier. Abaisser ou relever le dossier lentement en veillant à ce qu'aucun enfant ou animal ne se trouve à proximité.
- Comme ce meuble comporte plusieurs pièces mobiles, un mauvais usage peut entraîner de graves blessures. Garder les mains, les doigts et autres parties du corps loin du mécanisme. Pour réduire le risque de coincement de la tête et d'autres blessures, garder les enfants et les animaux loin des ouvertures et des pièces mobiles se trouvant à l'intérieur et à l'extérieur du meuble.
- Seul l'usager la personne assise doit faire fonctionner le mécanisme. Ne jamais ouvrir le repose-pieds en le tirant.
- Ne pas se tenir debout, s'asseoir ou appuyer trop fort sur les accoudoirs, dossiers ou repose-pieds ouverts.
- Pour se lever du meuble de façon sécuritaire et éviter les trébuchements, relever le dossier et fermer le repose-pieds.
- Ne pas utiliser le meuble s'il est endommagé, ni utiliser d'accessoires ou substituer des pièces.
- Ce produit est destiné à un usage résidentiel à l'intérieur seulement.
- Prévoir un dégagement pour l'utilisation du dossier et du repose-pieds. Placer les tables et les tapis à une distance telle qu'il soit possible d'ouvrir complètement le repose-pieds sans frottement ni interférence.
- Vérifier régulièrement l'état des blocs et cordons d'alimentation ainsi que des prises et des connecteurs. Garder les blocs et les cordons d'alimentation loin des sources de chaleur. Ne jamais utiliser si le bloc ou cordon d'alimentation ou encore la prise ou le connecteur sont endommagés.
- Ne pas utiliser le meuble si la commande électrique est endommagée ou mouillée.
- Ce produit n'est pas conçu pour être utilisé comme un appareil de soins de santé.
- Le dossier doit être soulevé lors de l'assemblage. Demander de l'aide si vous êtes incapable de soulever au moins 20 kg (45 lb) sans difficulté.
- Ne pas déposer de boissons chaudes dans les porte-gobelets; ils pourraient se renverser au moment de déplacer le meuble, ce qui pourrait occasionner des blessures. Ne pas placer de boissons surdimensionnées ou sans couvercle dans les porte-gobelets.

Veillez conserver les instructions

Sans frais : 1 888 509-5381

Consignes de sécurité importantes

Important : Lire attentivement ces instructions avant l'utilisation.
Attendre le moment indiqué avant de brancher.

AVERTISSEMENT

-Pour réduire le risque de brûlures, d'incendie, de décharge électrique ou de blessures graves ou mortelles :

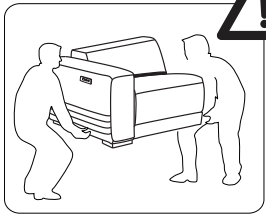

Nous recommandons vivement que deux personnes se chargent de le manipuler et de l'assembler.

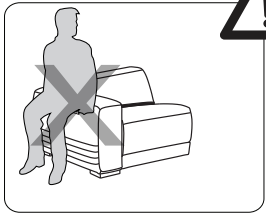

Attention: Ne vous asseyez pas sur les accoudoirs du fauteuil.

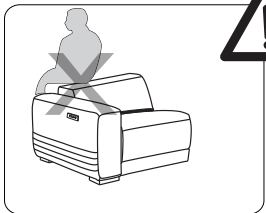

Attention: Ne vous asseyez pas sur le dessus de la chaise.

Consignes de sécurité importantes

Important : Lire attentivement ces instructions avant l'utilisation.
Attendre le moment indiqué avant de brancher.

AVERTISSEMENT

-Pour réduire le risque de brûlures, d'incendie, de décharge électrique ou de blessures graves ou mortelles :

- Ce canapé peut être utilisé par des enfants âgés de 8 ans et plus et les personnes ayant des capacités physiques, sensorielles ou mentales ou le manque d'expérience et de connaissances si elles ont été supervisées ou instructions concernant l'utilisation du canapé d'une manière sûre et comprendre les risques impliqués.
 - Les enfants ne doivent pas jouer avec le canapé.
 - Le nettoyage et l'entretien par l'utilisateur ne doivent pas être effectués par des enfants sans surveillance.
 - Si le câble d'alimentation est endommagé, il doit être remplacé par un câble ou un ensemble spécial disponible auprès du fabricant ou de son service après-vente.
 - Couper l'alimentation électrique lors de l'entretien et du nettoyage.
 - Examinez fréquemment le canapé pour détecter tout signe d'usure ou de dommage. S'il y a de tels signes ou si le canapé a été mal utilisé ou ne fonctionne pas, contactez le fournisseur pour plus d'informations.
 - Les enfants ne sont pas autorisés à jouer avec les dispositifs de contrôle fixes.
 - Lorsque vous activez un interrupteur qui initie et maintient le mouvement du meuble ou interrompt le mouvement du meuble ou provoque un changement de direction du mouvement du meuble, assurez-vous que les personnes, les animaux domestiques et les animaux sont à une distance de sécurité.
 - Le placement du canapé doit éviter le risque de pincement avec d'autres meubles.
-
- Avant l'utilisation, les utilisateurs doivent suivre une formation professionnelle et assurer un fonctionnement sûr avant de pouvoir être utilisés pour l'assemblage du canapé. L'utilisation par du personnel non formé est interdite. Le canapé ne doit être utilisé qu'avec le bloc d'alimentation fourni avec l'appareil.
 - Ce canapé ne doit être utilisé qu'après que l'ensemble entier ait été assemblé correctement et complètement. Il est interdit d'utiliser les éléments séparément, ce qui entraînerait des risques supplémentaires et inattendus.
 - Les moteurs d'inclinaison et d'appui-tête ne doivent pas être réglés en même temps.
 - Avant d'utiliser nos produits avec un mécanisme incorporé, vérifiez s'il est retenu par une attache de en plastique avant de l'utiliser. Le cas échéant, couper l'attache.
 - Ne pas laisser les enfants jouer avec le mécanisme.
 - Le mécanisme ne doit être utilisé que lorsque la personne est correctement assise.
 - Lubrifier légèrement les ressorts, les charnières et toutes les articulations en utilisant des lubrifiants en aérosol disponibles dans le commerce, si le mécanisme produit des grincements lorsqu'il fonctionne.
 - Méthode de fonctionnement à suivre en cas d'accident ou de panne, assurez-vous que l'alimentation est coupée lors de la suppression des obstacles.
 1. Vérifiez l'adaptateur et vérifiez s'il est sous tension.
 2. Une fois l'adaptateur sous tension, recherchez une prise de commutateur pour mettre sous tension.
 3. Vérifiez la connexion entre l'adaptateur et le moteur.

Consignes de sécurité importantes

Important : Lire attentivement ces instructions avant l'utilisation.
Attendre le moment indiqué avant de brancher.

AVERTISSEMENT - Pour réduire le risque de brûlures, d'incendie, de décharge électrique ou de blessures graves ou mortelles :

- Faites attention à ne pas vous pincer la main lorsque vous fixez le dossier au cadre du siège.
- Avant de fermer le repose-pieds, assurez-vous que la zone située en dessous est dégagée pour éviter que les enfants et les animaux domestiques ne se blessent.
- Veillez à ce que la zone située derrière l'appui-tête réglable soit dégagée pour éviter tout risque de pincement.

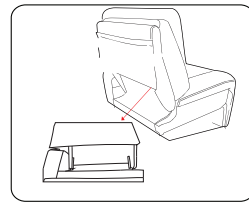
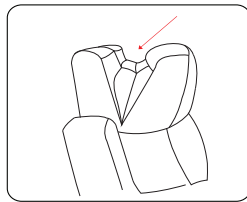
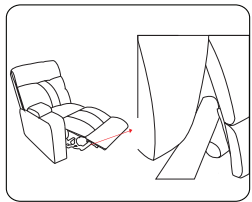

Consignes de sécurité importantes

Important : Lire attentivement ces instructions avant l'utilisation.
Attendre le moment indiqué avant de brancher.

AVERTISSEMENT - Pour réduire le risque de brûlures, d'incendie, de décharge électrique ou de blessures graves ou mortelles :

 **À usage intérieur seulement!**

Mise au rebut

Ce produit est conforme à la directive 2012/19 / CE.

Le symbole représentant la poubelle barrée sur l'appareil indique que le produit, en fin de vie sa vie utile, doit être traité séparément des déchets ménagers. Il doit être déposé dans un centre de recyclage des appareils électriques et électroniques ou rapporté en point de vente lors de l'achat d'un nouvel appareil équivalent.



L'utilisateur est tenu de ramener l'appareil en fin de vie au centre de recyclage, sous peine des sanctions prévues par la législation en vigueur sur la gestion des déchets.

La collecte ou le dépôt de l'appareil qui n'est plus utilisé dans un centre de recyclage pour un traitement et une élimination respectueuse de l'environnement aident à éviter les impacts négatifs sur l'environnement et la santé publique, et permettent le recyclage des matériaux à partir desquels le produit est fabriqué.

Pour des informations plus détaillées sur les systèmes de collecte disponibles, contactez le centre de collecte local ou le magasin où le produit a été acheté. Le fabricant et les importateurs s'acquittent de leur responsabilité en matière de recyclage, de traitement et d'élimination des déchets compatible avec l'environnement directement ou dans un système collectif.

AVIS - Attendez le moment indiqué avant de brancher.

- Pour éviter que le canapé ne bascule, la distance d'installation la plus appropriée du canapé par rapport au mur : 20cm / 7.8in / 7,8po.
- Les canapés de plus de 18 kg nécessitent 2 personnes pour les transporter.
- Longueur du câble d'alimentation connecté à l'USB : dans les 2 m.

Consignes de sécurité importantes

Important : Lire attentivement ces instructions avant l'utilisation.
Attendre le moment indiqué avant de brancher.

AVERTISSEMENT

-Pour réduire le risque de brûlures, d'incendie, de décharge électrique ou de blessures graves ou mortelles :

- Ne pas utiliser tant que le dossier n'est pas installé et verrouillé.
- Avant de déplacer le meuble, débrancher la fiche de la prise murale et bloquer le mécanisme pour l'empêcher de s'ouvrir ou de bouger de manière imprévue. Ne jamais déplacer le meuble en tirant sur le mécanisme, le repose-pieds, la poignée ou le dossier inclinable. Détacher les sections modulaires avant de déplacer.
- Ne pas tenter de démonter ou de réparer la pompe ou le moteur; ne contient aucune pièce réparable.
- Garder les mains, les bras et autres parties du corps loin de l'ouverture située entre un dossier abaissé et un dossier relevé du canapé ou meuble modulaire inclinable. Cet espace doit rester dégagé en tout temps pour que les dossiers puissent être redressés sans qu'il survienne des blessures.
- Les meubles rembourrés avec inclinaison motorisée sont conçus pour un seul usager à la fois, pour un maximum de 159 kg (350 lb) par siège. Ne pas faire fonctionner le mécanisme d'un fauteuil ou siège lorsque plusieurs personnes y sont installées.
- Éviter de coincer le cordon d'alimentation entre deux pièces mobiles ou entre le cadre et le plancher. Ne pas placer le cordon sous un tapis ou à un endroit où il risque de s'user.
- Débrancher le cordon d'alimentation immédiatement si vous détectez des odeurs ou des émanations étranges provenant du meuble.
- Toujours tenir la fiche pour la débrancher; ne jamais tirer sur le cordon d'alimentation.
- Si vous donnez le meuble à quelqu'un, lui remettre le présent guide d'utilisation.

AVERTISSEMENT

- Pour réduire le risque de dommages au meuble :

- Pour prévenir les dommages au bloc d'alimentation, ne pas le brancher avant le moment indiqué.
- Démonter les sections pendant avant de les déplacer. Le système de fixation sert à relier les sections et à les empêcher de se séparer une fois installées; il n'offre pas un soutien structurel suffisant pour que les sections puissent être déplacées lorsqu'elles sont ainsi reliées.
- Faire fonctionner le produit uniquement lorsqu'il est sur sa base en position verticale.
- Certaines sections comportent des porte-gobelets. Éviter de renverser des boissons pour ne pas abîmer le revêtement.
- Après 1 minute de fonctionnement en continu, arrêter le système pendant 9 minutes.

Veillez conserver les instructions

Courriel : CostcoService@GilmanCreek.com

Réclamations de garantie

Lors de votre réclamation, suivre les étapes ci-dessous pour accélérer le traitement de votre demande.

- **Courriel : costcoservice@gilmancreek.com**
- Envoyer des photos claires et une description du problème.
- Fournir une photo de la preuve d'achat, soit la facture Costco. N.B. : Si vous n'avez pas la facture, communiquer avec Costco en donnant votre numéro de membre; Costco vous indiquera votre date d'achat.
- Repérer l'étiquette d'identification située sous le repose-pieds ou sous le meuble.

Garantie limitée d'un an

La présente garantie limitée est offerte à l'acheteur initial des produits. Nous garantissons chaque produit contre les vices de matériaux et de fabrication dans des conditions d'utilisation normales.

Durée de la garantie : 1 an

La présente garantie limitée ne s'applique qu'aux composants qui n'ont pas fait l'objet d'un accident, d'un mauvais usage, de négligence ou de dommages découlant d'autres causes externes, d'une modification, d'une réparation ou d'une utilisation commerciale.

Garantie :

La garantie débute à la date de l'achat initial. Elle n'est pas transférable aux acheteurs ou détenteurs subséquents du produit.

Dessous

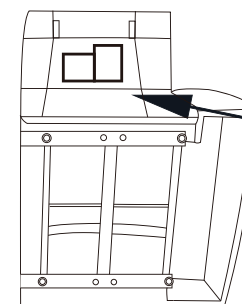







Étiquette d'identification



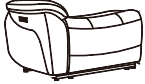







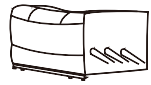
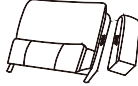

A*****/1



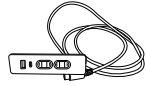

Veillez conserver les instructions

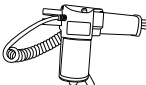
Sans frais : 1 888 509-5381

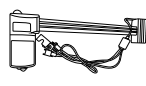
LISTE DES PIÈCES			
	Nom	Image	Qté
A	Dossier motorisé gauche		1
B	Accoudoir motorisé gauche		1
C	Dossier de console		1
D	Base de console		1
E	Dossier non motorisé		1
F	Siège non motorisé		1
G	Dossier en coin		1

LISTE DES PIÈCES			
	Nom	Image	Qté
H	Siège en coin		1
I	Dossier motorisé		1
J	Siège motorisé		1
K	Dossier motorisé droit		1
L	Accoudoir motorisé droit		1

LISTE DES PIÈCES DE REMPLACEMENT			
	Nom	Image	Qté
1	Interrupteur avec port USB		2
2	Interrupteur		1
3	Cordon d'alimentation avec prise CA		2
4	Prise de courant CA pour console		1
5	Moteur d'appuie-tête		3
6	Cordon d'alimentation		2
7	Moteur de siège		3

LISTE DES PIÈCES DE REMPLACEMENT			
	Nom	Image	Qté
8	Mécanisme de droite		1
9	Mécanisme de siège sans accoudoir		1
10	Mécanisme de gauche		1
11	Oreille gauche		1
12	Oreille droite		1

⚠ AVIS - Attendre le moment indiqué avant de brancher.

Tous les modèles sont livrés avec le dossier démonté.

- Sortir le meuble de l'emballage, placer le dossier à l'écart s'il est démonté et rouler doucement le meuble sur son côté ou son dessus. Si l'emballage inclut des coussinets protecteurs, couper les attaches en plastique et les retirer du dessous du produit.
- Une fois le meuble déballé, retirer soigneusement la boîte de composants électriques du support situé dessous et la mettre de côté; l'emballage de pièces est marqué d'une bandelette rouge.
- Certains modèles ont des dossiers à oreilles; celles-ci se fixent au dossier à l'aide des supports de fixation présents sur chacune des pièces. Ces supports se glissent dans ceux situés du côté externe du

⚠ AVERTISSEMENT - Pour réduire le risque de blessures :

- Ne pas utiliser avant que le dossier soit installé et verrouillé.
- Le dossier doit être soulevé lors de l'assemblage. Demander de l'aide si vous êtes incapable de soulever au moins 20 kg (45 lb) sans difficulté.

Garantie limitée d'un an

La présente garantie limitée est offerte à l'acheteur initial des produits. Nous garantissons chaque produit contre les vices de matériaux et de fabrication dans des conditions d'utilisation normales.

Durée de la garantie : 1 an

La présente garantie limitée ne s'applique qu'aux composants du produit qui n'ont pas fait l'objet d'un accident, d'un mauvais usage, de négligence ou de dommages découlant d'autres causes externes, d'une modification, d'une réparation ou d'une utilisation commerciale.

Étape d'assemblage

- 1** Glisser le support 1 dans le support 2 pour raccorder les pièces fermement.

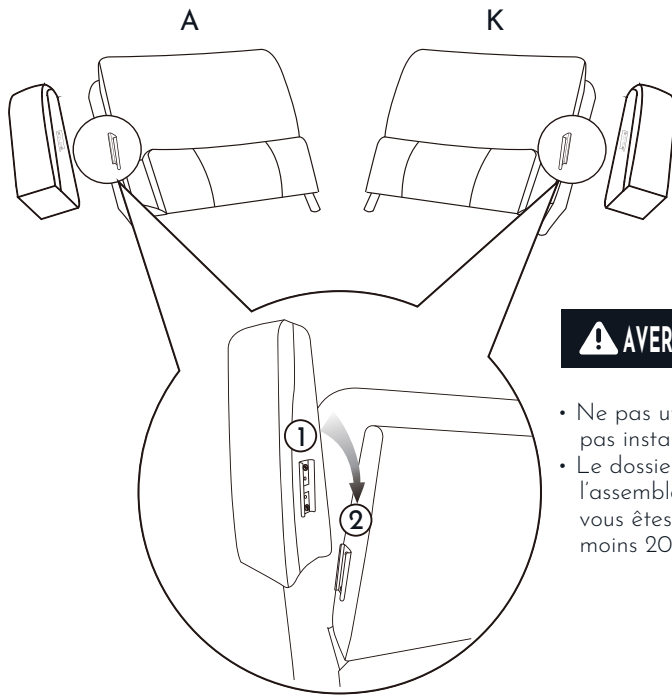

AVERTISSEMENT - Pour réduire le risque de blessures :

- Ne pas utiliser tant que le dossier n'est pas installé et verrouillé.
- Le dossier doit être soulevé lors de l'assemblage. Demander de l'aide si vous êtes incapable de soulever au moins 20 kg (45 lb) sans difficulté.

AVIS - Attendre le moment indiqué avant de brancher.

Tous les modèles sont livrés avec le dossier démonté.

1. Sortir le meuble de l'emballage, placer le dossier à l'écart s'il est démonté et rouler doucement le meuble sur son côté ou son dessus. Si l'emballage inclut des coussinets protecteurs, couper les attaches en plastique et les retirer du dessous.
2. Une fois le meuble déballé, retirer soigneusement la boîte de composants électriques du support situé dessous et la mettre de côté; l'emballage de pièces est marqué d'une bandelette rouge.
3. Certains modèles ont des dossiers à oreilles; celles-ci se fixent au dossier à l'aide des supports de fixation présents sur chacune des pièces. Ces supports se glissent dans ceux situés du côté externe du dossier.

Étape d'assemblage

- 2** Aligner les supports de fixation du dossier (A) et les bras métalliques à l'arrière du siège (B). Appliquer une pression uniforme vers le bas pour les verrouiller en place. Vérifier que les pièces sont fermement raccordées.

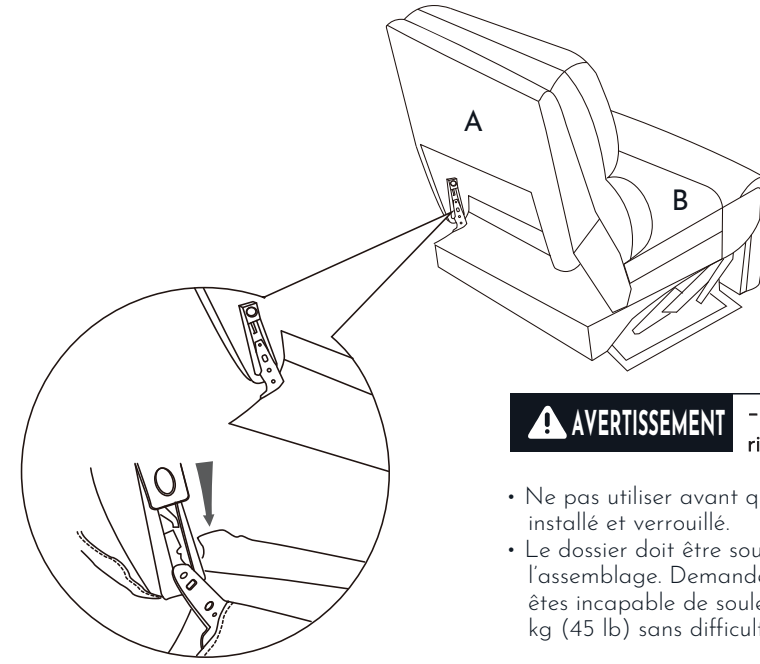

AVERTISSEMENT - Pour réduire le risque de blessures :

- Ne pas utiliser avant que le dossier soit installé et verrouillé.
- Le dossier doit être soulevé lors de l'assemblage. Demander de l'aide si vous êtes incapable de soulever au moins 20 kg (45 lb) sans difficulté.

AVIS - Attendre le moment indiqué avant de brancher.

4. Déposer le devant du dossier sur le siège. Soulever le bas du revêtement arrière pour repérer les supports arrière et central.
5. Soulever le dossier en l'inclinant légèrement et aligner les supports du dossier sur ceux du siège.
6. Déposer le dossier sur le siège de manière à emboîter complètement les supports de fixation du dossier et du siège, en évitant de coincer les câbles entre des pièces métalliques ou en bois.
7. Pour installer le dossier facilement, le tenir de niveau et l'abaisser des deux côtés en même temps sur les supports de fixation du siège.
8. Soulever le revêtement arrière et regarder le dossier pour s'assurer que les deux ensembles de supports de fixation sont raccordés. Si l'un des deux est mal raccordé, ou si des câbles sont coincés, retirer le dossier et répéter les étapes précédentes.
9. Si vous ne parvenez pas à installer correctement le dos, contactez votre revendeur Gilman Creek® pour obtenir de l'aide.

Étape d'assemblage

- 3** Après avoir raccordé le dossier au siège, brancher les câbles à l'arrière du siège inclinable.

AVIS - Attendre le moment indiqué avant de brancher.

10. Repérer le câble de l'appuie-tête derrière le dossier.
11. Repérer le câble du siège derrière le siège.
12. Brancher les deux câbles ensemble et fermer l'attache.

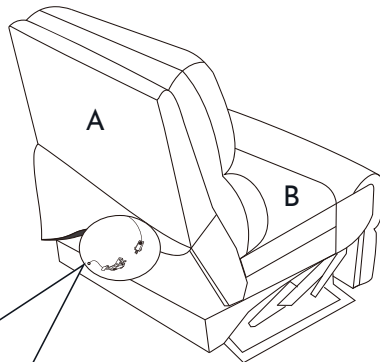

Bien sûr, connectez-vous

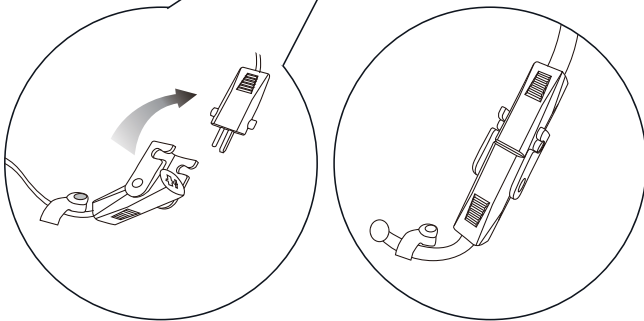

AVERTISSEMENT - Pour réduire le risque de blessures :

- Ne pas utiliser avant que le dossier soit installé et verrouillé.
- Le dossier doit être soulevé lors de l'assemblage. Demander de l'aide si vous êtes incapable de soulever au moins 20 kg (45 lb) sans difficulté.

Étape d'assemblage

- 4** Fixez le couvercle arrière au bas du cadre à l'aide de la bande auto-agrippante intégrée.

AVIS - Attendre le moment indiqué avant de brancher.

13. Insérer le revêtement de l'arrière du dossier dans l'arrière du siège.

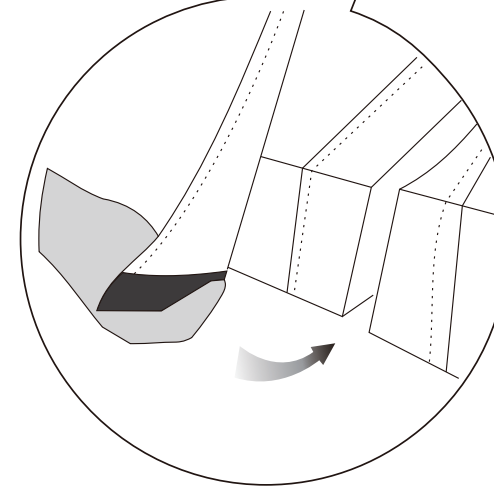
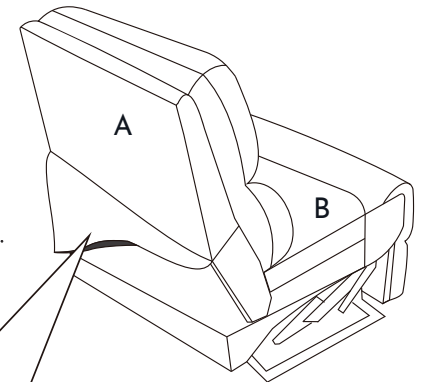

AVERTISSEMENT - Pour réduire le risque de blessures :

- Prévoir un dégagement pour l'utilisation du dossier et du repose-pieds. Placer les tables et les tapis à une distance telle qu'il est possible d'ouvrir complètement le repose-pieds sans frottement ni interférence.

Étape d'assemblage

5 Répétez les étapes 2 à 5 pour les 6 pièces de votre sectionnel.

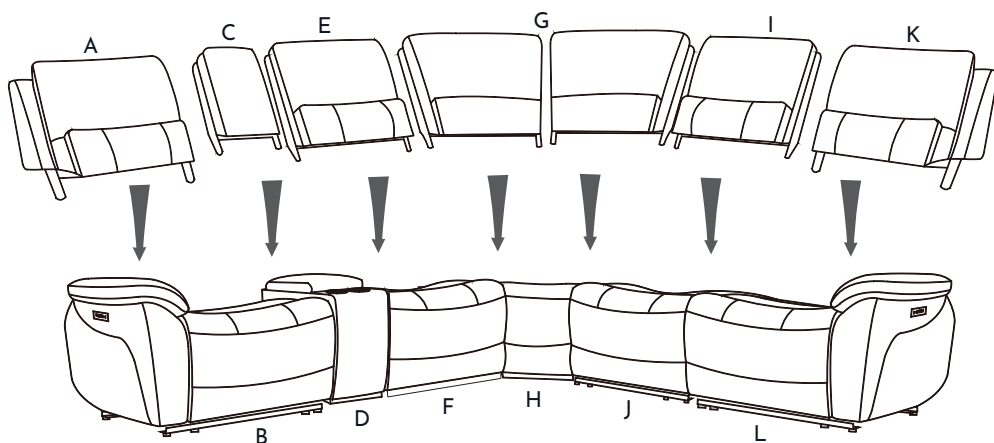

AVERTISSEMENT - Pour réduire le risque de blessures :

- Prévoir un dégagement pour l'utilisation du dossier et du repose-pieds. Placer les tables et les tapis à une distance telle qu'il est possible d'ouvrir complètement le repose-pieds sans frottement ni interférence.
- Ne jamais utiliser si le bloc ou le cordon d'alimentation, la prise ou le connecteur sont endommagés. Vérifier régulièrement l'état des blocs et cordons d'alimentation ainsi que des prises et des connecteurs.
- Garder le cordon d'alimentation loin des sources de chaleur.
- Les meubles rembourrés à inclinaison motorisée, avec ou sans appuie-tête, sont conçus pour un seul usager pesant au maximum 159 kg (350 lb) par siège. Ne pas faire fonctionner un mécanisme si plus d'un usager est installé dans le fauteuil.

Étape d'assemblage

- 6** Relier toutes les sections du canapé modulaire en glissant les supports de fixation les uns dans les autres.

⚠ AVIS - Pour réduire le risque de dommages au meuble :

- Soulever les sections par les rails du cadre. Ne pas soulever par le revêtement ou le bas du repose-pieds.
- Démontez les sections pour les déplacer. Le système de fixation sert à relier les sections et à les empêcher de se séparer lorsque installées; il n'offre pas un soutien structurel suffisant pour que les sections puissent être déplacées lorsqu'elles sont ainsi reliées.

⚠ AVERTISSEMENT - Pour réduire le risque de blessures :

- Il est nécessaire de soulever le devant des sections afin d'emboîter les supports de fixation avant. Demander de l'aide si vous n'êtes pas en mesure de soulever au moins 26 kg (57 lb).
- Garder les pieds éloignés du meuble au moment de le déposer au sol.

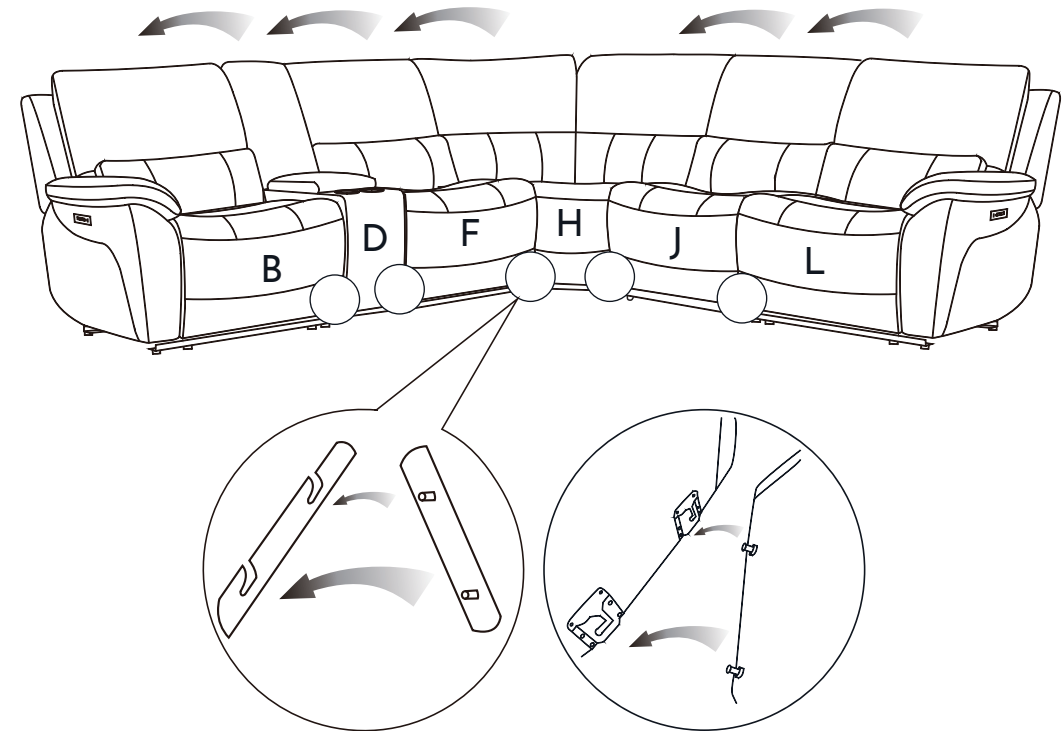

Les sections F et J sont interchangeables.

Étape d'assemblage

7 Raccorder tous les câbles le long du meuble.

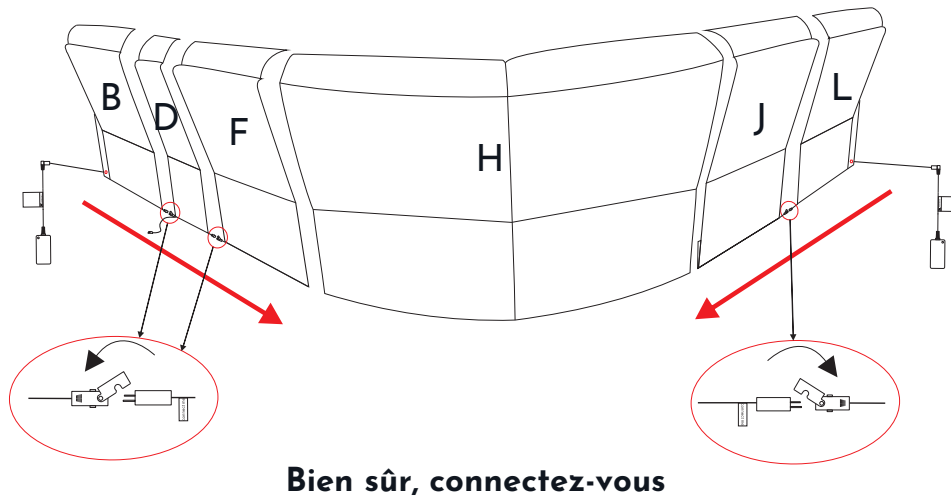

AVIS

- Pour réduire le risque de dommages au produit :

- Brancher le bloc d'alimentation sur la prise dans le bas du derrière de l'accouider.

Étape d'assemblage

8 Raccorder tous les câbles le long du meuble.

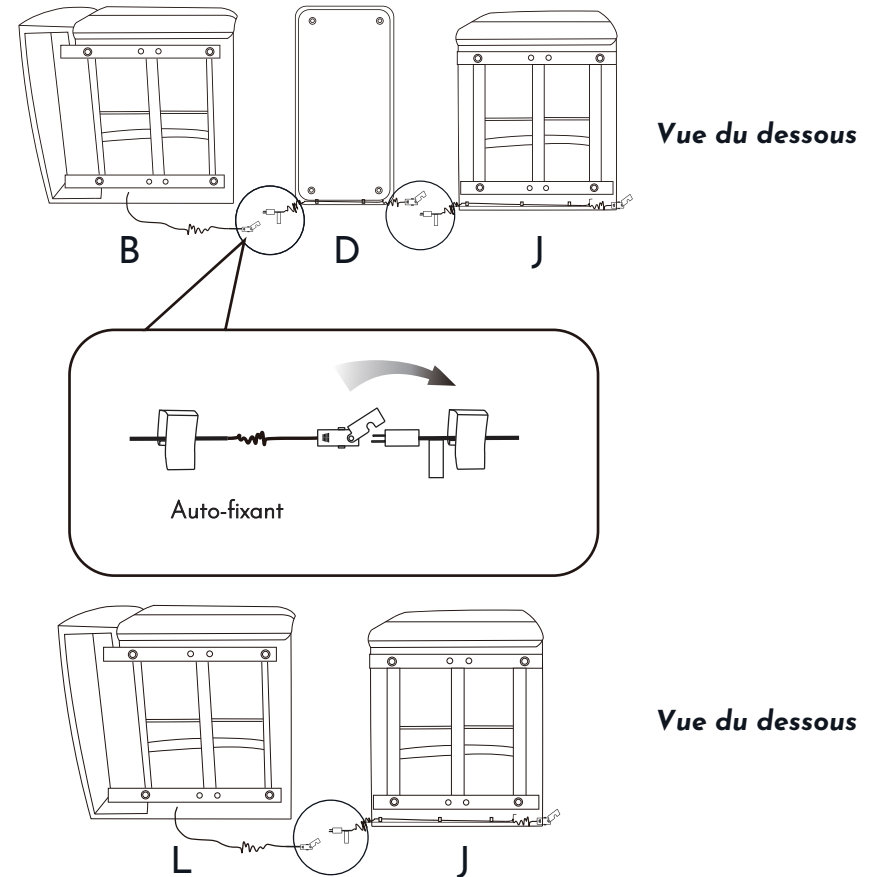

AVIS

- Pour réduire le risque de dommages au meuble :

- Brancher le bloc d'alimentation sur la prise dans le bas de derrière de l'accouider.
- Couper la corde autour du mécanisme sur chaque section inclinable.

Étape d'assemblage

- 9** Brancher le câble sur la prise située à l'arrière du meuble, puis sur la prise murale.

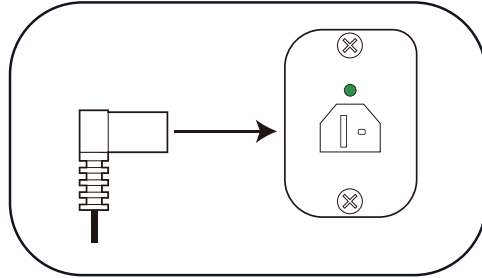

Bien sûr, connectez-vous

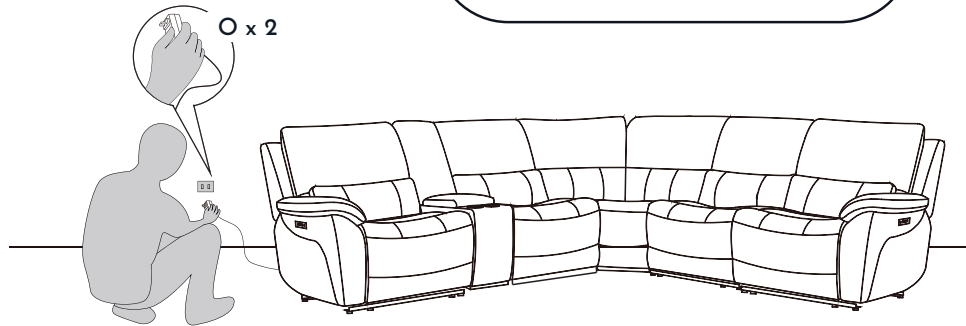

Dépannage

Problèmes avec le repose-pieds

Si le repose-pieds s'arrête pendant la fermeture, il peut avoir rencontré un obstacle.

- Maintenir le repose-pieds soulevé pour vérifier s'il y a des obstacles; les retirer s'il y a lieu.
- Le repose-pieds utilise un mécanisme à ressort et se refermera rapidement une fois l'obstacle retiré. Relâcher le repose-pieds lentement pour l'empêcher de se refermer brusquement.

Problèmes avec le canapé, le fauteuil ou le canapé modulaire à inclinaison motorisée avec appuie-tête

- Vérifier que le cordon d'alimentation de 120 V est branché sur une prise murale.
- Vérifier si le voyant à DEL vert du bloc d'alimentation est allumé.
- Vérifier si la prise murale fonctionne, par exemple qu'il n'y a aucun fusible grillé ou disjoncteur déclenché. En cas de doute, faire appel à un électricien qualifié.
- Vérifier si les câbles sont bien branchés; voir la section Instructions d'assemblage, étapes 3, 7 et 8.
- Vérifier que les câbles ne sont pas aplatis ou coincés et que le cordon d'alimentation et la prise ne sont pas endommagés.
- Vérifier que la charge maximale n'est pas dépassée et qu'il n'y a qu'un seul usager assis sur le siège; voir la section Instructions.

Consignes d'utilisation

⚠ AVIS

- Après 1 minute de fonctionnement en continu, arrêter le système pendant 9 minutes.

Interrupteur d'alimentation avec port USB Instructions de l'interrupteur (B et L)

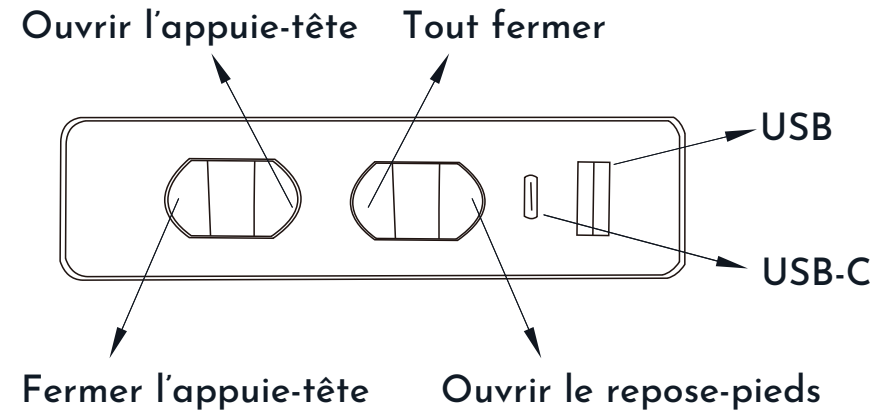

⚠ AVERTISSEMENT

– Pour réduire le risque de blessures graves :

- Prévoir un dégagement pour l'utilisation du dossier et du repose-pieds. Placer les tables et les tapis à une distance permettant d'ouvrir complètement le repose-pieds sans frottement ni interférence.
- Ne jamais utiliser si le bloc ou le cordon d'alimentation, la prise ou le connecteur sont endommagés. Vérifier régulièrement l'état des blocs et cordons d'alimentation, des prises et des connecteurs.
- Garder le cordon d'alimentation loin des sources de chaleur.
- Les meubles rembourrés à inclinaison motorisée, avec ou sans appuie-tête, sont conçus pour un seul usager pesant au maximum 159 kg (350 lb) par siège. Ne pas faire fonctionner un fauteuil où plus d'un usager est installé.

Consignes d'utilisation

⚠ AVIS

- Après 1 minute de fonctionnement en continu, arrêter le système pendant 9 minutes.

Interrupteur d'alimentation Instructions de l'interrupteur (J)

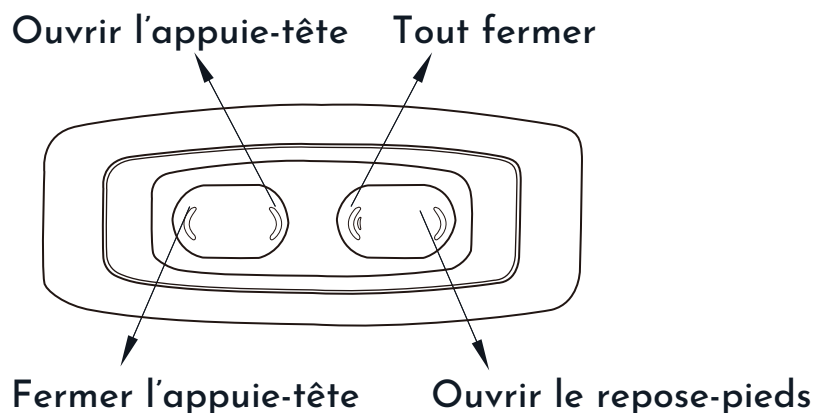

⚠ AVERTISSEMENT – Pour réduire le risque de blessures graves :

- Prévoir un dégagement pour l'utilisation du dossier et du repose-pieds. Placer les tables et les tapis à une distance permettant d'ouvrir complètement le repose-pieds sans frottement ni interférence.
- Ne jamais utiliser si le bloc ou le cordon d'alimentation, la prise ou le connecteur sont endommagés. Vérifier régulièrement l'état des blocs d'alimentation, des prises et des connecteurs.
- Garder le cordon d'alimentation loin des sources de chaleur.
- Les meubles rembourrés à inclinaison motorisée, avec ou sans appuie-tête, sont conçus pour un seul usager pesant au maximum 159 kg (350 lb) par siège. Ne pas faire fonctionner un fauteuil où plus d'un usager est installé.

Liste de Colisage

Boîte 1: Fauteuil inclinable avec le bras gauche X 1	61 kg / 134.4 lbs
Boîte 2: Console X 1	19 kg / 41.8 lbs
Boîte 3: Fauteuil sans bras X 1	29.5 kg / 65.0 lbs
Boîte 4: Angle X 1	44 kg / 97.0 lbs
Boîte 5: Fauteuil sans bras motorisée X 1	50.5 kg / 111.3 lbs
Boîte 6: Fauteuil inclinable avec le bras droit X 1	61 kg / 134.4 lbs

Étape de démontage

1 Débrancher la prise.

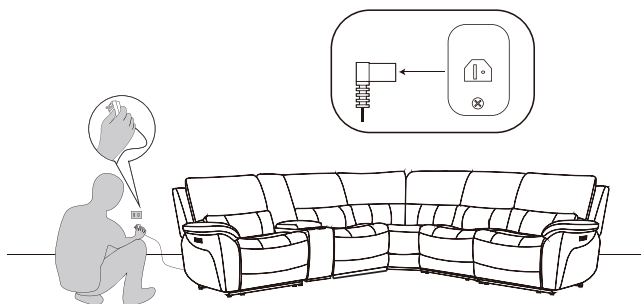

4 Retirer la bande auto-agrippante. Débrancher le câble.

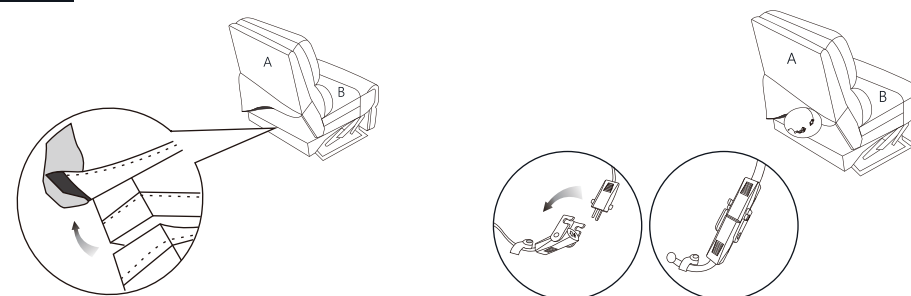

2 Débrancher le câble.

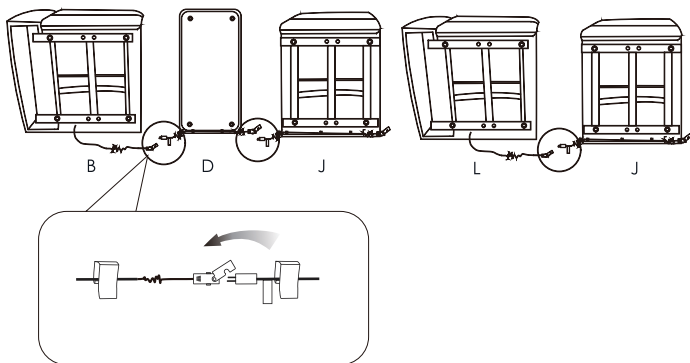

5 Libérer les verrous métalliques.

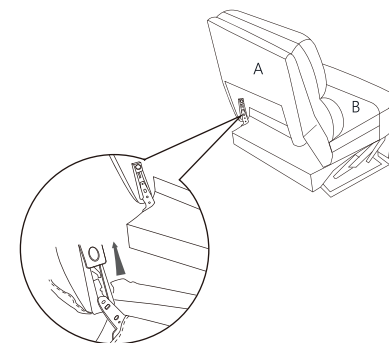

3 Déconnecter les canapés.

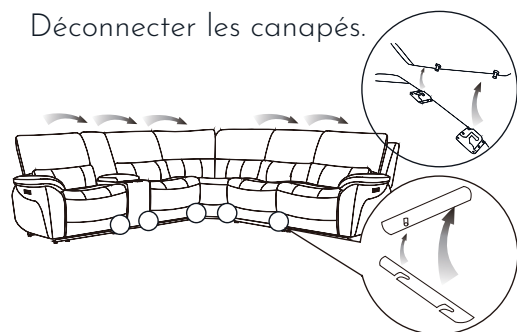

6 Démontez.

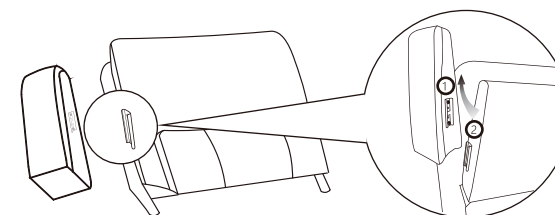

Consignes d'entretien

- En cas de déversement, essuyer immédiatement et avec soin le plus gros du dégât à l'aide d'un linge propre et sec, puis suivre les étapes ci-dessous.
- Pour le nettoyage général, utiliser un linge doux, propre et humide.
- Essuyer les petits dégâts et les saletés doucement, dans un mouvement circulaire, avec un linge blanc humide.
- Ne pas utiliser de solvants ou de produits de nettoyage à sec. Faire appel à des nettoyeurs professionnels au besoin.
- Éviter d'exposer le produit à la lumière directe du soleil.

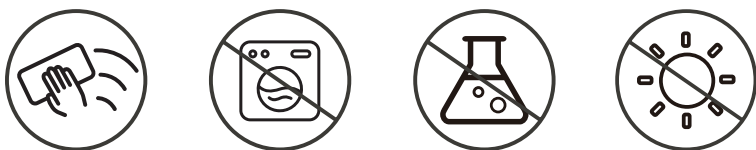

Garantie sur les matériaux

- Garantie de 1 an sur le revêtement couvrant les gerçures, l'écaillage et les déchirures.
- Garantie de 1 an sur la structure intérieure et extérieure.
- Garantie de 1 an sur le rembourrage.

Avis de non-responsabilité

AUSTRALIE : Nos produits sont assortis de garanties qui ne peuvent être annulées, conformément à la législation sur la protection du consommateur de l'Australie. L'acheteur a droit à un remplacement ou à un remboursement pour un défaut majeur et à une compensation pour toute autre perte et tout autre dommage raisonnablement prévisible. Il a également le droit de faire réparer ou remplacer un produit si celui-ci n'est pas d'une qualité acceptable, même si le défaut n'est pas considéré comme majeur.

Costco Wholesale UK Ltd /
Costco Online UK Ltd
Hartspring Lane
Watford, Herts
WD25 8JS
United Kingdom
01923 213113
www.costco.co.uk



FR

Pensez à
donner ou recycler.



Association

ou



Magasin

ou



Déchèterie

<https://quefairedemesdechets.fr>

Canapé sectionnel inclinable électrique 6 pièces
Modèle : 531175
250 V ; 50 Hz ; 13 A ; Max : 3 250 W
Port USB : 5 V = = = ; 2 A MAX au total.
Numéro de série :
Date de production (A/M) : 2024-12



Fabricant : Gu Jia Intelligent Household Jiaxing Co., Ltd.
No. 260 Yuanfeng East Road, Wangjiangjing Town, Xiuzhou District Jiaxing City, Zhejiang Province, China
Représentant UE : KUKA Home GmbH, Söflinger Str. 250 Ulm

Canapé sectionnel inclinable électrique 6 pièces
Modèle : 531175
100-240 V~ ; 50/60 Hz ; Max : 116 W
Charge max.: 136 kg
Cycle de fonctionnement : 10 % (max. 2 min ON / min. 18 min OFF)
Numéro de série :
Date de production (A/M) : 2024-12



Fabricant : Gu Jia Intelligent Household Jiaxing Co., Ltd.
No. 260 Yuanfeng East Road, Wangjiangjing Town, Xiuzhou District Jiaxing City, Zhejiang Province, China
Représentant UE : KUKA Home GmbH, Söflinger Str. 250 Ulm

Canapé sectionnel inclinable électrique 6 pièces
Modèle : 531175
100-240 V~ ; 50/60 Hz ; Max : 116 W
Port USB : 5 V = = = ; 2 A MAX
Charge max.: 136 kg
Cycle de fonctionnement : 10 % (max. 2 min ON / min. 18 min OFF)
Numéro de série :
Date de production (A/M) : 2024-12



Fabricant : Gu Jia Intelligent Household Jiaxing Co., Ltd.
No. 260 Yuanfeng East Road, Wangjiangjing Town, Xiuzhou District Jiaxing City, Zhejiang Province, China
Représentant UE : KUKA Home GmbH, Söflinger Str. 250 Ulm



GilmanCreekFurniture.com

ITM. / ART. 531175



GilmanCreekFurniture.com

Sofá seccional reclinable de piel con sistema eléctrico y cabeceras eléctricas

¡Gracias por su compra!

Fecha de compra: _____

Por favor, guarde estas instrucciones

IMPORTANTE

LEA CUIDADOSAMENTE todas las instrucciones de seguridad y otras instrucciones antes de utilizar su nuevo Seccional reclinable eléctrico.

Guarde este manual para futuras consultas.

Manual de instrucciones



¡LLÁMENOS PRIMERO! PERMÍTANOS RESOLVER SU PROBLEMA. Si tiene alguna pregunta o duda, póngase en contacto con nosotros directamente a través de:
Correo electrónico: costcoservice@gilmancreek.com
Teléfono gratuito: (888) 509-5381 (desde Estados Unidos)



TRADUCCIÓN DE LA INSTRUCCIÓN ORIGINAL

¡Llámenos primero! NO LO REGRESE A LA TIENDA.

Para ayuda inmediata con el ensamblaje o información sobre el producto llame a nuestro número gratuito: 888-509-5381 (Solo en EE. UU.)

lunes - viernes: 9:00 am a 18:00 pm Hora del Este. Nuestro personal está listo para ayudar.

Las piezas dañadas o faltantes se envían desde nuestras instalaciones en 1-2 días hábiles.

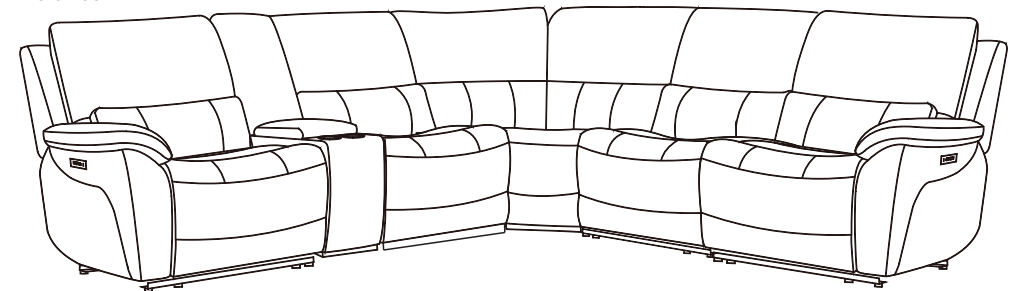

IMPORTANTE

LEA CUIDADOSAMENTE todas las instrucciones de seguridad y otras instrucciones antes de utilizar su nuevo Seccional reclinable eléctrico.

Guarde este manual para futuras consultas.



GilmanCreekFurniture.com

Índice

- Instrucciones de seguridad importantes: páginas 61 a 66
- Instrucciones para reclamar la garantía: página 67
- Lista de componentes y piezas de repuesto: páginas 68 a 69
- Instrucciones de montaje del sillón reclinable eléctrico: páginas 70 a 80
- Solución de problemas: páginas 80 a 82
- Lista de empaque: página 83
- Pasos para el desmontaje: páginas 84 a 85
- Instrucciones de cuidado/exenciones de responsabilidad: página 86
- Etiqueta UKCA: página 87

!!!Felicidades!!!

Ahora es el orgulloso propietario de una sección reclinable eléctrica de última generación de Gilman Creek®. Acaba de elegir uno de los productos tapizados de mayor calidad en la industria del mueble.

En Gilman Creek® estamos orgullosos de nuestros diseños y artesanía. Esperamos que usted sienta lo mismo mientras disfruta de la lujosa comodidad y estilo personalizado de sus nuevos muebles.

IMPORTANTE

LEA CUIDADOSAMENTE todas las instrucciones de seguridad y otras instrucciones antes de utilizar su nuevo Seccional reclinable eléctrico.

Guarde este manual para futuras consultas.

Instrucciones de seguridad importantes:

Importante: Lea detenidamente estas instrucciones antes de utilizarlo.
No lo enchufe hasta que se le indique.

! PELIGRO

-Para reducir el riesgo de descarga eléctrica, lesiones graves o muerte:

- Desconecte el enchufe de la toma de corriente antes de limpiar, mover, reparar o cuando no vaya a utilizar el aparato durante un periodo prolongado de tiempo.
- No utilice este producto si está mojado, en el agua, cerca del agua o de cualquier líquido. No manipule el enchufe con las manos mojadas.
- Para evitar la asfixia, mantenga las bolsas de plástico fuera del alcance de los niños.
- Enchúfelo directamente a una toma de corriente. No utilice cables de extensión, adaptadores ni protectores contra sobretensiones.
- Mantenga el cable fuera del alcance de los niños pequeños y no lo utilice donde pueda suponer un peligro de tropiezo.

! ADVERTENCIA

-Para reducir el riesgo de quemaduras, incendio, descarga eléctrica, lesiones graves o muerte:

- Mantenga la tapicería alejada de llamas o cigarrillos encendidos. La tapicería puede arder rápidamente, con gases tóxicos y humo espeso. Los incendios que comienzan en otro lugar de la casa pueden propagarse y afectar a la tapicería. Por su seguridad, utilice siempre un detector de humo correctamente instalado y con baterías funcionales.
- Supervise atentamente a los niños y a las personas discapacitadas que utilicen este producto.
- Siéntese lentamente en el sillón. Para evitar vuelcos, no apoye su peso en la parte posterior del aparato. Coloque o retire la unidad de la posición de reclinado lentamente, asegurándose de que no haya niños o mascotas cerca.
- Este producto tiene muchas piezas móviles, pueden producirse lesiones graves si no se utiliza correctamente. Mantenga las manos, los dedos y otras partes del cuerpo alejados del mecanismo. Para reducir el riesgo de atrapamiento de la cabeza y otras lesiones, mantenga a los niños y a las mascotas alejados de las aberturas y de las piezas móviles de los muebles y sus alrededores.
- Sólo el ocupante debe manejar la unidad. No intente nunca abrir el reposapiés tirando de él.
- No se ponga de pie, ni se siente, ni coloque peso adicional sobre los reposabrazos, el respaldo o el reposapiés cuando este abierto.
- Para desocupar la unidad con seguridad y evitar el peligro de tropezar, ponga el respaldo en posición vertical y cierre el reposapiés.
- No utilice este producto si está dañado o roto. No utilice accesorios ni piezas de repuesto.
- Este producto está destinado únicamente para uso residencial en interiores.
- Deje un camino libre para el funcionamiento del respaldo y el reposapiés. Coloque las mesas y tapetes a una distancia que permita que el reposapiés se extienda completamente sin roces ni interferencias.
- Compruebe con frecuencia el estado de las fuentes de alimentación, los cables eléctricos, los enchufes y los conectores. Mantenga las fuentes de alimentación y los cables eléctricos alejados de fuentes de calor. Nunca utilice la unidad con una fuente de alimentación dañada, cable eléctrico, enchufe o conector dañados.
- No utilice la unidad si el control de alimentación está dañado o mojado.
- Este producto no está diseñado para su uso como dispositivo sanitario.
- La parte posterior de la unidad debe ser levantada para su ensamblaje. Por favor, busque ayuda si no puede levantar al menos 20 kilos o 45 libras sin esfuerzo.
- No coloque recipientes con bebidas calientes en los portavasos. El mueble se mueve y las bebidas pueden derramarse y causar lesiones. No coloque recipientes de bebidas de gran tamaño o destapados en los portavasos.

Guarde estas instrucciones

Llamada gratuita: 888-509-5381

Instrucciones de seguridad importantes:

Importante: Lea detenidamente estas instrucciones antes de utilizarlo.
No lo enchufe hasta que se le indique.

ADVERTENCIA

-Para reducir el riesgo de quemaduras, incendio, descarga eléctrica, lesiones graves o muerte:

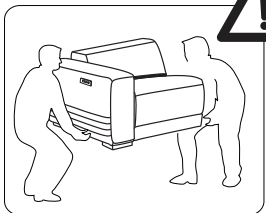

· Recomendamos encarecidamente que sean dos personas las que lo manipulen y monten.

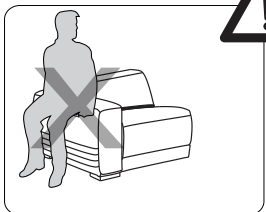

· Precaución: No se sienta encima de los reposabrazos de la silla.

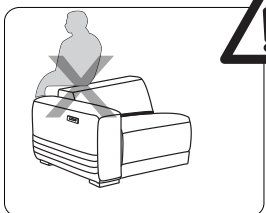

· Precaución: No se sienta encima de la silla.

Instrucciones de seguridad importantes:

Importante: Lea detenidamente estas instrucciones antes de utilizarlo.
No lo enchufe hasta que se le indique.

ADVERTENCIA

-Para reducir el riesgo de quemaduras, incendio, descarga eléctrica, lesiones graves o muerte:

- Este sofá puede ser utilizado por niños de 8 años o más y las personas con discapacidad física, sensorial o mental o la falta de experiencia y conocimiento, si se les ha dado la supervisión o instrucciones relativas al uso del sofá de una manera segura y comprende los peligros involucrados.
 - Los niños no deben jugar con el sofá.
 - Los niños no deben realizar la limpieza y el mantenimiento sin supervisión.
 - Si el cable de alimentación está dañado, debe ser reemplazado por un cable especial o conjunto disponible del fabricante o su agente de servicio.
 - Desconecte el suministro cuando realice tareas de mantenimiento y limpieza.
 - Examine el sofá con frecuencia para detectar signos de desgaste o daños. Si existen tales letreros o si el sofá se ha utilizado incorrectamente o no funciona, comuníquese con el proveedor para obtener más información.
 - No permita que los niños jueguen con controles fijos.
 - Cuando se acciona un interruptor que inicia y mantiene el movimiento del mueble o interrumpe el movimiento del mueble o provoca un cambio en la dirección del movimiento del mueble, asegúrese de que haya personas, mascotas y animales a una distancia segura.
 - La colocación del sofá debe evitar el peligro de pellizcos con otros muebles.
-
- Antes de la operación, los usuarios deben recibir capacitación profesional y garantizar un funcionamiento seguro antes de que puedan usarse para ensamblar sofás. Se prohíbe la operación por parte de personal no capacitado. El sofá solo debe utilizarse con la fuente de alimentación suministrada con el aparato.
 - Este sofá debe usarse después de que todo el conjunto esté ensamblado correcta y completamente. ¡Está prohibido usar la unidad separada por separado, lo que traerá riesgos adicionales e inesperados.
 - Los motores de giro y reposacabezas no deben ajustarse al mismo tiempo.
 - Antes de utilizar nuestros productos con un mecanismo incorporado, compruebe si el mecanismo está restringido por una correa de plástico. Si se ha aplicado la correa, se debe cortar.
 - No permita que los niños jueguen con el mecanismo.
 - El mecanismo sólo se debe utilizar cuando la persona está sentada correctamente.
 - Lubrique ligeramente los muelles, las bisagras y todas las juntas utilizando pulverización de lubricantes comunes, si el mecanismo chirridos cuando está en funcionamiento.
 - El método de operación a seguir en caso de accidente o fallo, asegúrese de que la energía esté apagada al eliminar obstáculos.
 1. Verifique el adaptador y vea si tiene energía.
 2. Después de encender el adaptador, busque un enchufe para encenderlo.
 3. Compruebe la conexión entre el adaptador y el motor.

Instrucciones de seguridad importantes:

Importante: Lea detenidamente estas instrucciones antes de utilizarlo.
No lo enchufe hasta que se le indique.

ADVERTENCIA

-Para reducir el riesgo de quemaduras, incendio, descarga eléctrica, lesiones graves o muerte:

- Tenga cuidado para evitar pellizcarse la mano al fijar el respaldo al marco del asiento.
- Antes de cerrar el reposapiés, asegúrese de que la zona de abajo esté despejada para evitar que los niños y los animales domésticos se lesionen.
- Mantenga despejada la zona de detrás del reposacabezas ajustable para evitar el riesgo de pellizco.

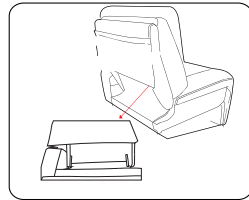
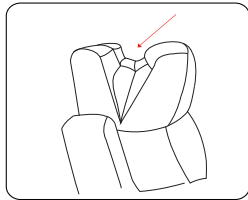
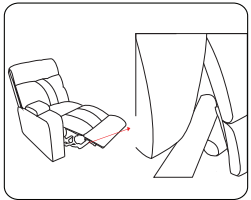

Instrucciones de seguridad importantes:

Importante: Lea detenidamente estas instrucciones antes de utilizarlo.
No lo enchufe hasta que se le indique.

ADVERTENCIA

-Para reducir el riesgo de quemaduras, incendio, descarga eléctrica, lesiones graves o muerte:



Para uso en interiores solamente!

DISPOSICIÓN

Este producto cumple con la Directiva 2012/19 / CE.

El símbolo que representa el contenedor de basura tachado en el aparato indica que el producto, al final de su vida útil, debe tratarse por separado de los desechos domésticos. Debe ser llevado a un centro de reciclaje de aparatos eléctricos y electrónicos o convertido en el punto de venta al comprar un nuevo aparato equivalente.



El usuario es responsable de llevar el aparato al centro de reciclaje al final de su vida útil, bajo pena de las sanciones establecidas por la legislación vigente sobre el manejo de residuos.

La recolección y entrega correcta del electrodoméstico que ya no se usa a un centro de reciclaje para tratamiento y eliminación compatible con el medio ambiente ayuda a evitar impactos negativos en el medio ambiente y la salud pública, y permite el reciclaje de los materiales de los que está hecho el producto.

Para obtener información más detallada sobre los sistemas de recolección disponibles, comuníquese con el centro local de desperdicios o la tienda donde compró el producto. El fabricante y los importadores cumplen con su responsabilidad de reciclar, tratar y eliminar los desechos ambientalmente compatibles, tanto directamente como en un sistema colectivo.

AVISO

- No enchufar hasta que se indique.

- Para evitar que el sofá se vuelque, la distancia de instalación más adecuada del sofá con respecto a la pared: 20 cm/7,8 pulgadas/7,8 pies.
- Los sofás que pesan más de 18 kg/39,6 libras requieren 2 personas para transportarlos.
- La longitud del cable de alimentación conectado al USB: 2 m/6,5 pies.

Instrucciones de seguridad importantes:

Importante: Lea detenidamente estas instrucciones antes de utilizarlo.
No lo enchufe hasta que se le indique.

⚠️ ADVERTENCIA

-Para reducir el riesgo de quemaduras, incendio, descarga eléctrica, lesiones graves o muerte:

- No utilice la unidad hasta que la parte posterior esté instalada y bloqueada.
- Antes de mover el producto, desconecte el enchufe eléctrico de la toma de corriente y asegure el mecanismo para evitar que se abra o se mueva inesperadamente. No mueva nunca el producto por el mecanismo, el reposapiés, el asa o el respaldo reclinable. Desconecte las unidades modulares.
- No intente desmontar o reparar la bomba o el motor; no hay piezas reparables en el interior.
- Mantenga las manos, los brazos y otras partes del cuerpo alejados de la zona abierta entre el respaldo reclinado y el respaldo erguido en un sofá de movimiento o modular. Esta zona debe permanecer despejada en todo momento para facilitar el movimiento y evitar lesiones que podrían producirse cuando un respaldo reclinado vuelve a la posición vertical.
- Las unidades power motion upholstery están pensadas para una sola persona, que no supere las 159 kilogramos o 350 libras por asiento. No haga funcionar asientos individuales o unidades con más de un ocupante en o sobre cualquier parte del asiento individual o unidad.
- No deje que el cable eléctrico quede atrapado entre las piezas móviles o entre el armazón y el suelo. No coloque el cable debajo de un tapete o en un lugar donde pueda desgastarse.
- Desconecte inmediatamente el cable eléctrico si detecta olores o humos extraños procedentes del sillón.
- No intente desconectar el enchufe tirando del cable. Sujete siempre el enchufe y tire de él.
- Si regala este producto a otra persona, incluya este manual de instrucciones.

⚠️ ADVERTENCIA

- Para reducir el riesgo de daños en el producto:

- Para evitar daños en la fuente de alimentación, no lo enchufe hasta que se le indique.
- No mueva los sillones mientras estén conectados entre sí. El propósito del sistema de soportes es conectar las unidades y evitar que se separen mientras están en el suelo. El sistema de soportes no proporciona un soporte estructural adecuado para el movimiento de las unidades conectadas.
- No utilice nunca la unidad si no se encuentra en posición vertical sobre su base.
- Algunos sillones contienen portavasos. Tenga cuidado para evitar que se derramen bebidas, ya que podrían dañar la cubierta.
- Después de 1 minuto de funcionamiento continuo, deje reposar el sistema durante 9 minutos.

Guarde estas instrucciones

Correo electrónico: CostcoService@GilmanCreek.com

Cómo presentar un reclamo de garantía

Cuando presente un reclamo, por favor haga lo siguiente para ahorrarse a usted y ahorrarnos nosotros tiempo para resolver su problema.

- **Correo electrónico:** costcoservice@gilmancreek.com
- Envíe por correo electrónico fotos claras del problema con una descripción del mismo.
- Por favor, proporcione una foto del comprobante de compra, recibo de Costco. Nota: Si no lo tiene, por favor pregunte en Costco, proporcione su número de membresía, y ellos le proporcionarán rápidamente su fecha de compra.
- Localice la etiqueta de identificación del producto que se encuentra debajo del reposapiés o debajo del artículo.

Garantía limitada de 1 año

Esta garantía limitada se le ofrece a usted como comprador original de los productos. Garantizamos cada producto contra defectos de materiales y mano de obra en condiciones de uso ordinario.

Período de cobertura del producto: 1 año

Esta garantía limitada se aplica únicamente a los componentes del Producto que no estén sujetos a accidentes, uso indebido, negligencia o daños por otras causas externas, alteración, reparación o uso comercial.

Cobertura del Producto:

La cobertura comienza a partir de la fecha de su compra original al por menor. Esta garantía limitada no es transferible a ningún comprador o destinatario posterior del producto.

Abajo

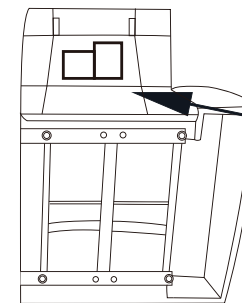







Etiqueta de identificación







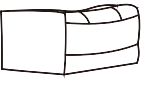



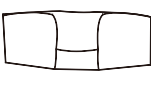
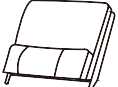

A******/1



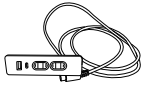

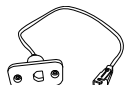
Guarde estas instrucciones

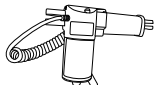
Llamada gratuita: 888-509-5381

LISTA DE COMPONENTES			
	Nombre	Componente	Cantidad
A	Respaldo de lado izquierdo del asiento eléctrico		1
B	Base de asiento con reposabrazos eléctrico (reposabrazos brazo izquierdo)		1
C	Respaldo de consola		1
D	Base de la consola		1
E	Respaldo del asiento (no eléctrico)		1
F	Base del asiento (no eléctrico)		1
G	Respaldo del asiento esquinero		1

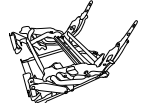
LISTA DE COMPONENTES			
	Nombre	Componente	Cantidad
H	Base del asiento esquinero		1
I	Respaldo eléctrico		1
J	Base eléctrica del asiento		1
K	Respaldo de lado derecho del asiento eléctrico		1
L	Base de asiento con reposabrazos eléctrico (reposabrazos derecho)		1

PIEZAS DE REPUESTO			
	Nombre	Componente	Cantidad
1	Interruptor de encendido/ Puerto USB		2
2	Interruptor de encendido		1
3	Cable de toma de corriente A/C		2
4	Toma de corriente de A/C en la consola		1
5	Motor para el reposacabezas		3
6	Cable de alimentación		2
7	Motor para el asiento		3

LISTA DE PIEZAS DE REPUESTO			
	Nombre	Componente	Cantidad
8	Mecanismo-Derecho		1
9	Mecanismo-Silla sin reposabrazos		1
10	Mecanismo-Izquierdo		1
11	Ala orientada a la izquierda		1
12	Ala orientada a la derecha		1

⚠ AVISO - No enchufar hasta que se indique.

Todos los modelos se envían con la parte trasera sin ensamblar.

1. Retire la unidad del paquete, poniendo la parte posterior a un lado si la parte posterior está separada, y gire suavemente la unidad hacia adelante para que descansa sobre su parte frontal o superior. En las unidades con almohadillas protectoras, corte los cinchos de plástico y retirelas de la parte inferior de la unidad.
2. Una vez desempacado el mueble, retire cuidadosamente la caja de componentes eléctricos del soporte y apártelo; los paquetes de las piezas tienen una serpentina de color rojo.
3. Algunos estilos tienen alas en el ensamblaje posterior. Las alas se fijarán a la parte de atrás utilizando los soportes fijados a cada pieza. Los soportes de las alas se deslizarán hacia abajo en los soportes en la parte exterior del respaldo.

⚠ ADVERTENCIA - Para reducir el riesgo de lesiones:

- No utilice la unidad hasta que la parte posterior esté instalada y bloqueada.
- La parte posterior de la unidad debe levantarse para el montaje. Por favor solicite ayuda si no puede levantar al menos 45 libras (18.14 kg) sin esfuerzo.

Garantía limitada de 1 año

Esta garantía limitada se le ofrece a usted como comprador original de los productos. Garantizamos cada producto contra defectos de materiales y mano de obra en condiciones de uso ordinario.

Período de cobertura del producto: 1 año

Esta garantía limitada se aplica únicamente a los componentes del producto que no estén sujetos a accidentes, uso indebido, negligencia o daños por otras causas externas, alteración, reparación o uso comercial.

Paso de Ensamble

1 Deslice la parte 1 en la parte 2 para que se conecte firmemente.

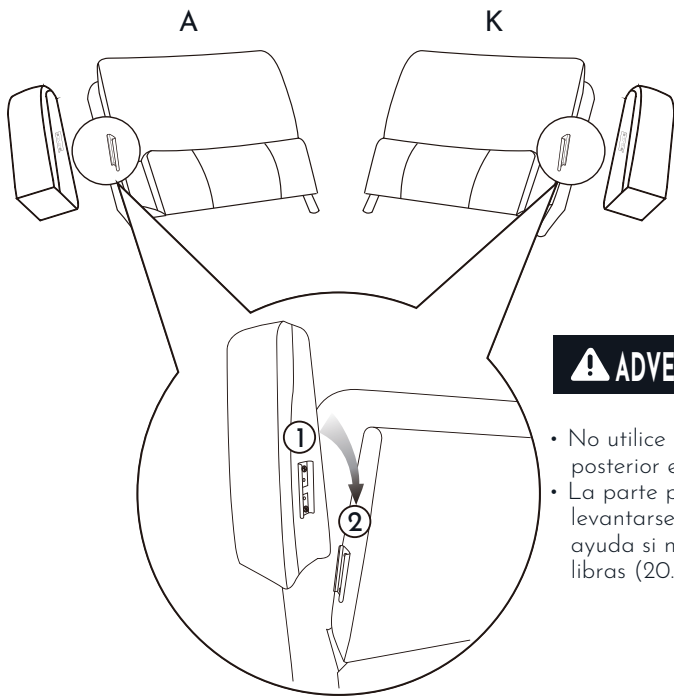

⚠ ADVERTENCIA - Para reducir el riesgo de lesiones:

- No utilice la unidad hasta que la parte posterior esté instalada y bloqueada.
- La parte posterior de la unidad debe levantarse para el montaje. Solicite ayuda si no puede levantar al menos 45 libras (20.41 kg) sin esfuerzo.

⚠ AVISO - No enchufar hasta que se indique.

Todos los modelos se envían con la parte posterior sin ensamblar.

1. Retire la unidad del paquete, poniendo la parte posterior a un lado si la parte posterior está separada, y gire suavemente la unidad hacia adelante para que descance sobre su parte frontal o superior. En las unidades con almohadillas protectoras, corte los cinchos de plástico y retírelas de la parte inferior de la unidad.
2. Una vez desempacado el mueble, retire cuidadosamente la caja de componentes eléctricos del soporte y apártelo; los paquetes de las piezas tienen una serpentina de color rojo.
3. Algunos estilos tienen alas en el ensamblaje posterior. Las alas se fijarán a la parte de atrás utilizando los soportes fijados a cada pieza. Los soportes de las alas se deslizarán hacia abajo en los soportes en la parte exterior del respaldo.

Paso de Ensamble

2 Alinee los soportes del respaldo (A) sobre los reposabrazos metálicos de la parte posterior del asiento (B). Aplique presión uniformemente hacia abajo para que encajen en su sitio. Asegure que conecte firmemente.

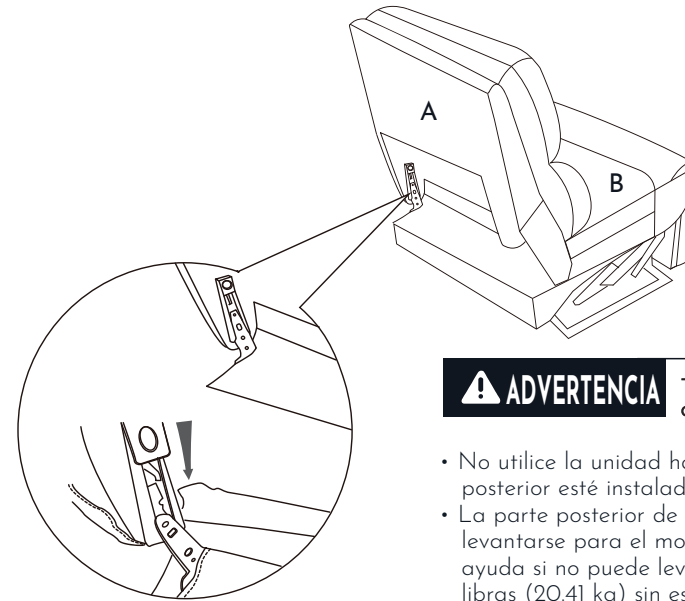

⚠ ADVERTENCIA - Para reducir el riesgo de lesiones:

- No utilice la unidad hasta que la parte posterior esté instalada y bloqueada.
- La parte posterior de la unidad debe levantarse para el montaje. Solicite ayuda si no puede levantar al menos 45 libras (20.41 kg) sin esfuerzo.

⚠ AVISO - No lo enchufe hasta que se le indique.

4. Coloque el respaldo con la parte delantera hacia abajo sobre el asiento. Levante la parte inferior de la cubierta exterior del tapizado del respaldo y localice los soportes del respaldo y del cuerpo.
5. Levante el respaldo en un ligero ángulo y alinee los soportes del respaldo con los soportes del cuerpo.
6. Baje el respaldo sobre el cuerpo, teniendo cuidado de no pellizcar los cables entre ninguna pieza metálica o de madera y asegurándose de que los soportes del respaldo y la carrocería estén completamente encajados.
7. El respaldo es más fácil de instalar si se mantiene nivelado y se baja uniformemente sobre los soportes del cuerpo.
8. Levante la cubierta del tapizado del respaldo y mire hacia arriba para confirmar visualmente que ambos conjuntos de soportes del respaldo y del cuerpo estén encajados. Si uno o ambos soportes no están enganchados, o si los cables están pellizcados, retire el respaldo y repita los pasos anteriores.
9. Si no puede instalar la parte posterior correctamente, comuníquese con su distribuidor de Gilman Creek® para obtener ayuda.

Paso de Ensamble

- 3** Una vez que haya encajado la base y el respaldo, asegure la conexión del cable en la parte trasera del sillón reclinable.

⚠ AVISO - No enchufar hasta que se indique.

10. Busque el cable de alimentación del reposacabezas en el conjunto de la espalda.
11. Localice el cable de alimentación del reposacabezas en el conjunto del asiento.
12. Conecte el cable y cierre la hebilla.

Conexión segura

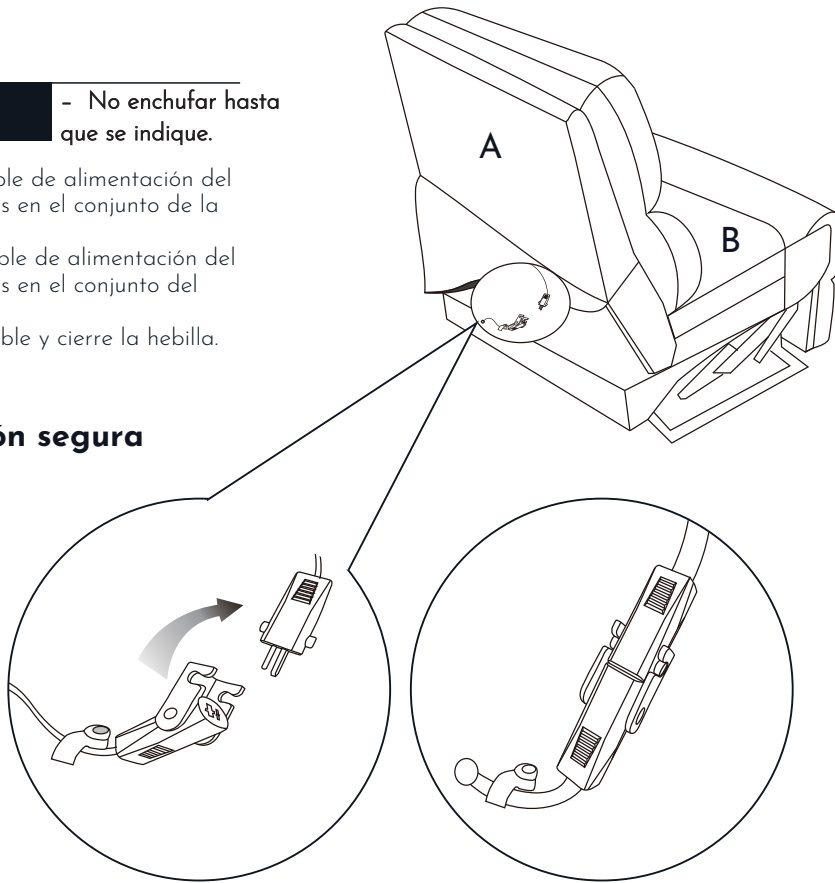

⚠ ADVERTENCIA - Para reducir el riesgo de lesiones:

- No utilice la unidad hasta que la parte posterior esté instalada y bloqueada.
- La parte posterior de la unidad debe levantarse para el montaje. Por favor solicite ayuda si no puede levantar al menos 45 libras (20.41 kg) sin esfuerzo.

Paso de Ensamble

- 4** Fije la cubierta posterior a la parte inferior del marco usando la tira de autocierre incorporada.

⚠ AVISO - No enchufar hasta que se indique.

13. Coloque la cubierta de la parte posterior en el respaldo del asiento.

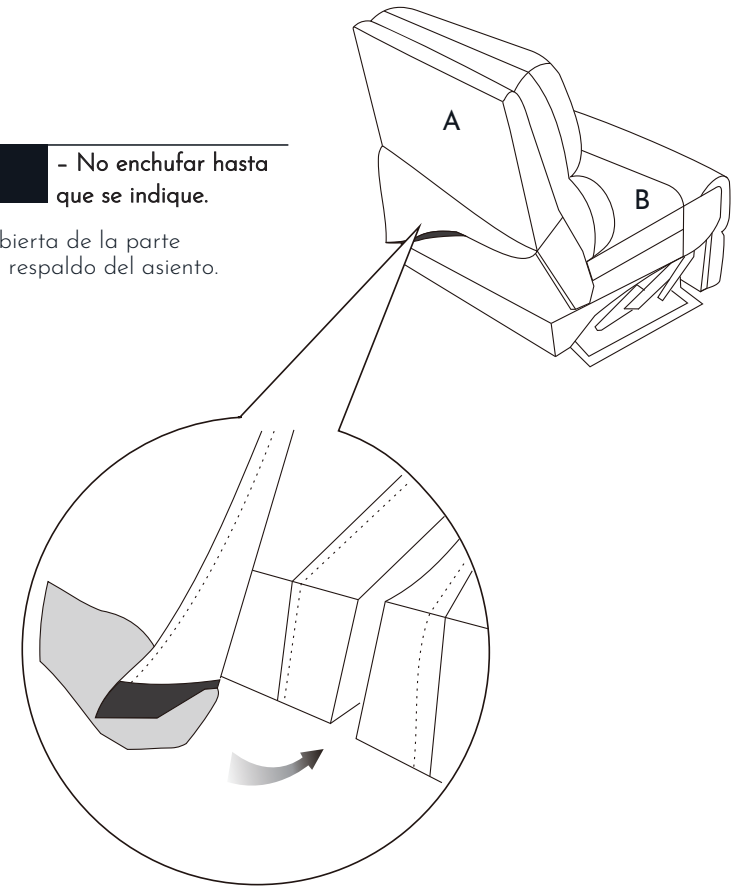

⚠ ADVERTENCIA - Para reducir el riesgo de lesiones:

- Proporcione un camino despejado para el funcionamiento del respaldo y el reposapiés. Coloque las mesas y las alfombras a una distancia que permita que el reposapiés se extienda completamente sin roces ni interferencias.

Paso de Ensamble

5 Repita los pasos 2 a 5 para las 6 piezas de su seccional.

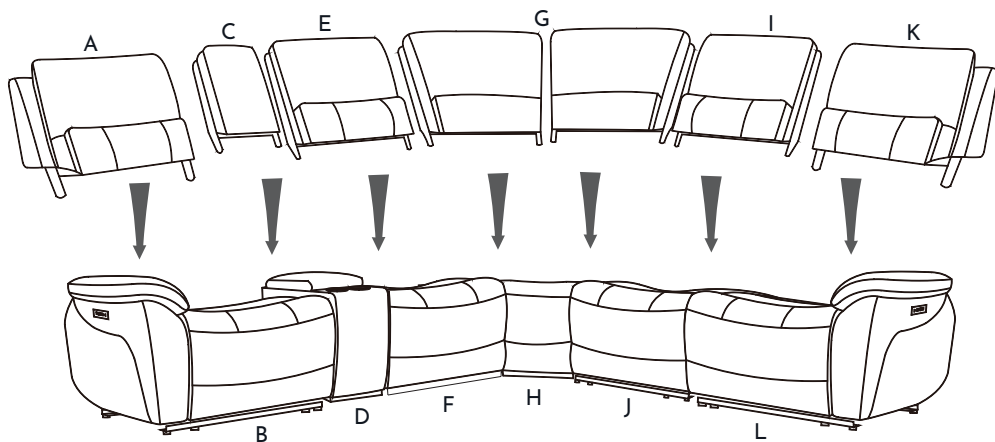

⚠️ ADVERTENCIA

- Para reducir el riesgo de lesiones

- Deje un camino libre para el funcionamiento del respaldo y el reposapiés. Coloque las mesas y alfombras a una distancia que permita que el reposapiés se extienda completamente sin roces ni interferencias.
- Nunca utilice la unidad con una fuente de alimentación, cable eléctrico, enchufe o conector dañados. Compruebe con frecuencia el estado de las fuentes de alimentación, cables eléctricos, enchufes y conectores.
- Mantenga el cable eléctrico alejado de fuentes de calor.
- Las unidades de tapicería power motion con y sin reposacabezas están pensadas para un solo ocupante que no supere las 350 libras (159 kg) por asiento. No opere un asiento individual con más de un ocupante en o sobre cualquier parte del asiento individual.

Paso de Ensamble

- 6** Conecte cada pieza del sectional guiando y bloqueando los ganchos en su lugar.

⚠ AVISO - Para reducir el riesgo de dañar el producto:

- Levante desde el riel de la base. No lo levante por la tapicería ni por la parte inferior del reposapiés.
- No mueva las unidades mientras estén conectadas entre sí. El propósito del sistema de soportes es conectar las unidades y evitar que se separen mientras están en el suelo. El sistema de soportes no proporciona un soporte estructural adecuado para el movimiento de unidades conectadas.

⚠ ADVERTENCIA - Para reducir el riesgo de lesiones:

- La parte delantera de la unidad debe elevarse para enganchar el soporte delantero. Pida ayuda si no puede levantar un mínimo de 57 libras (25.85 kg).
- Mantenga los pies alejados de la unidad al bajarla a su posición.

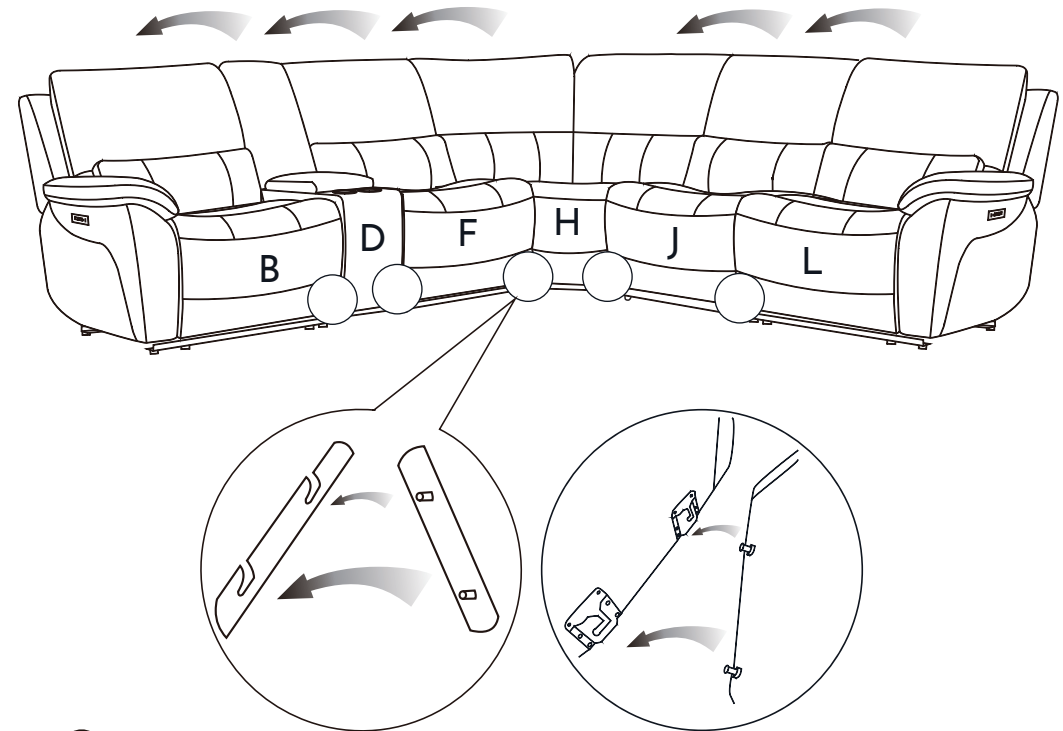

las posiciones del F y J son intercambiables.

Paso de Ensamble

7 Conecte todos los cables de alimentación a lo largo del seccional.

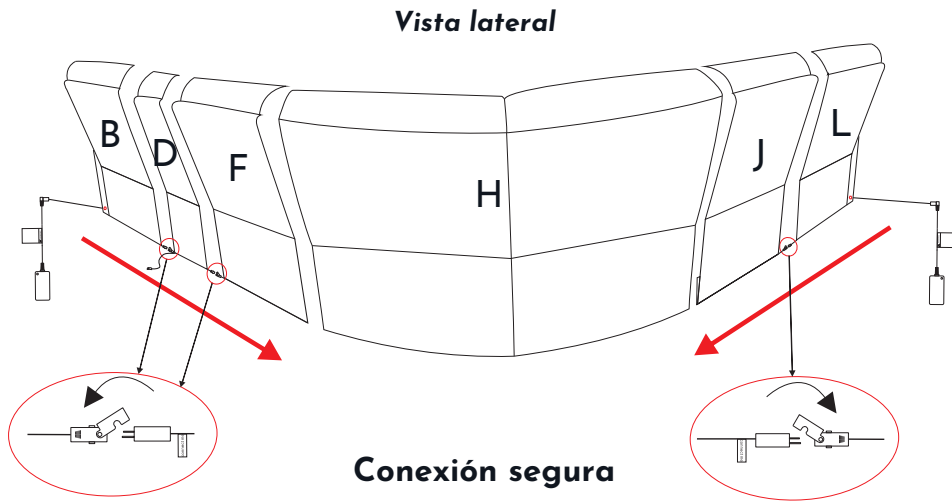

AVISO - Para reducir el riesgo de daños al producto:

- Conecte la fuente de alimentación al enchufe en la parte inferior del respaldo del brazo.

Paso de Ensamble

8 Conecte todos los cables de alimentación a lo largo del seccional.

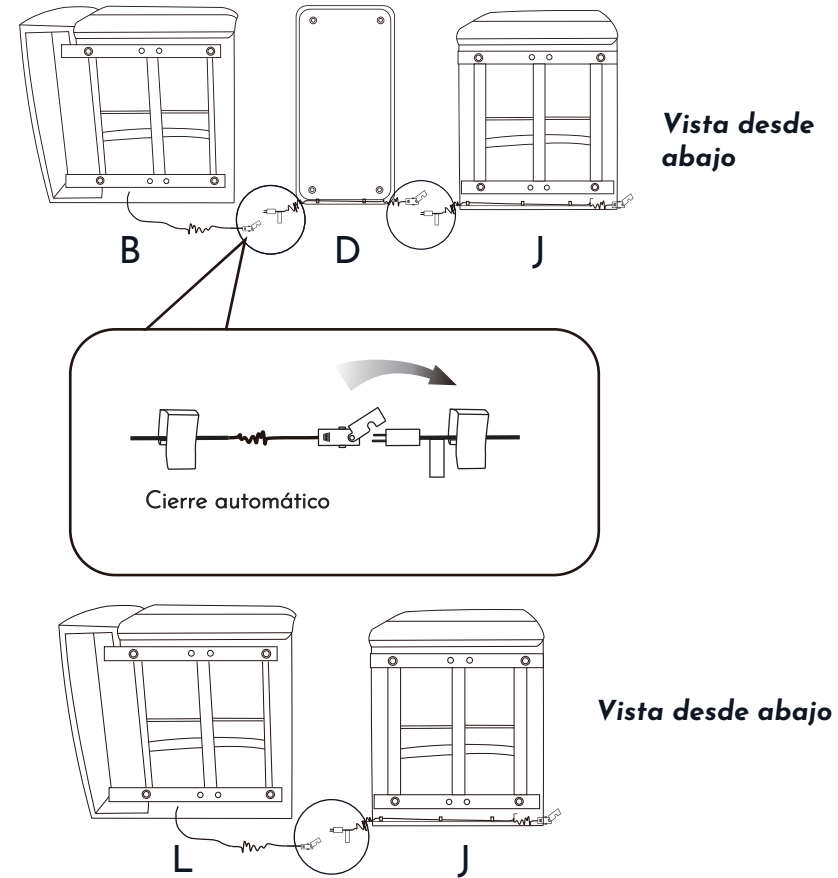

AVISO - Para reducir el riesgo de daños en el producto:

- Conecte la fuente de alimentación a la toma situada en la parte inferior del respaldo.
- Paso necesario para cortar la cuerda de amarre del mecanismo en cada unidad de sillón reclinable.

Paso de Ensamble

- 9** Conecte el cable de alimentación a la parte posterior del seccional y enchúfelo a la toma de corriente.

Conexión segura

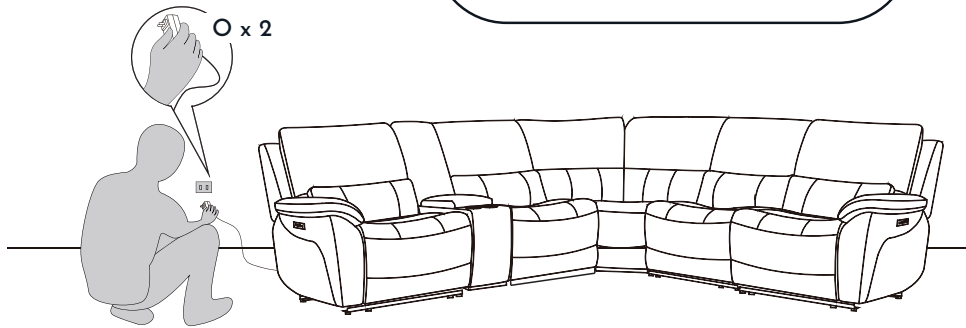
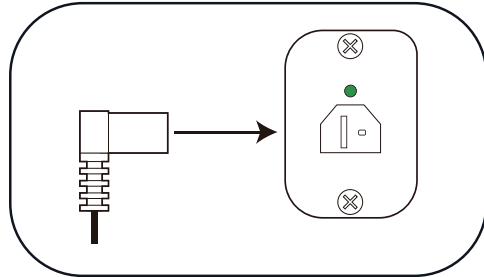

Solución de problemas

Solución de problemas de funcionamiento del reposapiés

- Si el reposapiés deja de moverse al cerrarse, es posible que se haya encontrado con una obstrucción.
1. Revise que no haya obstrucciones. Levante y sostenga el reposapiés, busque obstrucciones y retírelas.
 2. El reposapiés se cierra por la tensión de un muelle y se cierra rápidamente cuando se retira el obstáculo. Suelte el reposapiés lentamente para evitar que se cierre de golpe.

Solución de problemas del sofá, silla y modular eléctrico con reposacabezas

1. Asegúrese de que el cable de alimentación de 120 voltios está enchufado a una toma de corriente.
2. Revise la fuente de alimentación para asegurarse de que la luz indicadora de alimentación LED verde está encendida.
3. Asegúrese de que la toma de corriente funcione. Por ejemplo, asegúrese de que no haya fusibles fundidos o disyuntores activados. Si no está seguro del estado de la toma de corriente, consulte a un electricista cualificado.
4. Asegúrese de que todos los conectores estén bien sujetos; consulte las Instrucciones de montaje, pasos 3, 7 y 8.
5. Asegúrese de que los cables eléctricos no estén engarzados ni pinzados. Asegúrese de que el cable eléctrico o el enchufe no estén dañados.
6. Asegúrese de que no se haya sobrepasado la capacidad de funcionamiento y de que sólo haya un ocupante en el asiento individual o en la unidad; consulte las instrucciones de funcionamiento.

Instrucciones de funcionamiento

⚠ AVISO

- Después de 1 minuto de funcionamiento continuo, deje reposar el sistema durante 9 minutos.

Interruptor de encendido / Puerto USB Instrucciones de uso del interruptor B & L

Reposacabezas abierto

Regresar todo

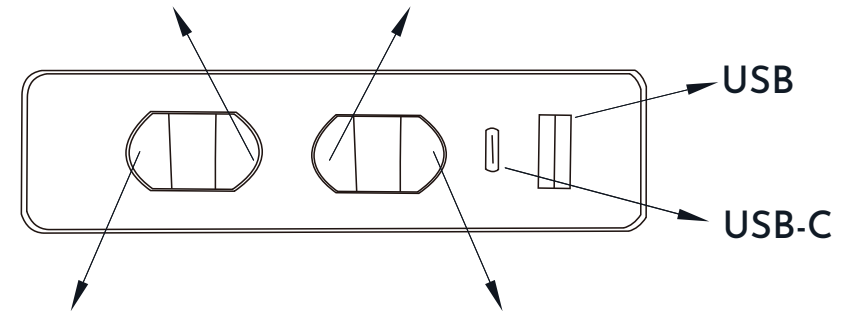

Reposacabezas cerrado

Reposapiés abierto

⚠ ADVERTENCIA

- Para reducir el riesgo de lesiones

- Deje un camino libre para el funcionamiento del respaldo y el reposapiés. Coloque las mesas y alfombras a una distancia que permita que el reposapiés se extienda completamente sin roces ni interferencias.
- Nunca utilice la unidad con una fuente de alimentación, cable eléctrico, enchufe o conector dañados. Compruebe con frecuencia el estado de las fuentes de alimentación, cables eléctricos, enchufes y conectores.
- Mantenga el cable eléctrico alejado de fuentes de calor.
- Las unidades de tapicería power motion con y sin reposacabezas están pensadas para un solo ocupante que no supere las 350 libras (159 kg) por asiento. No opere un asiento individual con más de un ocupante en o sobre cualquier parte del asiento individual.

Instrucciones de funcionamiento

⚠ AVISO

- Después de 1 minuto de funcionamiento continuo, deje reposar el sistema durante 9 minutos.

Interruptor de encendido
Instrucciones de uso del interruptor J

Reposacabezas abierto Regresar todo

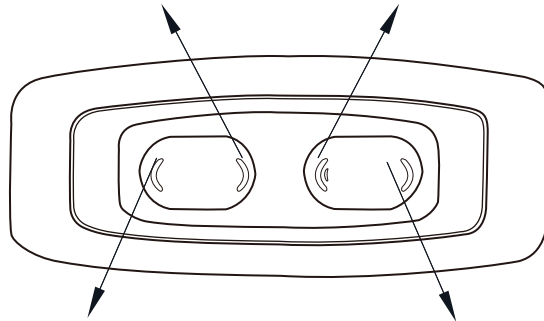

Reposacabezas cerrado Reposapiés abierto

⚠ ADVERTENCIA

- Para reducir el riesgo de lesiones

- Deje un camino libre para el funcionamiento del respaldo y el reposapiés. Coloque las mesas y alfombras a una distancia que permita que el reposapiés se extienda completamente sin roces ni interferencias.
- Nunca utilice la unidad con una fuente de alimentación, cable eléctrico, enchufe o conector dañados. Compruebe con frecuencia el estado de las fuentes de alimentación, cables eléctricos, enchufes y conectores.
- Mantenga el cable eléctrico alejado de fuentes de calor.
- Las unidades de tapicería power motion con y sin reposacabezas están pensadas para un solo ocupante que no supere las 350 libras (159 kg) por asiento. No opere un asiento individual con más de un ocupante en o sobre cualquier parte del asiento individual.

Lista de Empaque

Caja 1: Sofá reclinable con brazo izquierdo X 1	61 kg / 134.4 lbs
Caja 2: Consola X 1	19 kg / 41.8 lbs
Caja 3: Sillón sin brazo X 1	29.5 kg / 65.0 lbs
Caja 4: Esquina X 1	44 kg / 97.0 lbs
Caja 5: Sillón eléctrico sin brazo X 1	50.5 kg / 111.3 lbs
Caja 6: Sofá reclinable con brazo derecho X 1	61 kg / 134.4 lbs

Paso de desmontaje

1 Desconecte el enchufe.

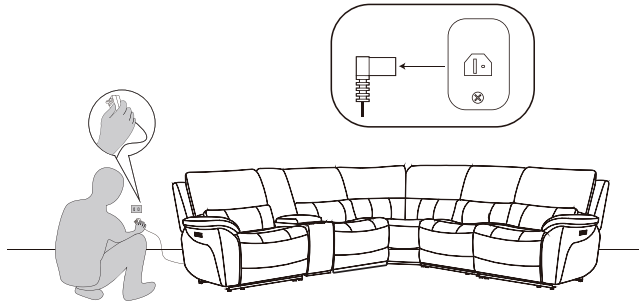

2 Desconecte el cable.

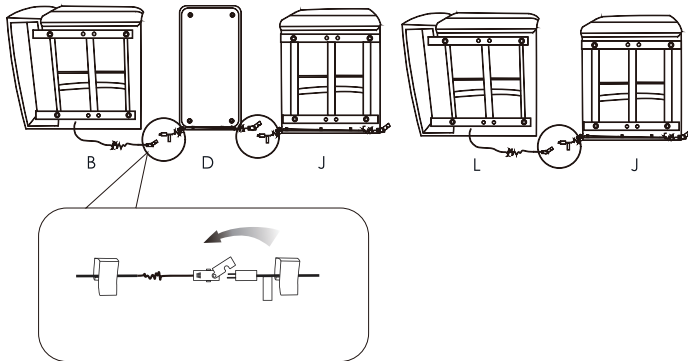

3 Desconectar sofás.

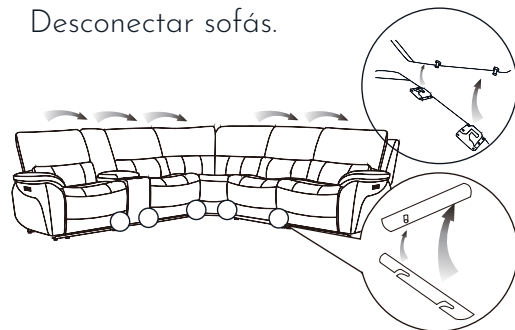

4 Quitar el cierre de velcro. Desconectar el cable.

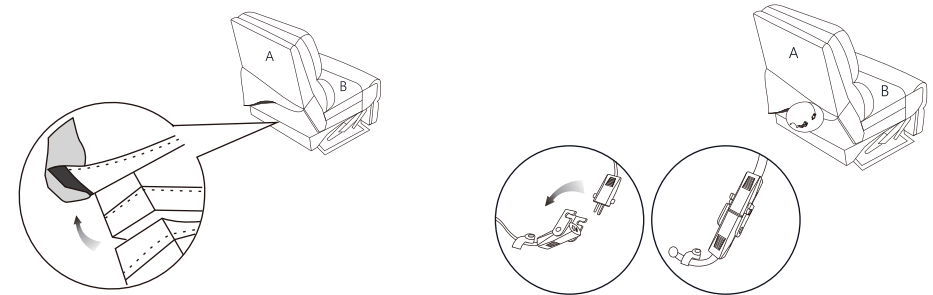

5 Liberar cerraduras metálicas.

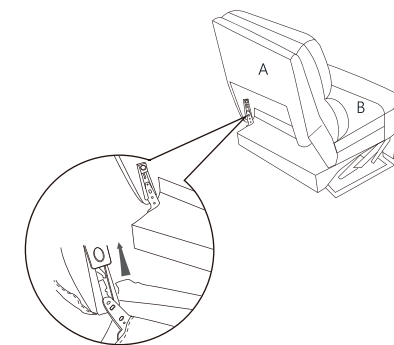

6 Desmontar.

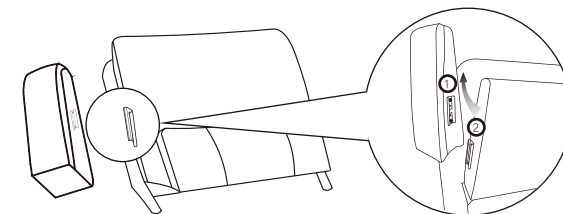

Instrucciones de cuidado

- En caso de derrame o mancha, limpie inmediatamente con un paño limpio y seco. Retire con cuidado la mayor parte de la mancha y siga los pasos que se indican a continuación.
- La limpieza general puede realizarse con un paño húmedo, limpio y suave.
- Los derrames ordinarios o las acumulaciones de suciedad pueden eliminarse con un paño blanco ligeramente humedecido. Limpie suavemente, con movimientos circulares.
- No utilice disolventes ni productos de limpieza en seco. Limpie profesionalmente si es necesario.
- Evite la exposición directa a la luz solar.

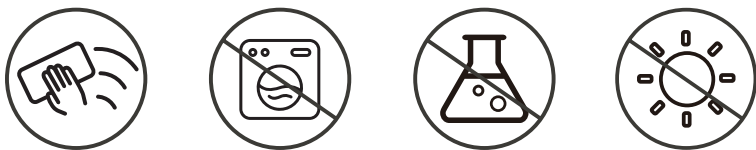

Garantía de los materiales

- 1 año de garantía en la cubierta contra rajaduras, peladuras y/o desgarros.
- 1 año de garantía en la estructura interna y externa del armazón.
- 1 año de garantía en el material de acolchado.

Descargo de responsabilidad global

AUSTRALIA: Nuestros productos incluyen garantías que no pueden excluirse en virtud de la Ley del Consumidor de Australia. Usted tiene derecho a la sustitución o al reembolso en caso de avería grave y a una indemnización por cualquier otra pérdida o daño razonablemente previsible.

También tiene derecho a la reparación o sustitución de los productos si éstos no son de calidad aceptable y el fallo no es grave.

Costco Wholesale UK Ltd /
Costco Online UK Ltd
Hartspring Lane
Watford, Herts
WD25 8JS
United Kingdom
01923 213113
www.costco.co.uk



FR

Pensez à
donner ou recycler.



Association

ou



Magasin

ou



Déchèterie

<https://quefairedemesdechets.fr>

6 piezas de sofá reclinable eléctrico
Modelo: 531175
250 V; 50 Hz; 13 A; Máx.: 3250 W
Puerto USB: 5 V = = = ; 2 A MÁX. en total.
Número de serie:
Fecha de producción (año/mes): 2024-12



Fabricante: Gu Jia Intelligent Household Jiaxing Co., Ltd.
No. 260 Yuanfeng East Road, Wangjiangjing Town, Xiuzhou District Jiaxing City, Zhejiang Province, China
Representante en la UE: KUKA Home GmbH, Söflinger Str. 250 Ulm

6 piezas de sofá seccional reclinable eléctrico
Modelo: 531175
100-240 V-; 50/60 Hz; Máx.: 116 W
Carga máx.: 136 kg
Ciclo de funcionamiento: 10 % (máx. 2 min encendido / mín. 18 min apagado)
Número de serie:
Fecha de producción (año/mes): 2024-12



Fabricante: Gu Jia Intelligent Household Jiaxing Co., Ltd.
No. 260 Yuanfeng East Road, Wangjiangjing Town, Xiuzhou District Jiaxing City, Zhejiang Province, China
Representante en la UE: KUKA Home GmbH, Söflinger Str. 250 Ulm

6 piezas de sofá reclinable eléctrico
Modelo: 531175
100-240 V-; 50/60 Hz; Máx.: 116 W
Puerto USB: 5 V = = = ; 2 A MÁX.
Carga máxima: 136 kg
Ciclo de funcionamiento: 10 % (máx. 2 min encendido / mín. 18 min apagado)
N.º de serie:
Fecha de producción (año/mes): 2024-12



Fabricante: Gu Jia Intelligent Household Jiaxing Co., Ltd.
No. 260 Yuanfeng East Road, Wangjiangjing Town, Xiuzhou District Jiaxing City, Zhejiang Province, China
Representante en la UE: KUKA Home GmbH, Söflinger Str. 250 Ulm